

RICOH

GR

RICOH GR IV

Manual de instrucciones

El número de serie se encuentra en la parte inferior de la cámara.

Capítulo 1: Introducción

Lea este capítulo antes de empezar a usar la cámara.

En este capítulo se ofrece información general de la cámara RICOH GR IV.

Capítulo 2: Puesta en marcha

Lea este capítulo antes de utilizar la cámara RICOH GR IV por primera vez.

En este capítulo se explica el funcionamiento básico de la cámara: cómo encenderla, hacer fotografías y reproducir imágenes.

Capítulo 3 y siguientes

Lea estos capítulos cuando desee más información sobre las diferentes funciones de la cámara.

En estos capítulos se explican las funciones de disparo y reproducción, cómo personalizar los ajustes de la cámara y cómo utilizarla con un ordenador.

Modelo: R09010

Registro del usuario

Le agradecemos sinceramente la compra de este producto RICOH IMAGING. Para brindar el mejor servicio al cliente para el producto que ha comprado, le pedimos que complete el registro de usuario.

Visite la siguiente web para completar el registro de usuario.

<https://www.ricoh-imaging.com/registration/>

Los usuarios registrados recibirán por correo electrónico información importante sobre asistencia al cliente, por ejemplo, actualizaciones de la versión del firmware.

Introducción

Este manual de instrucciones proporciona información sobre cómo utilizar las funciones de disparo y reproducción de la cámara, y las precauciones pertinentes.

Lea detenidamente este Manual de instrucciones para sacar el máximo partido de las funciones de esta cámara. Guarde este Manual de instrucciones para futuras consultas.

Se recomienda actualizar el firmware de la cámara a la última versión antes de utilizarla.

Para más información sobre la última versión del firmware, consulte el siguiente sitio de descarga de firmware.

<https://www.ricoh-imaging.co.jp/english/>

RICOH IMAGING COMPANY, LTD.

Precauciones relativas a la seguridad	Para garantizar un uso seguro, lea todas las precauciones relativas a la seguridad.
Disparos de prueba	Realice disparos de prueba para asegurarse de que la cámara funciona correctamente antes de tomar fotos en ocasiones importantes.
Derechos de autor	Queda prohibida la reproducción o alteración de documentos, revistas y otros materiales con derechos de autor que no sean para fines personales, domésticos u otros fines similares, sin el consentimiento del titular del copyright.
Exención de responsabilidad	RICOH IMAGING COMPANY no asume ninguna responsabilidad por la falta de grabación o visualización de imágenes como resultado de un mal funcionamiento del producto.
Interferencias de radio	<p>El uso de esta cámara cerca de otros equipos electrónicos puede afectar negativamente a la cámara y al otro dispositivo. La probabilidad de interferencias es mayor si la cámara se usa cerca de un receptor de radio o televisión. En tal caso, es necesario tomar las siguientes medidas.</p> <ul style="list-style-type: none"> • Mantenga la cámara lo más alejada posible del receptor de radio o televisión. • Reoriente la antena del receptor de radio o televisión. • Use una toma eléctrica diferente.

Esta publicación no puede reproducirse en su totalidad o en parte sin el permiso expreso por escrito de RICOH IMAGING COMPANY.

© RICOH IMAGING COMPANY, LTD. 2025

RICOH IMAGING COMPANY se reserva el derecho de cambiar el contenido de este manual en cualquier momento sin previo aviso.

Se han realizado todos los esfuerzos posibles para garantizar la exactitud de la información contenida en este manual. No obstante, si observa algún error u omisión, le agradeceríamos que nos lo notificara a la dirección que figura en la contraportada de este manual.

Acerca de las funciones LAN inalámbrica y Bluetooth®

- No use la cámara en un lugar donde productos eléctricos, dispositivos AV/OA, etc. generen campos magnéticos y ondas electromagnéticas.
- Si la cámara se ve afectada por campos magnéticos y ondas electromagnéticas, no podrá establecer una comunicación.
- Si se utiliza la cámara cerca de un aparato de TV o de una a radio, puede producirse una mala recepción o interferencias en la pantalla del televisor.
- Si hubiera múltiples puntos de acceso a LAN inalámbrica o dispositivos Bluetooth® cerca de la cámara y se utiliza el mismo canal, puede que no se ejecute correctamente la operación de búsqueda.
- La seguridad de sus datos almacenados, enviados o recibidos es su responsabilidad.

En la banda de frecuencias utilizada por la cámara, junto con aparatos industriales, científicos o médicos como hornos microondas, operan emisoras de radio locales (estaciones inalámbricas que requieren licencia) y estaciones de radio específicas de baja potencia (estaciones inalámbricas que no requieren licencia) para la identificación de objetos móviles utilizados en líneas de producción de fábricas, etc., y estaciones de radioaficionados (estaciones inalámbricas que requieren licencia).

1. Antes de usar la cámara, confirme que no se operan cerca estaciones de radio locales, estaciones de radio específicas de baja potencia para la identificación de objetos móviles ni estaciones de radioaficionados.
2. Si la cámara causa una interferencia de ondas radiofónicas perjudicial a estaciones de radio locales para la identificación de objetos móviles, cambie inmediatamente la frecuencia utilizada para evitar tales inferencias.
3. Si surge algún problema, como que la cámara provoque una interferencia de ondas radiofónicas perjudicial a estaciones de radio específicas de baja potencia para la identificación de objetos móviles o a estaciones de radioaficionados, póngase en contacto con su centro de servicio más cercano.

Las marcas de certificación pueden visualizarse electrónicamente en el monitor.



Visualización de las marcas de certificación

- 1 Pulse **MENU** para visualizar la pantalla de menús.
- 2 Utilice **▲▼◀▶** para visualizar el menú **8** (Acerca de este dispositivo).
- 3 Utilice **▲▼◀▶** para seleccionar [Marcas de certificación] y pulse **OK**.

Les marques de certification peuvent être affichées électroniquement sur l'écran.



Affichage des marques de certification

- 1 Appuyez sur **MENU** pour afficher l'écran de menu.
- 2 Utilisez **▲▼◀▶** pour afficher le menu **8** (À propos de l'appareil).
- 3 Utilisez **▲▼◀▶** pour sélectionner [Marques de certification], et appuyez sur **OK**.

Marcas comerciales

- Microsoft y Windows son marcas registradas de Microsoft Corporation en Estados Unidos y en otros países.
 - Mac, macOS y App Store son marcas comerciales de Apple Inc.
 - iOS es una marca comercial o marca registrada de Cisco Systems, Inc. en los EE. UU. y otros países, y se utiliza bajo licencia.
 - Adobe, el logotipo de Adobe y Adobe Reader son marcas registradas o marcas comerciales de Adobe Systems Incorporated en Estados Unidos y/o en otros países.
 - Este producto incluye tecnología DNG bajo licencia de Adobe Systems Incorporated.
 - El logotipo DNG es una marca registrada o una marca comercial de Adobe Systems Incorporated en Estados Unidos y/o en otros países.
 - El logotipo microSDXC es una marca comercial de SD-3C, LLC.
 - Google, Google Play y Android son marcas comerciales o marcas registradas de Google LLC.
 - Bluetooth es una marca registrada o una marca comercial de Bluetooth SIG, Inc. en EE. UU. y otros países.
 - USB Type-C y USB-C son marcas comerciales de USB Implementers Forum.
 - DisplayPort™ es una marca comercial de Video Electronics Standards Association (VESA®) en Estados Unidos y en otros países.
 - HDMI, el logotipo HDMI y High-Definition Multimedia Interface son marcas comerciales o marcas registradas de HDMI Licensing Administrator, Inc en Estados Unidos y/o en otros países.
- Otros nombres de empresas, nombres de productos y logotipos son nombres comerciales, marcas comerciales o marcas registradas de sus empresas respectivas.
- Este producto usa la fuente RICOH RT diseñada por RICOH COMPANY, LTD.

Licencia de la Cartera de Patentes AVC

Este producto se ha autorizado, bajo la licencia de la cartera de patentes AVC, para el uso personal de un usuario u otros usos en los que no se recibe remuneración para (i) codificar vídeo conforme al estándar AVC ("AVC Video") y/o (ii) decodificar vídeo AVC que haya codificado un usuario implicado en una actividad personal y/o se haya obtenido de un proveedor de vídeo autorizado para suministrar vídeo AVC. No se otorga ninguna licencia ni se considerará implícita para cualquier otro uso.

Para obtener más información, diríjase a Via Licensing Alliance.

Consulte <https://www.via-la.com/>.

Anuncio acerca del software de código abierto

Esta cámara incluye software de código abierto (OSS) que se usa bajo Licencia pública general (GPL) de GNU, Licencia pública general reducida (LGPL) de GNU u otras licencias. La información acerca de las licencias de cada software de código abierto utilizado en la cámara está guardada en la memoria interna de la cámara en forma de archivo de texto. Conecte la cámara a un ordenador, abra la carpeta "oss_license" en "Licencia de software" y abra cada archivo de texto para leer los términos de la licencia.

Los códigos fuente del software de código abierto utilizado en la cámara se divulgan bajo los términos de licencia de GPL, LGPL, etc. Si necesita los códigos fuente, vaya a la siguiente dirección URL.

<https://www.ricoh-imaging.co.jp/english/products/oss/>

Precauciones relativas a la seguridad

Símbolos de advertencia

En este Manual de instrucciones y en el producto se utilizan varios símbolos para evitar daños físicos personales y daños a la propiedad. A continuación se explican los símbolos y su significado.

 **Peligro**

Este símbolo indica aspectos que pueden provocar un riesgo inminente de muerte o lesiones graves si se ignoran o no se gestionan correctamente.

 **Advertencia**

Este símbolo indica aspectos que pueden provocar la muerte o lesiones graves si se ignoran o no se gestionan correctamente.

 **Precaución**

Este símbolo indica aspectos que pueden provocar lesiones o daños físicos si se ignoran o no se gestionan correctamente.

Significado de los símbolos



El símbolo  indica acciones que deben realizarse.



El símbolo  indica acciones que están prohibidas.

El símbolo  puede combinarse con otros símbolos para indicar que una acción específica está prohibida.

Ejemplo:

: No tocar : No desarmar

Cumpla las siguientes precauciones para garantizar un uso seguro de esta cámara.

Peligro



- No intente desmontar, reparar ni alterar la cámara usted mismo. Los circuitos de alta tensión de la cámara representan un peligro eléctrico importante.
- No intente desmontar, alterar ni soldar directamente la batería.



- No exponga la batería al fuego, no intente calentarla ni la use en un entorno de alta temperatura, como cerca de un fuego o dentro de un automóvil, ni la abandone. No la sumerja en agua ni en el mar, ni permita que se moje.
- No intente perforar, golpear, comprimir, dejar caer ni someter la batería a ningún otro impacto o fuerza intensa.
- No utilice una batería que esté visiblemente dañada o deformada.
- No conecte los polos positivo (+) y negativo (-) de la batería con un cable u otro elemento metálico. No la transporte ni la almacene junto con objetos metálicos como bolígrafos y collares.
- Deje de usar la cámara inmediatamente en caso de anomalías tales como humo, olores inusuales o calor excesivo. Póngase en contacto con su distribuidor o centro de servicio más cercano para su reparación.



- Utilice la cámara o el cargador de baterías opcional BJ-12 para cargar la batería. No utilice la batería con ninguna cámara, excepto las cámaras compatibles con el modelo DB-120.
- Si se produce una fuga del líquido de la batería y este entra en contacto con sus ojos, lávelos inmediatamente con agua del grifo u otro tipo de agua limpia sin frotar, y acuda al médico de inmediato.



Advertencia



- Desconecte la alimentación inmediatamente en caso de anomalías tales como humo u olores inusuales. Retire la batería lo antes posible, teniendo cuidado de evitar descargas eléctricas o quemaduras. Si está enchufada a una toma eléctrica doméstica, desenchúfela. El incumplimiento de esta precaución podría provocar incendios o descargas eléctricas. Póngase en contacto con su distribuidor o centro de servicio más cercano. Deje de usar la cámara inmediatamente si no está funcionando correctamente.
- Desconecte la alimentación inmediatamente en caso de un objeto metálico, agua, líquido u otro cuerpo extraño entre en la cámara. Retire la batería y la tarjeta de memoria lo antes posible, teniendo cuidado de evitar descargas eléctricas o quemaduras. Si está enchufada a una toma eléctrica doméstica, desenchúfela. El incumplimiento de esta precaución podría provocar incendios o descargas eléctricas. Póngase en contacto con su distribuidor o centro de servicio más cercano. Deje de usar la cámara inmediatamente si no está funcionando correctamente.
- Si la pantalla está dañada, evite cualquier contacto con el cristal líquido del interior. Siga las medidas de emergencia correspondientes que se indican a continuación.
 - PIEL: si parte del cristal líquido entra en contacto con su piel, retírelo, aclare el área afectada con abundante agua y, después, lave bien con jabón.
 - OJOS: si entra en contacto con los ojos, lávelos con agua limpia durante al menos 15 minutos y acuda al médico de inmediato.
 - INGESTIÓN: si se ingiere parte del cristal líquido, enjuague bien la boca con agua. Haga que la persona beba una gran cantidad de agua e induzca el vómito. Busque asistencia médica de inmediato.
- Mantenga la batería y la tarjeta de memoria que use en la cámara fuera del alcance de los niños para evitar la ingestión accidental. La batería y la tarjeta de memoria son dañinas en caso de ingestión. Busque asistencia médica de inmediato.



- Siga estas precauciones para evitar fugas, sobrecalentamiento, ignición o explosión de la batería.
- No utilice una batería que no sea la recomendada específicamente para la cámara.
- No transporte ni almacene la batería junto con objetos metálicos tales como bolígrafos, collares, monedas y horquillas.
- No coloque la batería en un microondas o un recipiente de alta presión.
- Si se nota una fuga de líquido de la batería, olor extraño o cambio de color mientras la usa o la carga, retire la batería de la cámara o del cargador inmediatamente y manténgala alejada del fuego.
- Tome las siguientes medidas para evitar incendios, descargas eléctricas o explosión de la batería durante la carga.
- Utilice únicamente la tensión de alimentación indicada. Evite también el uso de adaptadores de múltiples enchufes y cables de extensión.
- Mantenga la batería fuera del alcance de los niños.
- Si la batería no termina de cargarse después del tiempo de carga previsto, interrumpa la carga.
- Si la batería tiene fugas o emite un olor inusual, aléjela inmediatamente de cualquier fuente de fuego.
- Mantenga la cámara fuera del alcance de los niños. En el caso de los niños, pueden ocurrir accidentes porque no entienden el contenido de las "Precauciones de seguridad" y las "Precauciones de uso".
- No utilice la cámara cerca de gases inflamables, gasolina, bencina, disolventes o sustancias similares. El incumplimiento de esta precaución podría provocar una explosión, incendio o quemaduras.
- No utilice la cámara en lugares donde su uso esté restringido o prohibido, como en los aviones. El incumplimiento de esta precaución podría provocar un accidente.
- No utilice el cargador de batería ni el adaptador de CA con transformadores electrónicos disponibles en el mercado cuando viaje al extranjero. El incumplimiento de esta precaución podría provocar un incendio, descargas eléctricas o un funcionamiento incorrecto del producto.
- Utilice únicamente la tensión de alimentación indicada. El incumplimiento de esta precaución podría provocar incendios o descargas eléctricas.



- No toque los componentes internos de la cámara si quedan expuestos como consecuencia de caídas o daños. Los circuitos de alta tensión presentes en la cámara podrían provocar descargas eléctricas. Retire la batería lo antes posible, teniendo cuidado de evitar descargas eléctricas o quemaduras. Póngase en contacto con su distribuidor o centro de servicio más cercano si está dañado.
- Si se aproxima una tormenta con aparato eléctrico o se escuchan truenos durante el uso del cargador de batería o del adaptador de CA, no toque el enchufe de alimentación. El incumplimiento de esta precaución podría provocar descargas eléctricas.



- Si algún objeto metálico, agua, líquido u otro cuerpo extraño entra en la cámara, retire inmediatamente el enchufe de la toma eléctrica y póngase en contacto con el distribuidor o centro de servicio más cercano para que la reparen. El incumplimiento de esta precaución podría provocar incendios o descargas eléctricas.
- Si la cámara presenta anomalías, tales como un sonido inusual o humo, retire inmediatamente el enchufe de la toma eléctrica y póngase en contacto con el centro de servicio o con su distribuidor más cercano para que la reparen. Deje de usar la cámara inmediatamente si no está funcionando correctamente.



- No intente desmontar la cámara usted mismo. Los circuitos de alta tensión presentes en la cámara podrían provocar descargas eléctricas.



- No utilice la cámara en zonas húmedas, tales como una cocina. El incumplimiento de esta precaución podría provocar incendios o descargas eléctricas.
- No utilice la cámara en un baño. El incumplimiento de esta precaución podría provocar incendios o descargas eléctricas.



Precaución



- El contacto el líquido que sale de la batería puede provocar quemaduras. Si alguna parte de su cuerpo entra en contacto con una batería dañada, enjuague el área con agua inmediatamente. (No use jabón)
Si una batería presenta fugas, retírela inmediatamente de la cámara y limpie bien el compartimento de la batería antes de reemplazarla por una nueva.



- No permita que la cámara se moje. No la utilice con las manos mojadas. El incumplimiento de esta precaución podría provocar descargas eléctricas.
- No dispare el flash a los conductores de vehículos; esto podría hacer que el conductor pierda el control y provoque un accidente de tráfico.
- No cubra la cámara mientras la utiliza. El incumplimiento de esta precaución podría provocar un incendio.
- No cortocircuite los contactos metálicos de los terminales. El incumplimiento de esta precaución podría provocar un incendio.
- No utilice la cámara en áreas húmedas o con presencia de humo de aceite, tales como una cocina. El incumplimiento de esta precaución podría provocar incendios o descargas eléctricas.



- Desconecte el enchufe de la toma eléctrica antes de limpiar la cámara.
- Desconecte el enchufe de la toma eléctrica cuando no utilice la cámara.

Precauciones relativas a la seguridad para los accesorios

Cuando utilice productos opcionales, lea atentamente los manuales del usuario provistos con el producto antes de usarlo.



Nota

- Las bolsas que se emplean en el embalaje de las cámaras están fabricadas con material de bambú, respetuoso con el medio ambiente. Si se adhiere polvo de la bolsa de embalaje a la cámara, retírelo con un soplador comercial o con papel de limpieza antes de usar la cámara.

Contenido

Registro del usuario	1
Introducción.....	1
Precauciones relativas a la seguridad	5
1 Introducción	13
Verificar el contenido de la caja.....	13
Nombres y funciones de las piezas operativas	14
Mandos operativos	16
Indicadores en la pantalla	18
Pantalla de disparo.....	18
Pantalla de reproducción.....	19
Cambiar la visualización de la pantalla.....	20
Uso de la pantalla táctil	21
Cambiar los ajustes de función.....	22
Uso de los botones y el dial	22
Uso de los menús.....	25
Lista de menús.....	28
📷 Menús Ajustes de imagen fija.....	28
🎬 Menús Ajustes de vídeo.....	31
▶ Menús Ajustes de reproducción.....	32
Ⓒ Menús Ajustes de personalización	34
⚙ Menús Configuración	37
2 Puesta en marcha	40
Colocación de la batería y la tarjeta de memoria	40
Inserción de la batería y la tarjeta de memoria	40
Carga de la batería	42
Ajustes iniciales	44
Encendido de la cámara	44
Configuración del Idioma, Enlace con smartphone y Fecha/hora.....	45
Formateo de una tarjeta de memoria	46
Operación de disparo básica	48
Disparo en el Modo Programa	48
Visualización de las imágenes tomadas	50
3 Toma de fotografías	52
Toma de fotografías	52
Ajuste del modo de exposición.....	52

Grabación de vídeos.....	57
Reproducción de vídeos	59
Ajuste del enfoque.....	60
Ajuste del modo de enfoque.....	60
Hacer tomas cercanas (Macro).....	65
Disparar con una sola pulsación del disparador (Instantánea pulsación completa) 66	
Ajuste de la exposición.....	67
Selección del método de medición	67
Ajuste de la sensibilidad ISO.....	69
Utilización del flash.....	70
Reducción del ruido.....	73
Ajuste del balance de blancos	75
Ajuste manual del balance de blancos.....	78
Ajuste de la temperatura de color	79
Ajuste del modo Fotografiar.....	80
Disparar de forma continua (Disparo continuo).....	81
Tomas con valores de exposición diferentes (Horquillado)	82
Tomas combinando las imágenes (Multi-exposición).....	83
Tomas automáticas a intervalos establecidos (Toma a intervalos)	85
Fotografía de la estela de las estrellas (Compos. a intervalos)	87
Uso del autodisparador	89
Configuración de Guardar ajustes de imagen	90
Establecer el destino de almacenamiento	90
Ajustes de guardado de imágenes fijas.....	91
Ajustes de guardado de vídeos.....	92
Ajuste de la corrección y la tonalidad de acabado de la imagen.....	93
Uso del filtro ND	93
Reducción de moiré (Simulador filtro AA).....	93
Ajuste de la atmósfera de la imagen (Control de imagen)	94
Corrección de la iluminación periférica.....	96
Corrección de un rango de tonos (Correcc. rango din.).....	97
Reducción del desenfoque de las imágenes.....	98
Corrección de la inclinación de las imágenes	98
4 Funciones de reproducción	99
Uso de las funciones de reproducción.....	99
Cambio del método de reproducción.....	100
Visualización de múltiples imágenes	100
Visualización de imágenes giradas	101
Conectar la cámara a un dispositivo AV	102
Organización de los archivos	103

Eliminación de archivos.....	103
Protección de las imágenes contra el borrado	105
Copiar imágenes.....	107
Ajuste de la reserva de transferencia de imágenes.....	109
Edición y procesamiento de imágenes.....	111
Revelado de imágenes RAW	111
Cambio de tamaño de una imagen	114
Corrección de las áreas de brillos y sombras (Ajuste de niveles).....	116
Corrección del balance de blancos	118
Corregir el moiré de color.....	119
Ajuste de la calidad de imagen.....	120
Edición de videos.....	121

5 Compartir imágenes 123

Uso de la cámara con un ordenador.....	123
Uso de la cámara con un dispositivo de comunicación	124
Conexión de la cámara a un dispositivo de comunicación	125
Para ajustar funciones vinculadas con el dispositivo de comunicación.....	128

6 Cambiar los ajustes 129

Cómo guardar los ajustes de uso frecuente	129
Guardado de los ajustes actuales	129
Utilización de los cuadros de ajuste.....	131
Uso del Modo de usuario.....	133
Personalización de las funciones de los botones.....	134
Cambio del funcionamiento del dial para el modo de exposición.....	134
Registro de funciones en el modo ADJ. Modo.....	134
Cambio de las funciones del botón Fn	136
Ajuste de la operación del disparador	139
Selección de ajustes para guardarlos en la cámara	140
Ajustes de pantalla y sonido.....	141
Ajuste de la información que se muestra durante la toma o la reproducción	141
Ajuste de la visualización de revisión instantánea	142
Ajuste de la visualización de visión directa.....	143
Ajuste del brillo y el tono de la pantalla	143
Ajuste de la luz.....	144
Ajuste de los efectos de sonido.....	145
Ajustes de ahorro de energía	146
Apagado automático	146
Atenuación de la pantalla.....	147
Ajustes de la gestión de archivos.....	148

Ajustes de carpeta o archivo	148
Ajuste de la información de copyright	153

7 Apéndice **155**

Conexión de accesorios opcionales.....	155
Convertidores, adaptador para objetivos.....	155
Problemas y soluciones.....	156
Alimentación eléctrica.....	156
Disparo	157
Reproducción/Borrado.....	160
Otros.....	162
Mensajes de error	163
Principales características.....	166
Cámara.....	166
Batería recargable DB-120.....	173
Capacidad de almacenamiento de imágenes.....	173
Entorno operativo	175
Uso de la cámara en el extranjero	176
Precauciones de uso.....	177
Cuidados y almacenamiento de la cámara	179
Garantía.....	180
Regulatory Compliance Statements.....	183
Índice	196

Verificar el contenido de la caja

Antes de utilizar su cámara digital, confirme que el paquete contiene los elementos que se enumeran a continuación.



RICOH GR IV



Tapa de la zapata
(montada en la cámara)

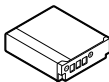

Batería recargable
(DB-120)

- Cable USB (I-USB198)
- Correa para la muñeca
- Guía de inicio

Nombres y funciones de las piezas operativas

1

Introducción

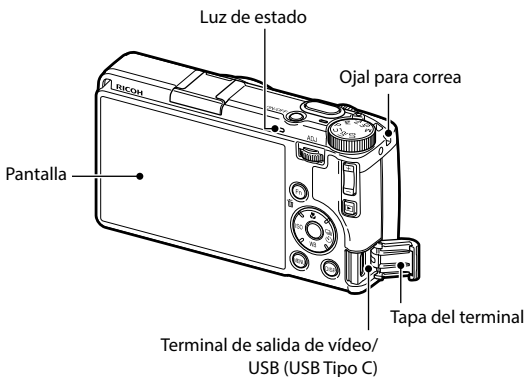
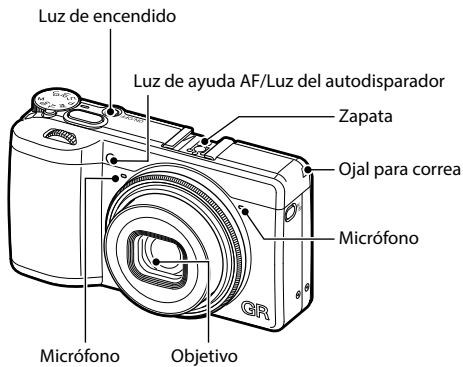

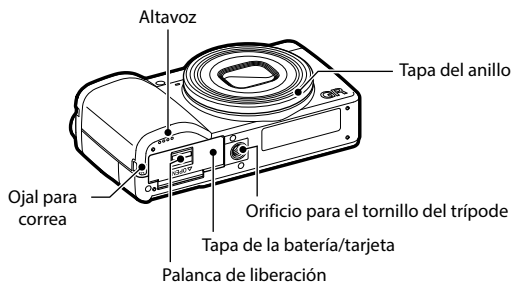

Mandos operativos

En esta sección se explican los controles operativos.

En las descripciones de este manual se utilizan los iconos entre paréntesis.

1 Introducción

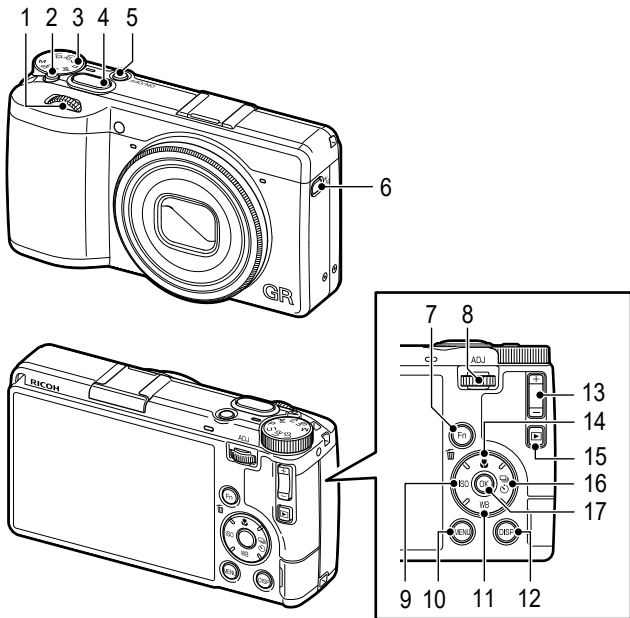

1 Dial-e delantero (☺)

Cambia valores de ajustes de la cámara como la exposición. (p.52)

Amplía las imágenes en el modo de reproducción. (p.50)

Mueve el cursor hacia arriba y hacia abajo en la pantalla de menús o en la pantalla de selección de imágenes.

2 Botón de bloqueo

Permite girar el dial de modos al pulsarlo.

3 Dial de modos

Cambia el modo de exposición. (p.52)

- 4 Disparador (SHUTTER)**
Dispara imágenes.
Activa el enfoque automático cuando se pulsa a medio recorrido. (p.48)
- 5 Botón de encendido**
Enciende o apaga la cámara. (p.44)
- 6 Botón de cambio de Vídeo/Memoria de destino de guardado (📷/📂)**
Cambia entre el modo de fotografía y el modo de vídeo. (p.57)
Cambia la memoria de destino de guardado cuando se mantiene pulsado. (p.41)
- 7 Botón Fn/Borrar (Fn/🗑️)**
Activa la función asignada. (p.23)
Borra las imágenes en el modo de reproducción. (p.50)
- 8 ADJ./Dial-e trasero (ADJ/👉)**
Cambia valores de ajustes de la cámara como la exposición. (p.52)
Cambia al modo ADJ. cuando se pulsa durante el modo de disparo. (p.24)
Mueve el cursor a derecha e izquierda y confirma los elementos seleccionados cuando se pulsa en la pantalla de menús o en la pantalla de selección de imágenes.
- 9 Botón ISO/Izquierda (ISO/👈)**
Cambia la sensibilidad ISO. (p.69)
Mueve el cursor hacia la izquierda cuando se selecciona un elemento.
- 10 Botón MENU (MENU)**
Visualiza la pantalla de menús. Vuelve a la pantalla anterior cuando se pulsa mientras se muestra el menú. (p.25)
- 11 Botón Balance de blancos/ Abajo (WB/▼)**
Muestra la pantalla ajuste del balance de blancos. (p.76)
Mueve el cursor hacia abajo cuando se selecciona un elemento.
- 12 Botón DISP (DISP)**
Cambia la información que se muestra en la pantalla de disparo y en la pantalla de reproducción. (p.20)
Amplía la imagen de Live View cuando se mantiene pulsado en el modo de disparo. (p.49)
- 13 Botón de Compensación EV (EV)**
Realiza la compensación de la exposición. (p.52)
Cambia la visualización en el modo de reproducción. (p.100)
Mueve el cursor arriba y abajo o aumenta/reduce el valor de ajuste en la pantalla de menú.
- 14 Botón Macro/Arriba (📷/▲)**
Cambia al modo macro. (p.65)
Mueve el cursor hacia arriba cuando se selecciona un elemento.
- 15 Botón de reproducción (📺)**
Cambia entre el modo de disparo y el modo de reproducción. (p.50)
- 16 Botón Fotografiar/Derecha (📷/▶)**
Muestra la pantalla de ajustes del Modo Fotografiar. (p.80)
Mueve el cursor hacia la derecha cuando se selecciona un elemento.
- 17 Botón OK (OK)**
Confirma los elementos seleccionados en la pantalla de menú, etc.

Indicadores en la pantalla

Pantalla de disparo



Imagen fija



Vídeo

- 1 Fotografiar (p.80)
- 2 Shake Reduction/Movie SR (p.98)/Correc. auto. horizonte (p.98)
- 3 Modo de enfoque (p.60)
- 4 Balance de blancos (p.75)
- 5 Control de imagen (p.94)
- 6 Medición AE (p.67)
- 7 Modo flash (p.71)
- 8 Estado de posicionamiento del GPS (p.128)*
- 9 Comunicación Bluetooth® (p.125)
- 10 Comunicación de LAN inalámbrica (p.125)/Modo de avión (p.127)
- 11 Advertencia de temperatura
- 12 Distancia de enfoque instantánea (p.60)
- 13 Formato de archivo/Píxeles grabados JPEG (p.91)
- 14 Número de imágenes almacenables
- 15 Guardar destino (p.41)
- 16 Autodisparador (p.89)
- 17 Pauta cuadrícula (p.141)
- 18 Modo Macro (p.65)

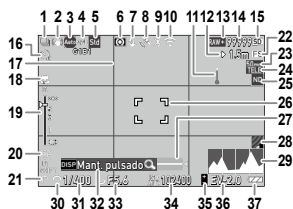
- 19 Barra de enfoque/Profundidad de campo (p.64)
- 20 Prior. cambio pto.AF/Prioridad tecla directa (p.63)
- 21 Modo de exposición (p.52)
- 22 Instantánea pulsación completa (p.66)
- 23 Recortar (p.92)
- 24 Conversor (p.155)
- 25 Filtro ND (p.93)
- 26 Recuadro de enfoque (p.49)
- 27 Nivel electrónico (p.141)
- 28 Simulador Filtro AA (p.93)
- 29 Histograma (p.141)
- 30 Dial-e delantero
- 31 Velocidad de obturación (p.52)
- 32 Guía de operación
- 33 Valor de apertura (p.52)
- 34 Sensibilidad ISO (p.69)
- 35 Botón de compensación EV
- 36 Indicador de exposición/Compensación de exposición (p.52)
- 37 Nivel de la batería (p.20)
- 38 Indicador de grabación
- 39 Tiempo de grabación/Tiempo de grabación restante

Pantalla de reproducción



Imagen fija



Vídeo

- | | |
|--|--|
| <ol style="list-style-type: none">1 Fecha/hora de toma2 Proteger (p.105)3 Información de GPS (p.128)4 Comunicación Bluetooth® (p.125)5 Comunicación de LAN inalámbrica (p.125)6 Formato de archivo/Píxeles grabados JPEG (p.91)7 Archivo actual/Total archivos8 Memoria de origen de reproducción (p.51)9 Histograma (p.141) | <ol style="list-style-type: none">10 Número de carpeta/Número de archivo (p.148)11 Estado de transferencia de imagen (p.109)12 Velocidad de obturación13 Valor de apertura14 Sensibilidad ISO15 Compensación de la exposición16 Nivel de la batería (p.20)17 Duración del vídeo grabado/ Tiempo transcurrido18 Guía de operación |
|--|--|

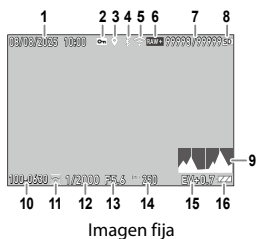





Nota

- “Estado de posicionamiento del GPS” (n.º 8 en la pantalla de disparo) se muestra cuando [Guardar info. lugar] de [Enlace con smartphone] está ajustado en [Encendido] en el menú  6 y la cámara está enlazada con un dispositivo de comunicación. (p.128)

Nivel de la batería

El icono cambia según el nivel de la batería.

	El nivel de la batería es suficiente.
	El nivel de la batería ha comenzado a bajar.
	El nivel de batería es bajo. Cargue la batería.
	La cámara se apagará pronto.
	Hay un problema con la batería.

Cambiar la visualización de la pantalla

Pulse **DISP** para cambiar la información que se muestra en la pantalla.

Modo de disparo

Las funciones que se muestran en la pantalla de disparo pueden personalizarse.

Pant. info estándar Visualización	Muestra toda la información.
Pant. info simplificada Visualización	Muestra solo la información relativa a la exposición, el bloqueo AE, el cuadro de enfoque automático y la guía de operación MF.
Pantalla sin información	Muestra la información solo cuando se cambian los ajustes de la cámara. El cuadro de enfoque automático se muestra durante la búsqueda de rango.
Pantalla apagada	No muestra el cuadro de enfoque automático ni Live View (Visión Directa), pero sí la información cuando se cambian los ajustes de la cámara.



Nota

- Puede especificar la información visualizada en [Pantalla info toma] en el menú **C** 3. (p.141)

Modo Reproducción

Puede cambiar la información mostrada entre [Pant. info estándar], Pantalla info detallada] y [Pantalla sin información] en visualización de una imagen. Utilice ▲▼ o desplácese hacia arriba y hacia abajo para cambiar de página en [Pantalla info detallada].

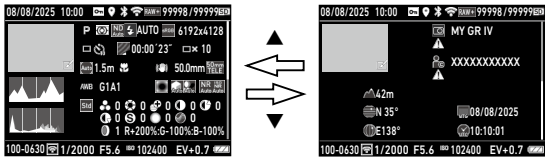

- Nota**-----
- Puede especificar la información visualizada en [Pantalla info reproduc.] en el menú **C** 3. (p.141)
 - Para videos, [Histograma], [Pauta cuadrícula] y [Alerta brillo] no se muestran.

Uso de la pantalla táctil

Puede utilizar la pantalla táctil para seleccionar funciones, ajustar el punto AF para la toma y realizar otras operaciones. Si no desea utilizar la pantalla táctil, ajuste [Manejo táctil de la LCD] en [Off] en el menú **C** 2.

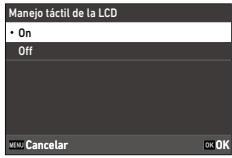

Cambiar los ajustes de función

Uso de los botones y el dial

1

Introducción

Uso de las teclas directas

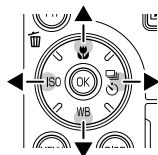

Puede realizar las siguientes funciones rápidamente pulsando ▲▼◀▶ en el modo de disparo.



▲ (Macro)	Modo Macro (p.65)
▼ (WB)	Balance de blancos (p.75)
◀ (ISO)	Ajuste ISO (p.69)
▶ (Modo Fotografiar)	Modo Fotografiar (p.80)



Nota

- Las funciones anteriores se pueden ajustar en el menú , pulsando .
- La función de ▼, ◀ y ▶ puede cambiarse en [Ajuste del botón Fn] en el menú  2. (p.136)

Uso del Botón Fn

Puede activar la función asignada pulsando **Fn** en el modo de disparo. De forma predeterminada, la función asignada es [Bloqueo AF+AE].

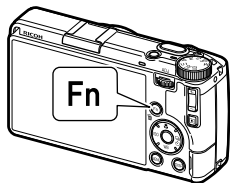

Nota

- La función de **Fn** se puede cambiar en [Ajuste del botón Fn], en el menú **C** 2. (p.136)
- Cuando se enciende la cámara o se gira el dial de modos, se muestra la función actual del botón durante tres segundos. Si [Mostrar guía] está ajustado en [Off] en el menú **2**, la función no se muestra.

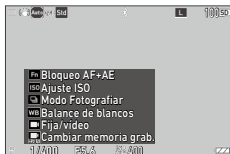

Uso del ADJ. Modo

Puede recuperar fácilmente las funciones asignadas pulsando **ADJ.** (☺) en el modo de disparo.

1 Pulse **ADJ.** en modo de disparo.

La cámara entra en el Modo ADJ. y aparece el símbolo de la función asignada.

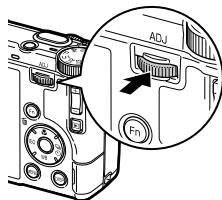

2 Utilice ◀▶ para seleccionar una función.

De forma predeterminada, pueden seleccionarse las siguientes funciones.

- Control de imagen (p.94)
- Enfoque (p.60)
- Medición AE (p.67)
- Formato de archivo (p.91) ("Frecuencia de imagen" para el modo **■**)
- Relación de aspecto (p.91) ("Ajuste vista exterior" para el modo **■**)



3 Utilice ▲▼ para seleccionar un ajuste.

Para elaborar unos ajustes detallados, pulse **Fn.**

4 Pulse **OK.**

Se establece la función seleccionada y la cámara está lista para disparar.



Nota

- Las funciones del modo ADJ. se pueden cambiar en [Ajuste del modo ADJ], en el menú **C** 2. (p.134)
- Cuando [Confirmación disparador] es [On] en el menú **C** 2, al pulsar **SHUTTER** a medio recorrido, se completa el ajuste del modo ADJ. (p.139)

Uso de los menús

Puede ajustar la mayoría de las funciones desde los menús .

1 Encienda la cámara.



Consulte “Encendido de la cámara” (p.44) para saber cómo encender la cámara.

2 Pulse **MENU**.

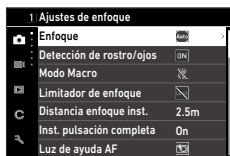



Aparece el menú  1.

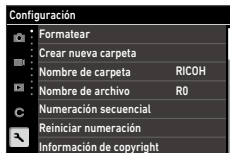

3 Para cambiar el tipo de menú, pulse **◀** dos veces y use **▲▼** para seleccionar un tipo.

Puede utilizar  en lugar de **▲▼** y  en lugar de **◀▶** para mover el cursor.



	Menús Ajustes de imagen fija (p.28)
	Menús Ajustes de vídeo (p.31)
	Menús Ajustes de reproducción (p.32)
	Menús Ajustes de personalización (p.34)
	Menús Configuración (p.37)

4 Pulse **▶** dos veces.

5 Utilice **▲▼** para seleccionar una función.

Cada tipo de menú tiene 11 categorías como máximo.

Pulse  para cambiar de página.

Pulse **◀** y, a continuación, **▲▼** para cambiar de categoría.



6 Busque una función para ajustar y pulse ►.

Se muestran los ajustes para la función seleccionada.



7 Utilice ▲▼ para seleccionar un ajuste y pulse OK o ADJ.

Aparece de nuevo la pantalla del paso 5.

Pulse **MENU** para volver a la pantalla anterior.

Cuando haya terminado con el ajuste, pulse **MENU** varias veces para volver a las pantallas anteriores.

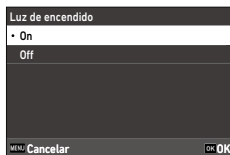

Nota

- Cuando se pulsa **MENU**, se muestra primero el último menú utilizado. Para mostrar los menús de ajustes de la cámara más apropiados en ese momento, establezca [Guardar posición cursor] en [Off] en el menú **2**.

Restaurar los ajustes

Se guarda el ajuste aunque se apague la cámara. Para restaurar los ajustes, realice las operaciones siguientes.

1 Seleccione [Restaurar] en el menú **11** y, a continuación, pulse ►.

2 Seleccione [Restaurar ajustes] o [Restablecer valores de fábrica] y, a continuación, pulse ►.

Si selecciona [Restaurar ajustes], vaya al paso siguiente.

Cuando se selecciona y ejecuta [Restablecer valores de fábrica], todas las funciones se restauran a los valores de fábrica y se borran todas las imágenes guardadas en la memoria interna. Cuando se seleccione esta opción, pase al paso 7.

- 3** Pulse **▶**.
Aparece la pantalla [Restaurar elemento].

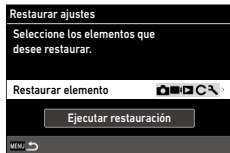

- 4** Utilice **ADJ** para activar o desactivar cada tipo de menú.

Los tipos de menú desactivados no se restauran.

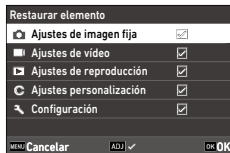

- 5** Pulse **OK**.
Aparece de nuevo la pantalla del paso 3.

- 6** Seleccione [Ejecutar restauración] y, a continuación, pulse **OK**.

- 7** Seleccione [Ejecutar] y, a continuación, pulse **OK**.
Se restablecen los tipos de menú seleccionados.



- Nota** -----
- Para cada función, puede seleccionar si desea guardar los ajustes o restaurarlos cuando se apague la cámara. Realice los ajustes en [Memoria] en el menú **C** 2. (p.140)

Lista de menús

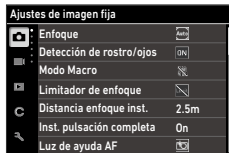

Los siguientes menús están disponibles. (Los ajustes subrayados y los ajustes entre corchetes son los predeterminados)

Menús Ajustes de imagen fija



1 Ajustes de enfoque

Enfoque	AF <u>área automática</u> , AF de selección zona, AF de selección, AF preciso, AF de seguimiento, AF continuo, MF, Instantánea, ∞	p.60
Detección de rostro/ojos	<u>On</u> , Solo en AF área auto, Off	p.62
Modo Macro	On, <u>Off</u>	p.65
Limitador de enfoque	Lado cercano, Lado lejano, <u>Apagado</u>	p.62
Distancia enfoque inst.	0.3m, 1m, 1.5m, 2m, <u>2.5m</u> , 3.5m, 5m, ∞	p.60
Inst. pulsación completa	<u>On</u> , Off	p.66
Luz de ayuda AF	<u>On</u> , Off	p.61
Microcontraste	On, <u>Off</u>	p.61
Ajuste A.F.C	<u>Prioridad enfoque</u> , Prioridad FPS	p.60
Ampliación auto MF	On, <u>Off</u>	p.64

 2 Ajuste de exposición		
Modo de exposición	Programa AE, AE Prioridad apertura, AE Prioridad obturador, AE Prior. dist. inst., Exposición manual	p.133
Medición AE	Multisegmentos, Ponderación al centro, Puntual, Ponderación al brillo	p.67
Ajuste ISO	Ajuste ISO: <u>AUTO</u> , 100 a 204800 Límite superior auto ISO: desde un valor mayor que la sensibilidad ISO más baja hasta la sensibilidad ISO más alta [12800] Límite inferior auto ISO: desde la sensibilidad ISO más baja hasta un valor menor que la sensibilidad ISO más alta [100] Velocidad de obturación mínima: 1 a 1/1000 seg [1/30]	p.69
Modo Flash	Modo flash: <u>Flash On</u> , Flash On+ojos rojos, Sinc baja velocidad, Sinc baja vel.+ojos rojos Salida del flash: <u>AUTO</u> , 1/1, 1/4	p.71
Línea de programa	<u>Normal</u> , Prioridad DOF (plana), Prioridad DOF (prof)	p.55
Filtro ND	<u>Auto</u> , On, Off	p.93
Compensación EV auto	On, <u>Off</u>	p.54
Vincular AE y punto AF	On, <u>Off</u>	p.68
 3 Ajustes disparo		
Fija/vídeo	<u>Imagen fija</u> , Vídeo	p.57
Modo Fotografiar	Fotografiar: <u>Toma 1 solo fotograf.</u> , Toma continua, Horquillado, Multi-exposición, Toma a intervalos, Compos. a intervalos Autodisparador: 10seg, 2seg, <u>Off</u>	p.80
Simulador filtro AA	Alta, Baja, <u>Off</u>	p.93

📷 4 Ajustes de captura de imagen		
Ajustes de la memoria de disparo	Prioridad de la memoria interna, <u>Prioridad de la tarjeta de memoria</u>	p.90
Formato Archivo	<u>JPEG</u> , RAW, RAW+JPEG	p.91
Relación de aspecto	<u>3:2</u> , 4:3, 1:1, 16:9	
Recortar	<u>Off</u> , 35mm, 50mm	
Píx. Grab. JPEG	<u>L</u> , M, S, XS	
Espacio de color	<u>sRGB</u> , AdobeRGB	
📷 5 Ajustes proceso imagen		
Balance blancos	<u>Balance Blancos Auto</u> , WB auto (pri. calidez), WB auto (Pri. blancos), Luz de día, Sombra, Nublado, Fl. - Color de luz de día, Fl. - Luz día blanca, Fl. - Blanco frío, Fl. - Blanco cálido, Luz de tungsteno, CTE, Balance Blancos Manual, Temperatura de color, Personalizado 1 a 3	p.75
Control de imagen	<u>Estándar</u> , Intenso, Monotono, Monotono suave, Monotono fuerte, B&N alto contraste, Película negativa, Película positiva, Cine (amarillo), Cine (verde), Proceso cruzado, Desaturación color, Retro, Tono HDR, Personalizado 1 a 3	p.94
Correc. luz periférica	<u>On</u> , Off	p.96
Correcc. rango din.	Corrección de brillos: <u>Auto</u> , On, Off Corrección de sombras: <u>Auto</u> , Baja, Media, Alta, Off	p.97
Reducción de ruido	Red. ruido obturac. lenta: <u>Auto</u> , On, Off Reducción de ruido con ISO alta: <u>Auto</u> , Baja, Media, Alta, Personalizar, Off	p.73
📷 6 Asistencia de toma		
Shake Reduction	<u>On</u> , Off	p.98
Auto SR Off	<u>Activar Auto SR Off</u> , Desactiv Auto SR Off	p.98
Corrección horizonte	On, <u>Off</u>	p.98

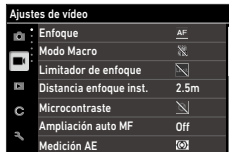

■(1 Ajustes de enfoque		
Enfoque	AE, MF, Instantánea, ∞	p.60
Modo Macro	On, <u>Off</u>	p.65
Limitador de enfoque	Lado cercano, Lado lejano, <u>Apagado</u>	p.62
Distancia enfoque inst.	0.3m, 1m, 1.5m, 2m, <u>2.5m</u> , 3.5m, 5m, ∞	p.60
Microcontraste	On, <u>Off</u>	p.61
Ampliación auto MF	On, <u>Off</u>	p.64
■(2 Ajuste de exposición		
Medición AE	<u>Multisegmentos</u> , Ponderación al centro, Puntual, Ponderación al brillo	p.67
Filtro ND	On, <u>Off</u>	p.93
■(3 Ajustes disparo		
Fija/vídeo	<u>Imagen fija</u> , Vídeo	p.57
■(4 Ajustes de captura de vídeo		
Ajustes de la memoria de disparo	Prioridad de la memoria interna, <u>Prioridad de la tarjeta de memoria</u>	p.90
Frecuencia de imagen	<u>60p</u> , 30p, 24p	p.92
Grabación de sonido	<u>On</u> , Off	

15 Ajustes de procesamiento de imagen

Balance blancos	Balance Blancos <u>Auto</u> , WB auto (pri. calidez), WB auto (Pri. blancos), Luz de día, Sombra, Nublado, Fl. - Color de luz de día, Fl. - Luz día blanca, Fl. - Blanco frío, Fl. - Blanco cálido, Luz de tungsteno, CTE, Balance Blancos Manual, Temperatura de color, Personalizado 1 a 3	p.75
Control de imagen	<u>Estándar</u> , Intenso, Monotono, Monotono suave, Monotono fuerte, B&N alto contraste, Película negativa, Película positiva, Cine (amarillo), Cine (verde), Proceso cruzado, Desaturación color, Retro, Personalizado 1 a 3	p.94
Correc. luz periférica	<u>On</u> , Off	p.96
Correcc. rango din.	Corrección de brillos: <u>Auto</u> , Off Corrección de sombras: <u>Auto</u> , Baja, Media, Alta, Off	p.97

16 Asistencia de toma

Movie SR	<u>On</u> , Off	p.98
----------	-----------------	------

▶ Menús Ajustes de reproducción



▶ 1 Ajustes de reproducción

Seleccionar memoria de reproducción	Memoria interna, <u>Tarjeta memoria</u>	p.51
Rotación Imagen Auto	<u>On</u> , Off	p.101
Opcs. orden reproduc.	N.º de archivo, <u>Fecha/hora de toma</u>	p.101
Vol. sonido reproduc.	0 a 20 [10]	p.59

▶ 2 Gestión de archivos		
Eliminar	Eliminar 1 imagen, Borrar todas	p.103
Proteger	Proteger 1 imagen, Proteger todas	p.105
Rotación Imagen	90° a la izquierda, 180°, 90° a la derecha	p.101
Copia imag	Copiar 1 imagen, Copiar todas las imágenes	p.107
Transferencia archivos	Transferir 1 imagen	p.109
▶ 3 Edición de imagen		
Revelado RAW	Píxeles grabados JPEG, Formato de imagen, Espacio de color, Balance de blancos, Control de imagen, Correc. luz periférica, Sensibilidad, Reducción ruido ISO alta, Corrección de sombras	p.111
Cambiar Dimens.	—	p.114
Recorte	—	p.115
Ajuste de niveles	—	p.116
Ajuste balance blancos	—	p.118
Corrección del moiré	Baja, Media, Alta	p.119
Ajuste parámetros base	Brillo, Saturación, Efecto filtro, Tono, Tonalidad, Contraste, Nitidez	p.120
Editar Vídeo	Cortar, Dividir	p.121

C Menús Ajustes de personalización

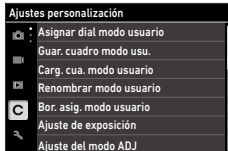

C 1 Modo de usuario

Asignar dial de modos de usuario	—	p.129
Guardar cuadro Modo de usuario	—	p.131
Cargar cuadro Modo de usuario	—	p.132
Renombrar modo usuario	—	p.130
Borrar asignación de modo de usuario.	—	p.130

C 2 Personalizar ctrles.

Ajuste de exposición	P, Av, Tv, Sn, M	p.134
Ajuste del modo ADJ	Off, <u>Enfoque</u> [Ajuste2], Limitador de enfoque, Distancia de enfoque inst., <u>Formato de archivo</u> [Ajuste4], <u>Formato de imagen</u> [Ajuste5], Recortar, Pix. Grab. JPEG, <u>Medición AE</u> [Ajuste3], Ajuste ISO, Modo Flash, Intensidad del flash, Fotografiar, Autodisparador, Balance de blancos, <u>Control de imagen</u> [Ajuste1], AE 1 puls. en modo M, AF táctil, Ajuste vista exterior, Frecuencia de imagen	p.134

Ajuste del botón Fn	Off, Enfoque, Ajustar MF, Ajustar Instantánea, Ajustar AF seguimiento, Activar AF, <u>Bloqueo AF+AE</u> [Botón Fn], Bloqueo AE, Detección de rostro/ojos, Limitador de enfoque, Distancia enfoque inst., <u>Switch Record Memory</u> [Botón Mant. vídeo], Formato archivo, JPEG → RAW, JPEG → RAW+, Relación de aspecto, Recortar, Píx. Grab. JPEG, Frecuencia de imagen, <u>Fija/vídeo</u> [Botón Vídeo], Medición AE, <u>Ajuste ISO</u> [Botón ISO], Modo Flash, Intensidad del flash, Filtro ND, <u>Modo Fotografiar</u> [Botón Fotografiar], Fotografiar, Disparo continuo, Autodisparo, <u>Balance de blancos</u> [Botón Balance de blancos], Control de imagen, Shake Reduction, AE 1 puls. en modo M, Acción controlador 4 dir., AF táctil, Ajuste vista exterior, Activar Modo reposo, Modo de avión, Previsualizar Ajustes de enfoque: <u>Igual que disparador</u> , AF área automática, AF de selección zona, AF de selección, AF preciso, AF de seguimiento, AF continuo Conservar bloqueo AE: On, <u>Off</u> AE de 1 pulsación en modo M: Programa AE, <u>AE Prioridad apertura</u> , AE Prioridad obturador	p.136
Ajuste de disparador	<u>Bloqueo AF+AE</u> , Bloqueo AE, Activar AF	p.139
Controlador 4 direcc	<u>Prioridad tecla directa</u> , Prior. cambio pto.AF	p.63
Confirmación disparador	On, <u>Off</u>	p.139
Manejo táctil de la LCD	<u>On</u> , Off	p.21
AF táctil	<u>Punto AF</u> , Punto AF+enfoque, Punto AF+enf.+disp., Instantánea pulsación completa, Apagado	p.55
Memoria	Ajuste ISO, Compensación EV, Programa Exposición automática, Enfoque, Modo Macro, Limitador de enfoque, Microcontraste, Medición AE, Modo Flash, Intensidad del flash, Fija/vídeo, Fotografiar, Autodisparo, Simulador filtro AA, Relación de aspecto, Recortar, Balance de blancos, Control de Imagen, Ajuste del modo ADJ, Información de disparo. Pantalla, Info reproduc. Pantalla, Imagen para reprod., Ajuste vista exterior	p.140

C 3 Personalización de pantalla

1

Introducción

Pantalla info toma Visualización	Pant. info estándar Pantalla, Info. simplificada. Pantalla, Pantalla sin información, Pantalla apagada	p.141
Pantalla info reproduc. Visualización	Pant. info estándar Pantalla, Pantalla sin información	
Rev. instantánea	Tiempo de visualización: <u>0,5seg</u> , 1seg, 2seg, 3seg, Manten, Off Revisión de zoom: On, <u>Off</u> Eliminar: On, <u>Off</u>	p.142
Zoom Rápido	x4, x8, x16, <u>100%</u>	
Aumento área enfoque	<u>On</u> , Off	p.51
Tipo de cuadrícula	<u>Cuadrícula 3x3</u> , Cuadrícula 4x4	p.143
Tipo de nivel electrónico	<u>Nivel+inclinación</u> , Nivel	
Diseño de nivel electr.	<u>Tipo1</u> , Tipo2, Tipo3	
Frecuencia de refresco	<u>50Hz</u> , 60Hz	

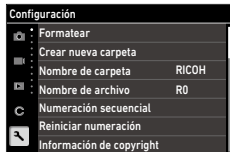

1 Ajuste de archivo

Formatear	Tarjeta memoria, Memoria interna	p.46
Crear nueva carpeta	—	p.148
Carpeta	Nombre de carpeta: Fecha, <u>Opcional</u> Cadena de caracteres definida libremente [RICOH]	p.149
Nombre archivo	Imagen fija: cadena de dos caracteres definida libremente [R0] Vídeo: cadena de dos caracteres definida libremente [R0]	p.151
Numeración secuencial	<u>Carpeta y archivo</u> , Archivo, Off	p.152
Reiniciar numeración	—	p.152
Información de copyright	Datos de coyright integrados: On, <u>Off</u> Titular Copyright: cadena de 32 caracteres definida libremente	p.153



2 Ajustes de pantalla

Guardar posición cursor	<u>On</u> , Off	p.26
Pantalla guía	<u>On</u> , Off	p.23
Ajuste de animación	<u>On</u> , Off	p.51
Pantalla final	Tipo1, <u>Tipo2</u>	p.44

3 Ajuste de la LCD

Ajuste de la LCD	Luminosidad: -7 a +7 Saturación: -7 a +7 Ajuste: Azul-Ámbar: -7 a +7 Ajuste: Verde-Magenta: -7 a +7	p.143
Ajuste vista exterior	<u>Auto</u> , +2, +1, Off, -1, -2	p.144

🔗 4 Indicadores		
Luz de encendido	<u>On</u> , Off	p.144
Cuenta atrás	<u>On</u> , Off	
🔗 5 Ajuste de efectos de sonido		
Efectos de sonido	<u>Todo</u> , Solo sonido obturador	p.145
Volumen	0 a 3 [2]	
🔗 6 Conexión inalámbrica		
Comunicación inalámbrica	Modo de acción: <u>On</u> , <u>Off</u> Emparejamiento: Ejecutar emparejamiento, Dispositivos emparejados Info comunicación	p.125
Modo de avión	<u>On</u> , <u>Off</u>	p.127
Enlace con smartphone	Guardar info lugar: <u>On</u> , <u>Off</u> Transf.auto imágenes Transf.auto imágenes, Form. arch. a transf. Redimensionado auto: <u>On</u> , <u>Off</u> Transf. imágs. en Off: <u>On</u> , <u>Off</u>	p.128
Ajustes de USB	<u>Visualización de imagen</u> , visualización de licencias	p.124
🔗 7 Ajustes de alimentación		
Autodesconexión	<u>1min</u> , 3min, 5min, 10min, 30min, Off	p.146
Modo Reposo	3seg, 10seg, <u>30seg</u> , 1min, 3min, 5min, 10min, 30min, Off	p.147
Auto-oscurer LCD	<u>On</u> , Off	
🔗 8 Sobre este dispositivo		
Información de cámara	—	—
Marcas de certificación	—	p.3
🔗 9 Mantenimiento sensor		
Mapeo píxeles	—	p.160
Eliminar polvo	Ejecutar elim. polvo Acción al iniciar: <u>On</u> , Off Acción al apagar: <u>On</u> , Off	p.160

 10 Ajuste de idioma/fecha		
Language/言語	Inglés, alemán, checo, chino simplificado, chino tradicional, coreano, danés, español, finlandés, francés, griego, holandés, húngaro, italiano, japonés, portugués, polaco, ruso, sueco y turco	p.45
Ajuste de Fecha	Formato de fecha: A/M/D, D/M/A, <u>M/D/A</u> Fecha: <u>Del 1 de enero de 2025</u> al 31 de diciembre de 2074 Hora: <u>00:00</u> a 23:59	p.46
 11 Restaurar		
Restaurar	Restaurar ajustes: Restaurar elemento, Ejecutar restauración Restablecer valores de fábrica	p.26

Colocación de la batería y la tarjeta de memoria

2

Puesta en marcha

Inserción de la batería y la tarjeta de memoria

La cámara puede guardar imágenes en su memoria interna.

Cuando se utiliza una tarjeta de memoria, se pueden utilizar tarjetas de memoria microSD, tarjetas de memoria microSDHC y tarjetas de memoria microSDXC disponibles comercialmente. En este manual, "tarjeta de memoria" hace referencia a estas tarjetas de memoria.

1 Asegúrese de que la cámara esté apagada.

2 Localice la palanca de liberación situada en la parte inferior de la cámara y deslícela hacia OPEN para abrir la tapa de la batería/tarjeta.

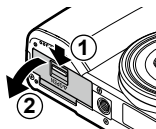

3 Cuando utilice una tarjeta de memoria, asegúrese de que la misma esté orientada correctamente y, a continuación, insértela completamente hasta que haga clic.

Para retirar la tarjeta de memoria, presiónela hacia adentro y luego suelte la mano.

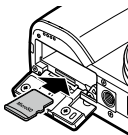

4 Inserte la batería.

Use la batería para presionar el pestillo e inserte la batería completamente en el compartimento.

Para extraer la batería, deslice el pestillo.

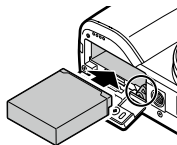

- 5** Cierre la tapa de la batería/tarjeta y deslice la palanca de liberación en la dirección opuesta a OPEN para bloquearla.

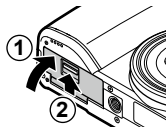

Ubicación del almacenamiento de datos

Los datos se guardan de acuerdo con la configuración de [Ajustes de la memoria de disparo] en el menú 4/ 4.

Mantenga pulsado ($\frac{M}{80}$) antes de disparar para cambiar el destino de guardado.

El destino de guardado puede comprobarse en la esquina superior derecha del monitor.



Precaución-----

- Evite tocar el terminal de la tarjeta microSD directamente con las manos o los dedos.

Nota-----

- Cuando se inserta una tarjeta de memoria, se puede configurar el método de guardado de datos. (p.90)
- Las imágenes guardadas se pueden copiar entre la memoria interna y la tarjeta de memoria. (p.107)
- La capacidad de almacenamiento varía según la tarjeta de memoria. (p.173)

Carga de la batería

Cargue la batería recargable que se ha suministrado (DB-120) antes de utilizar la cámara.

Cargue la batería mediante alguno de los métodos siguientes.

Mediante el cargador de baterías

Puede cargar la batería con el cargador de batería opcional (BJ-12).

Para saber cómo cargar la batería, consulte el manual de usuario del cargador de batería.

Mediante un adaptador de CA

Puede cargar la batería mediante un adaptador de CA disponible en el mercado compatible con USB Power Delivery en combinación con el cable USB suministrado (I-USB198) o el adaptador de CA opcional (D-AC166).



Nota

- Cuando se conecta un adaptador de CA disponible en el mercado compatible con USB Power Delivery o el adaptador de CA opcional (D-AC166) y la cámara está encendida, puede disparar y reproducir imágenes mediante la alimentación que se suministra a través del adaptador de CA.
- La cámara es compatible con USB Power Delivery, pero no está certificada con el logotipo del USB Implementers Forum.

Mediante un ordenador

Puede cargar la batería con el cable USB suministrado (I-USB198) y un ordenador con puerto USB Type-C.

1 Apague la cámara.

2 Abra la tapa del terminal y, a continuación, el cable USB al terminal USB.

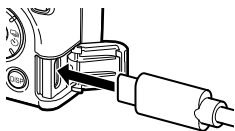

3 Conecte el cable USB al puerto USB Type-C del ordenador.

La cámara se enciende y entra en modo de reproducción.

4 Pulse el botón de encendido para apagar la cámara.

La luz de estado de la cámara se enciende y comienza la carga.

Una vez completada la carga, la lámpara de estado se apaga.

5 Extraiga el cable USB del terminal USB y cierre la tapa del terminal.



Precaución-----

- Utilice únicamente baterías recargables originales (DB-120).
- Si la batería comienza a agotarse más rápidamente, incluso recién cargada, la batería ha llegado al final de su vida útil. En este caso, sustituya la batería por una nueva.
- La batería puede calentarse mucho justo después de usar la cámara. Apáguela y deje que se enfríe lo suficiente antes de retirar la batería.
- Si se enciende la cámara durante la carga, ésta se interrumpe.
- Cuando se utiliza un ordenador que no es compatible con USB Power Delivery, la carga puede tardar mucho tiempo.



Capacidad de almacenamiento-----

- Se pueden tomar aproximadamente 250 imágenes cuando la batería está completamente cargada.
- Esta estimación se basa en las pruebas realizadas conforme a las normas CIPA, en las siguientes condiciones: A 23 °C (73 °F) de temperatura; la pantalla está encendida; se toma una foto cada 30 segundos; la cámara se apaga y se vuelve a encender después de tomar 10 fotografías.
- Esta es una capacidad de almacenamiento de referencia. Para períodos de uso prolongados, se recomienda llevar baterías de repuesto.

Ajustes iniciales

Encienda la cámara y realice los ajustes iniciales.

Encendido de la cámara

2

Puesta en marcha

1 Pulse el botón de encendido.

La luz de encendido se enciende y, a continuación, la luz de estado parpadea durante varios segundos.

La primera vez que se enciende la cámara después de comprarla, aparece la pantalla [Language/言語].

Al pulsar de nuevo el botón de encendido, la cámara se apaga.

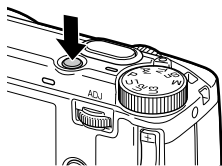

Encendido de la cámara en modo de reproducción -----

- Cuando se mantiene pulsado con la cámara apagada, la cámara se enciende en modo de reproducción. Dispone de las siguientes operaciones.

	Apaga la cámara
SHUTTER (a medio recorrido)	Cambia la cámara al modo de disparo.



Nota -----

- Para desactivar la luz de encendido, establezca [Luz de encendido] en [Off], en el menú 4. (p.144)
- Si no se realiza ninguna operación durante un minuto (valor predeterminado), la cámara se apaga automáticamente para no gastar batería. La función de ahorro de energía se puede establecer en el menú 7. (p.146)
- El número de imágenes tomadas durante el día (excepto las imágenes borradas), el número total de imágenes tomadas desde que se empezó a utilizar la cámara y la versión del firmware de la cámara se muestran al apagar la cámara. Para mostrar únicamente el número de imágenes tomadas durante el día, ajuste [Pantalla final] en [Tipo1] en el menú 2.

Configuración del Idioma, Enlace con smartphone y Fecha/hora

2

Puesta en marcha

Puede configurar el idioma de visualización de los menús y la fecha y la hora, y emparejar la cámara con un dispositivo de comunicación a través de Bluetooth®.

1 Utilice ▲▼ para seleccionar un idioma y, a continuación, pulse **OK**.

Se configura el idioma seleccionado y aparece la pantalla [Enlace con smartphone].

Si no desea enlazar la cámara con un dispositivo de comunicación o desea hacerlo más tarde, pulse **MENU** para pasar al paso 7.

2 Pulse **OK**.

La opción [Comunicación inalámbrica] se enciende [On] en el menú **6** y aparece la pantalla de la guía de instalación de la aplicación.



3 Lea el código bidimensional que se muestra con un dispositivo de comunicación como un smartphone e instale la aplicación específica de la serie GR de RICOH "GR WORLD" en el dispositivo de comunicación.

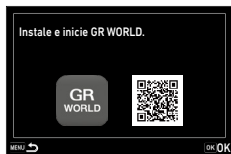

4 Pulse **OK** en la cámara.

5 Utilice la aplicación para registrar la cámara.

La cámara y el dispositivo de comunicación se emparejan.

6 Pulse **OK** en la cámara.

Aparece la pantalla [Ajuste de Fecha].



7 Ajuste el formato de visualización y la fecha y la hora.

Use ◀▶ para seleccionar un elemento y ▲▼ para cambiar el valor.

Pulse **MENU** para cancelar la operación de ajuste.

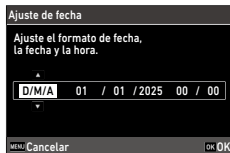

8 Pulse **OK**.

La fecha y la hora se han ajustado y la cámara está lista para tomar fotografías.



Nota

- Si se quita la batería durante unos cinco días, se perderán los ajustes de fecha y hora. Para conservarlos, inserte una batería con suficiente energía durante al menos dos horas y luego quite la batería.
- Los ajustes de idioma y de fecha y hora se pueden cambiar en el menú **10**.
- Para saber cómo enlazar la cámara con un dispositivo de comunicación más adelante o para obtener más detalles sobre las funciones de la aplicación, consulte "Uso de la cámara con un dispositivo de comunicación" (p.124).

Formateo de una tarjeta de memoria

Cuando utilice una nueva tarjeta de memoria o una tarjeta de memoria que se ha utilizado con otro dispositivo, formatee la tarjeta en esta cámara. La memoria interna también se puede formatear.

1

Pulse **MENU**.

Aparece el menú.

2

Pulse ◀ dos veces y use ▲▼ para seleccionar **10**.

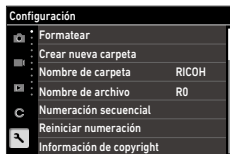

- 3** Pulse **▶** dos veces, seleccione [Formatear] y, a continuación, pulse **▶**.



- 4** Utilice **▲▼** para seleccionar [Tarjeta memoria] o [Memoria interna] y, a continuación, pulse **▶**.

Aparece la pantalla de confirmación.

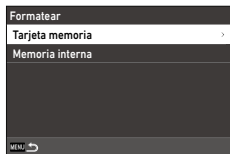

- 5** Utilice **▲** para seleccionar [Ejecutar] y, a continuación, pulse **OK**.

La memoria se formatea y, cuando finaliza, aparece de nuevo la pantalla del paso 4.

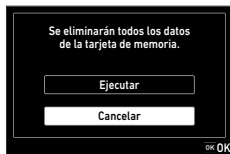

- 6** Pulse **MENU** dos veces.

Vuelve a aparecer la pantalla de disparo.

- Precaución**-----
- No extraiga la tarjeta de memoria durante el formateado, ya que podría dañarse o quedar inutilizable.
 - El formateado borra todos los datos, protegidos y desprotegidos.
- Nota**-----
- Cuando se formatea una tarjeta de memoria, se le asigna la etiqueta de volumen "RICOH GR".

Operación de disparo básica

Disparo en el Modo Programa

Puede realizar disparos en el modo Programa AE que establece automáticamente un valor de apertura y una velocidad de obturación.

2 Puesta en marcha

- 1** Gire el dial de modos a **P** pulsando a la vez el botón de bloqueo.

El modo de exposición se establece en [Programa AE] y se muestra Live View (Visión Directa).

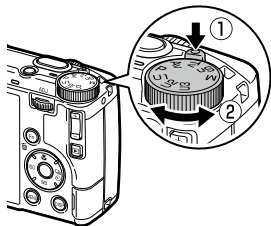

- 2** Pulse **SHUTTER** a medio recorrido.

Se ajustan el enfoque y la exposición.

Se mide la distancia desde arriba hasta 25 puntos y aparece el marco de enfoque verde para el área enfocada.

- 3** Pulse **SHUTTER** completamente.

La imagen recién captada se muestra en la pantalla (Revisión instantánea) y se guarda.





Enfoque

- La luz de estado y el color del marco central en el monitor muestran si el sujeto está enfocado.

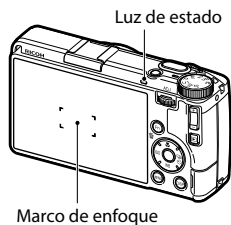

Estado del enfoque	Color del marco	Luz de estado
Antes de enfocar	Blanco	Apagado
Sujeto enfocado	Verde	Verde (encendido)
No se puede enfocar	Rojo	Verde (parpadea)



Ampliación de Live View

- La imagen de Live View (Visión Directa) se puede ampliar. Dispone de las siguientes operaciones.

DISP (se mantiene pulsado)	Amplía la imagen de Live View (Visión Directa).
	Cambia la ampliación entre [x4] y [x16].
/Deslizar	Mueve el área ampliada.
OK	Restaura la visualización a la imagen completa.

- La imagen no se puede ampliar durante la grabación en modo .



Nota

- Puede ajustar la visualización y el funcionamiento de [Rev. instantánea], que muestra la imagen capturada inmediatamente después de disparar en el menú **C** 3. (p.142)

Visualización de las imágenes tomadas

Puede ver las imágenes tomadas en el monitor una a una.

1 Pulse .



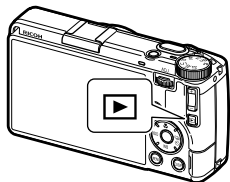



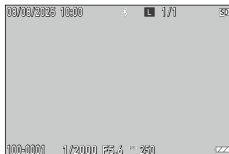



La cámara cambia al modo de reproducción y se muestra la última foto tomada. (Visualización de una imagen)







2 Vea la imagen.





Dispone de las siguientes operaciones.

 /  / Refrescar	Muestra la imagen anterior o siguiente.
	Borra la imagen. (p.103)
 (a la derecha) /  (+) / Separar dedos	Amplía la imagen.
 (-) / Acercar dedos	Muestra la pantalla de visualización de varias imágenes. (p.100) En vista ampliada: reduce la imagen.
	En vista ampliada: cambia la ampliación de la pantalla.
 /  / Deslizar	En vista ampliada: Mueve el área ampliada.
 (+) / ADJ / Tocar dos veces	Amplía la imagen con el factor de ampliación ([x4], [x8], [x16], [100%]) establecida en [Zoom rápido], en el menú C 3. (p.142) En vista ampliada: vuelve a la visualización de una imagen.
	En vista ampliada: muestra la imagen anterior o siguiente. sin cambiar el factor de ampliación.

	En vista ampliada: vuelve a la visualización de una imagen.
	Cambia entre [Pant. info estándar], [Pantalla info detallada], y [Pantalla sin información]. En vista ampliada: cambia entre [Pant. info estándar] y [Pantalla sin información].
 /Ampliar y mantener	Muestra la pantalla de selección de la función de reproducción (p.99).
 ($\frac{M}{SD}$) (se mantiene pulsado)	Cambia la memoria para reproducir imágenes.
	Cambia la cámara al modo de disparo.



Nota

- Si la opción [Aumento área enfoque] está activada [On] (valor predeterminado) en el menú  3, la imagen se amplía tomando como centro el punto AF establecido en la toma.
- Los vídeos no pueden ampliarse.
- Si se cambia a la imagen anterior o siguiente tocando la pantalla táctil, se muestra una animación. La función se puede desactivar [Off] en [Ajuste de animación], en el menú  2.

Toma de fotografías

Ajuste del modo de exposición

Puede establecer un valor de apertura o velocidad de obturación para la toma.

3

Toma de fotografías

1 Establezca el dial de modos en **P**, **Av**, **Tv**, **Sn** o **M**.



El modo de exposición y los valores establecidos se muestran en la pantalla de disparo.

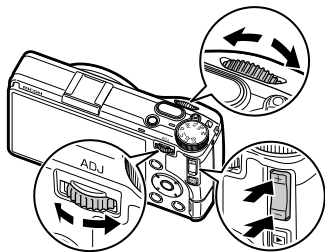

2 Utilice , o para cambiar los valores.



Se pueden modificar los valores siguientes.

Modo de exposición			
P Programa AE	Valor de apertura	Velocidad de obturación	Compensación de la exposición
Av AE Prioridad apertura	Valor de apertura	—	Compensación de la exposición
Tv AE Prioridad obturador	—	Velocidad de obturación	Compensación de la exposición
Sn AE prioridad a la distancia inst.	Distancia enfoque inst.	Profundidad de campo	Compensación de la exposición
M Exposición manual	Valor de apertura	Velocidad de obturación	Cuando se ajusta ISO AUTO para la sensibilidad ISO: Compensación de la exposición Cuando el valor de sensibilidad ISO es fijo: Sensibilidad ISO

La compensación de la exposición puede ajustarse en el rango de $\pm 5,0$ EV ($\pm 2,0$ EV en el modo ) en pasos de 1/3 EV.

En el modo **Sn**, se puede ajustar la distancia de enfoque instantáneo y la profundidad de campo. El modo de enfoque está fijado en [Instantánea] (p.60) y la profundidad de campo puede seleccionarse entre tres niveles.

En el modo **M**, se muestra el indicador de exposición. La exposición es correcta cuando el indicador de exposición está en el centro. Cuando el valor de exposición está en el rango de ± 2 EV, el indicador cambia según el valor de exposición. El color del indicador cambia a amarillo cuando el valor de exposición está fuera de este rango.



3 Dispare.

**Nota**

- Al cambiar el valor de apertura o la velocidad de obturación en el modo **P**, el modo de exposición cambia temporalmente al modo **Av/Tv** (Programa Auto Ex). Para devolver cada valor a su ajuste estándar, pulse el botón de bloqueo. Al cambiar los modos de exposición o cambiar al modo **M**, cada valor también vuelve a su ajuste estándar.
- Si la opción [Compensación EV auto] está activada [On] en el menú 2, la exposición se compensa automáticamente cuando no se puede lograr la exposición correcta en el modo **Av** o **Tv**.
- Pulsando **SHUTTER** a medio recorrido se activa el enfoque automático y se bloquea el valor de exposición. Para bloquear solo el valor de exposición, ajuste [Ajuste de disparador] a [Bloqueo AE] en el menú **C** 2. (p.139)
- Se pueden cambiar las funciones de , y cuando se utilizan en cada modo de exposición. (p.134)

**Precaución**

- La imagen no se muestra en la pantalla durante la toma.
- La compensación de la exposición no está disponible cuando la sensibilidad ISO se ajusta a un valor fijo en el modo **M**.

**Bloqueo AE**

- El valor de exposición se bloquea mientras se pulsa **SHUTTER** a medio recorrido, y el bloqueo se cancela cuando se suelta el botón.
- El valor de exposición también puede bloquearse con **Fn** ajustando [Ajuste del botón Fn] a [Bloqueo AF+AE] o [Bloqueo AE] en el menú **C** 2. De forma predeterminada, [Bloqueo AF+AE] está asignado a **Fn**. (p.136)

Bloqueo AF+AE	Bloquea el enfoque y el valor de exposición de forma simultánea. El bloqueo del valor de exposición se cancela cuando se suelta el botón.
Bloqueo AE	Bloquea solo el valor de exposición. Cuando se ajusta [Conservar bloqueo AE] en [Encendido] en [Ajuste del botón Fn] en el menú C 2, se mantiene el bloqueo del valor de exposición aunque se suelte el botón.

- El bloqueo del valor de exposición no está disponible si la sensibilidad ISO está ajustada a un valor fijo en el modo **M**, o si la velocidad de obturación está ajustada a B, T o BT.



Enfoque automático con la pantalla táctil

- De forma predeterminada, solo se puede cambiar el punto AF mediante la pantalla táctil. Para realizar el enfoque automático y el disparo con la pantalla táctil, establezca [AF táctil] en el menú **C** 2.

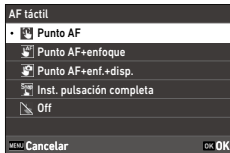

Punto AF	Establece el punto AF en el punto tocado.
Punto AF+enfoque	Establece el punto AF en el punto tocado y realiza el enfoque automático.
Punto AF+enf.+disp.	Establece el punto AF en el punto tocado, y realiza el enfoque automático y el disparo.
Inst. pulsación completa	Realiza el disparo "Inst. pulsación completa".
Apagado	No realiza el autoenfoque mediante la pantalla táctil.

Cuando se activa el enfoque automático mediante la pantalla táctil en el modo **■**, se aplica [Punto AF+enfoque].



Línea de programa

- Puede ajustar la línea de programa para el modo **P** a [Prioridad DOF (plana)] o [Prioridad DOF (prof)] en [Línea de programa] en el menú **2**.



Comprobación de la profundidad de campo

- Cuando se ajusta [Mantener botón vídeo] de [Ajuste del botón Fn] a [Previsualizar] en el menú **C** 2, está disponible la función de previsualización. (p.136) Cuando mantiene pulsado **■**, la apertura se ajusta al valor de apertura fijado y puede comprobar la profundidad de campo. Se cancela cuando se suelta **■**.
- Durante la previsualización, no se puede disparar ni cambiar el valor de apertura.
- Cuando se usa el flash, el valor de apertura real puede diferir de la previsualización.
- La función de previsualización sirve para comprobar la profundidad de campo, por lo que es posible que la exposición no sea la adecuada.
- La función de previsualización no está disponible en el modo **■**.



Exposición larga

- Cuando la sensibilidad ISO está ajustada a un valor fijo en el modo **M**, la velocidad de obturación puede establecerse en B, T o BT.



Velocidad obturación	Operación
B Bulb	La exposición continúa mientras se pulsa SHUTTER y se cancela al soltar el botón.
T Hora	La exposición comienza cuando se pulsa SHUTTER y finaliza cuando se vuelve a pulsar el botón.
BT Temporizador de Bulb	La exposición comienza cuando se pulsa SHUTTER y finaliza una vez transcurrido el tiempo fijado. Utilice ⏏ para establecer el tiempo de exposición.

- B y T están disponibles cuando [Modo Fotografiar] es [Toma 1 solo fotograf.] o [Multi-exposición], y [BT] está disponible cuando [Modo Fotografiar] es [Toma 1 solo fotograf.], [Multi-exposición], [Toma a intervalos] o [Compos. a intervalos].



Compensación para corregir la exposición en el modo **M**



- Cuando [AE 1 puls. en modo M] está registrado en [Ajuste del botón Fn] en el menú **C 2** (p.136), al pulsar el botón se compensa la exposición a la exposición correcta. Puede seleccionar el valor que se debe dar prioridad para esta compensación.

Programa AE	Ajusta el valor de apertura y la velocidad de obturación.
AE Prioridad apertura	Establece el valor de apertura en un valor fijo y ajusta la velocidad de obturación.
AE Prioridad obturador	Establece la velocidad de obturación en un valor fijo y ajusta el valor de apertura.

Quando se ajusta la sensibilidad ISO a ISO AUTO o se fija la velocidad de obturación a B, T o BT, [AE puls. instantánea en modo M] no funciona.

1 Pulse .

La cámara entra en el modo .

También puede cambiar los modos desde [Fija/vídeo] en el menú 3/3.



2 Enfoque el sujeto.

Cuando [Enfoque] está ajustado a [AF] en el menú 1, pulse **SHUTTER** a medio recorrido.

3 Pulse **SHUTTER** completamente.

Comienza la grabación.

El tiempo de grabación se muestra durante la grabación.





4 Pulse **SHUTTER** de nuevo.

Se interrumpe la grabación.



Precaución

- Cuando la opción [Grabación de sonido] está activada [On] (valor predeterminado) en el menú 4, los sonidos de funcionamiento de la cámara también se graban.
- Si sube la temperatura en el interior de la cámara durante la grabación de vídeo, puede finalizar la grabación.
- Las siguientes funciones no están disponibles en el modo 1.
 - Flash
 - LAN inalámbrica



Nota

- Los vídeos se graban en el modo **P** con independencia del ajuste del dial de modos. Se puede utilizar la compensación de la exposición.
- Cuando se activa [AF táctil] en el menú **C 2**, el enfoque automático puede realizarse con la pantalla táctil incluso durante la grabación. (p.55)
- En el modo **■**, al pulsar **SHUTTER** a medio recorrido no se bloquea el valor de exposición. El valor de exposición se bloquea mientras se pulsa **Fn** (ajuste predeterminado).
- Puede grabar una película de forma continua hasta 4 GB o 25 minutos. La grabación se detiene cuando la tarjeta de memoria o la memoria interna se llenan. El tiempo máximo de grabación por toma depende de la capacidad de la tarjeta de memoria. (p.175) La grabación puede detenerse incluso antes de alcanzar el tiempo máximo de grabación.
- El tiempo de grabación restante se calcula en función de la capacidad de memoria restante, por tanto el cambio de tiempo puede no ser constante.
- Utilice una tarjeta de memoria de alta velocidad de clase 6 o superior para grabar vídeos.
- Utilice una batería completamente cargada, un adaptador de CA disponible en el mercado compatible con USB Power Delivery o un adaptador de CA opcional (D-AC166).
- Cuando se haya cambiado el ajuste de [Botón Vídeo] en [Ajuste del botón Fn] (p.136) en el menú **C 2**, cambie la cámara al modo **■** desde el menú **3/■**.

1 Pulse .

Se muestra la imagen en el modo de reproducción de una sola imagen.







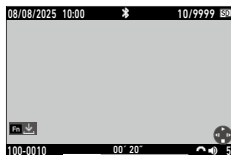

2 Utilice para seleccionar el vídeo que desee reproducir.

Se muestra el primer fotograma del vídeo como una imagen fija.

3 Reproduce el vídeo.





Dispone de las siguientes operaciones.

 /Tocar	Reproduce/pausa el vídeo.
 /Tocar dos veces	Detiene la reproducción.
 / 	Ajusta el volumen de sonido (0 a 20).
 / 	Durante la reproducción: Retrocede o avanza rápidamente la reproducción. Cuando la reproducción está en pausa: Retrocede o avanza un fotograma.
	Cuando la reproducción está en pausa: Guarda el fotograma visualizado como imagen fija (archivo JPEG).
	cambia entre [Pant. info estándar] y [Pantalla sin información].

















Nota

- Puede ajustar el volumen del sonido al principio de una reproducción de vídeo en [Vol. sonido reproduc.], en el menú  1.
- Con [Editar vídeo] en el menú  3, se puede dividir o recortar un archivo de vídeo. (p.121)

Ajuste del enfoque

Ajuste del modo de enfoque

 AF área automática	Mide las distancias de las áreas de AF 5 × 5 y enfoca al área de AF adecuada. (Predeterminado)
 AF de selección zona	Enfoca el área de AF apropiada en las áreas de AF 3 × 3 desplazadas como se desee. (p.63)
 AF de selección	Enfoca al área de AF seleccionada. (p.63)
 AF preciso	Enfoca el área de AF seleccionada que es más pequeña que [AF de selección]. (p.63)
 AF de seguimiento	Realiza un seguimiento del sujeto y lo enfoca continuamente. (p.63) Cuando se pulsa SHUTTER a medio recorrido, el sujeto que se encuentra dentro del marco en el centro de la pantalla se establece como objetivo de seguimiento y aparece un símbolo de objetivo verde. Cuando no se puede encontrar un objetivo de seguimiento, el marco cambia a rojo.
 AF continuo	Sigue enfocando mientras se pulsa SHUTTER a medio recorrido. (p.63) Las funciones [Prioridad enfoque] o [Prioridad FPS] se pueden definir en [Ajuste AF.C], en el menú  1.
 MF	Enfoca manualmente. (p.64)
 Instantánea	Fija el enfoque a una distancia establecida. Establezca la distancia en [Distancia enfoque inst.] del menú  1. Gire  mientras pulsa  para cambiar la distancia.
 	Fija la distancia de enfoque al infinito. Esto resulta útil para enfocar escenas lejanas.

1 Seleccione [Enfoque] en el menú 1/1 y pulse .

2 Utilice para seleccionar un ajuste.

En el modo , seleccione un ajuste entre [AF], [MF], [Instantánea] y .



3 Pulse .

4 Pulse .

El icono del modo de enfoque se muestra en la pantalla de disparo.



3

Tomada de fotografías



Nota

- Esta función se puede registrar en [Ajuste del modo ADJ] o [Ajuste del botón Fn], en el menú 2. (p.134, p.136)
Si [Ajustar MF], [Ajustar instantánea] o [Ajustar AF seguimiento] están establecidos en [Ajuste del botón Fn], los modos de enfoque solo se pueden cambiar con el botón.
- Cuando el ajuste es [AF área automática], [AF de selección zona], [AF de selección] o [AF preciso], la luz de ayuda AF, situada en la parte frontal de la cámara, se enciende cuando es necesario. La luz de ayuda AF se puede desactivar [Off] en [Luz de ayuda AF], en el menú 1.
- Cuando se ajusta [Microcontraste] a [On] en el menú 1/1, el contorno del tema aparece resaltado, lo que facilita la comprobación del enfoque.
- De forma predeterminada, el enfoque automático funciona con . El funcionamiento del enfoque de se puede establecer en [Ajustes de enfoque] del [Ajuste del botón Fn] en el menú 2. (p.136)

**Precaución**-----

- Si [Ajuste de disparador] está definido en [Bloqueo AE] en el menú **C 2**, el enfoque automático no funciona cuando se pulsa **SHUTTER** a medio recorrido. (p.139)

**Detección de personas**-----

- Cuando se ajusta [AF área automática], [AF de selección zona], [AF de selección] o [AF preciso], los rostros y los ojos de las personas se detectan automáticamente para el enfoque automático. El ajuste se puede cambiar a [Solo en AF área auto] u [Off] en [Detección de rostro/ojos], en el menú **1**.
- Si hay varias personas en el tema, toque el rostro de la persona que desea enfocar para mover el punto AF (cuando la opción [AF táctil] está activada en el menú **C 2**).
- Cuando se ajusta [AF área automática], pulse **OK** durante el enfoque automático para entrar en el modo de selección de rostro y, a continuación, **▲▼◀▶** para seleccionar el rostro de la persona que desea enfocar.

**Limitación de la distancia de enfoque**-----

- La limitación de la distancia de enfoque en [Limitador de enfoque] en el menú **1** permite un enfoque suave. Puede ajustarse en [Lado cercano] o [Lado lejano].
- El [Limitador de enfoque] está desactivado en el siguiente caso.
 - En el modo **Sn**
 - En el modo macro
 - Cuando [Enfoque] es [MF], [Instantánea] o [∞]
 - Durante el disparo "Inst. pulsación completa"

Selección del Punto AF deseado

1 Ajuste [AF de selección zona], [AF de selección], [AF preciso], [AF de seguimiento] o [AF continuo] en [Enfoque] en el menú 1.

2 Pulse **OK** en la pantalla de disparo.

El punto AF se puede cambiar.

3 Utilice **▲▼◀▶** para definir un punto AF.

Mantenga pulsado **OK** para restaurar el punto AF al centro.

También puede tocar en el monitor para mover el punto AF.

Cuando se detectan varios rostros mediante [Detección de rostro/ojos], se puede seleccionar el rostro a partir de la cual medir la distancia.



4 Pulse **OK**.

Se establece el punto AF.



Nota

- Si [Controlador 4 direcc] se ha ajustado a [Prior. cambio pto.AF] en el menú **C 2**, el punto AF se puede mover con **▲▼◀▶** sin pulsar **OK** en el paso 2. En este caso, las funciones de los botones son las siguientes.

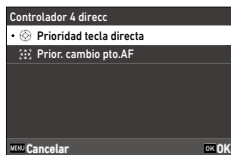

OK	Restaura el punto AF al centro.
OK (se mantiene pulsado)	Cambia entre el ajuste del punto AF mediante ▲▼◀▶ y las funciones de tecla directa (WB ISO).

Enfocar manualmente (Enfoque manual)

Si la cámara no puede enfocar automáticamente, se puede enfocar manualmente.

El enfoque manual permite disparar a una distancia fija.

1 Ajuste [MF] en [Enfoque], en el menú 1/1.

La barra de enfoque se muestra en la pantalla de disparo.

2 Pulse .

► aparece en la barra de enfoque.



3 Ajuste la distancia de enfoque.

Dispone de las siguientes operaciones.

	Ajusta la distancia de enfoque.
(se mantiene pulsado)	Amplía la imagen de Live View (Visión Directa). (p.49)



Nota

- Si la opción [Ampliación auto MF] está activada [On] en el menú 1/1, la imagen en la pantalla de disparo se amplía automáticamente para facilitar el enfoque.

Hacer tomas cercanas (Macro)

La cámara enfoca a una distancia de 6 a 15 cm desde el borde frontal del objetivo.

1 Pulse ▲ (📷) en modo de disparo.

La cámara entra en el modo macro y el símbolo de macro aparece en la pantalla de disparo.



2 Dispare.

Para cancelar el modo macro, pulse ▲ una vez más.



Nota

- El modo macro se puede activar [On] o desactivar [Off] en [Modo Macro], en el menú 📷 1/📷 1.
- Cuando [Enfoque] es [Instantánea] o [∞], se aplica [AF de selección].



Precaución

- Cuando se ajusta [Enfoque] a [MF], se utiliza ▲ para ajustar la distancia de enfoque. (p.64) Para acceder al modo macro, ajuste [Modo Macro] en el menú 📷 1/📷 1.

Disparar con una sola pulsación del disparador (Instantánea pulsación completa)

Al pulsar **SHUTTER** a medio recorrido, se ajusta el enfoque automático; al pulsar **SHUTTER** por completo rápidamente, se realiza una toma a la distancia de enfoque establecida. Esta función se llama "Instantánea pulsación completa". La cámara enfoca a la distancia establecida en [Distancia enfoque inst.], en el menú 1/ 1.

Ajuste la opción "Inst. pulsación completa" en [Inst. pulsación completa] en el menú 1.

Cuando [Inst. pulsación completa] está en [On], el símbolo y la distancia de disparo se muestran en la pantalla de disparo.



Encendido	Realiza el disparo enfocando a la distancia ajustada en [Distancia enfoque inst.] cuando se pulsa el disparador por completo.
Apagado	Enfoca automáticamente y, después, hace la toma.



Precaución

- "Instantánea pulsación completa" no está disponible en las siguientes situaciones.
 - En el modo **Sn**
 - En el modo
 - En el modo macro
 - Cuando [Enfoque] es [MF], [Instantánea] o [∞]
 - Cuando [Modo Fotografiar] es [Autodisparador]



Nota

- Aunque [Inst. pulsación completa] esté activada [On], la cámara enfoca según el ajuste de [Enfoque] cuando **SHUTTER** se pulsa a medio recorrido.

Ajuste de la exposición

Selección del método de medición

Establezca el método de medición en [Medición AE] en el menú 2/ 2.

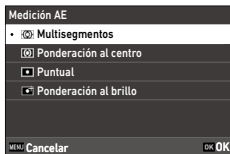

	<p>Divide el rango de disparo y mide la exposición a partir de un juicio exhaustivo.</p> <p>Cuando se detecta un rostro o unos ojos con [Detección de rostro/ojos], la exposición se ajusta para el rostro.</p>
	<p>Mide la exposición poniendo el énfasis en el centro.</p>
	<p>Mide la exposición dentro de un rango estrecho.</p> <p>Utilice esta opción cuando mida la exposición en una parte de una imagen o cuando el objeto de la medición sea pequeño.</p>
	<p>Divide el rango de disparo y mide la exposición con mayor énfasis en las áreas claras.</p>

**Nota**

- Esta función se puede registrar en [Ajuste del modo ADJ], en el menú **C** 2. (p.134)
- Cuando [Vincular AE y punto AF] está activado [On] en el menú **2**, el punto de medición y el punto AF se pueden vincular con las siguientes combinaciones de los ajustes [Medición AE] y [Enfoque].

Medición AE	Enfoque
Multi-segmentos	[AF de selección], [AF preciso], [AF de seguimiento] o [AF continuo]
Puntual	[AF de selección], [AF preciso] o [AF continuo] Cuando se detecta un rostro o unos ojos con [Detección de rostro/ojos], la exposición se ajusta para el rostro.

Ajuste de la sensibilidad ISO

1 Pulse **◀** (**ISO**).

2 Utiliza **↻**/**+** para cambiar el valor.

Se pueden elegir valores de ISO 100 a ISO 204.800.

Pulse **Fn** para restablecer el ajuste de sensibilidad ISO a ISO AUTO. Vuelva a pulsar **Fn** para restaurar el último valor fijo ajustado.



Nota

- Esta función se puede registrar en [Ajuste del modo ADJ], en el menú **C** 2. (p.134)
- Las imágenes tomadas con una mayor sensibilidad ISO pueden aparecer granuladas.
- Dependiendo de la sensibilidad ISO elegida, el ajuste de [Correcc. rango din.] está desactivado en el menú **☰** 5. (p.97)
- La sensibilidad ISO también se puede establecer en [Ajuste ISO], en el menú **☰** 2. En este caso, se pueden realizar los ajustes detallados de ISO AUTO.

Ajuste ISO	
Ajuste ISO	AUTO
Límite superior auto ISO	12800 >
Límite inferior auto ISO	100
Velocidad obturador mín.	1/30

Límite superior auto ISO	Establece la sensibilidad ISO más alta para ISO AUTO.
Límite inferior auto ISO	Establece la sensibilidad ISO más baja para ISO AUTO.
Velocidad obturador mín.	Establece la velocidad de obturación para aumentar la sensibilidad para ISO AUTO.

- Cuando se haya cambiado el ajuste de [Botón ISO] en [Ajuste del botón Fn] en el menú **C** 2 (p.136), ajuste la sensibilidad ISO desde el menú **☰** 2.

Utilización del flash

Cuando se conecta la unidad de flash opcional a la cámara, puede disparar un flash durante la toma.

Se puede utilizar el siguiente flash.

- GF-2

Conexión del flash

3 **1** Retire la tapa de la zapata de la cámara.

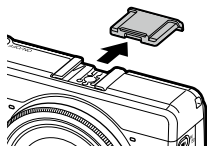

2 Apague la cámara y el flash externo y, a continuación, coloque el flash en la zapata de la cámara.

3 Encienda la cámara y, a continuación, el flash externo.



Precaución

- Apague el flash externo antes de retirarlo de la cámara.
- Si la cámara no reconoce el flash externo, apague la cámara y el flash externo y, a continuación, quite y vuelva a montar el flash.







Uso de otros flashes externos

- Utilice únicamente flashes con un terminal de señal, que debe ser un contacto X con una tensión positiva no superior a 20 V.
- No se puede establecer el [Modo flash]. El flash siempre funciona con [Flash On].
- Independientemente de la configuración del flash, se envía una señal de flash al contacto X de la zapata.
- Utilice un flash externo con un ángulo de iluminación que cubra el ángulo de visión del objetivo.

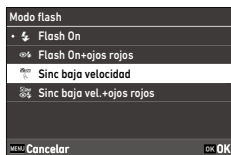
Ajuste del modo de flash

- 1 Seleccione [Modo flash] en el menú  2 y, a continuación, pulse ►.
- 2 Seleccione [Modo flash] y, a continuación, pulse ►.
- 3 Utilice ▲▼ para seleccionar un modo de flash.



 Flash On	Dispara el flash siempre. (Predeterminado)
 Flash On+ojos rojos	Dispara el flash a la vez que reduce el fenómeno de ojos rojos.
 Sinc baja velocidad	Dispara el flash con la velocidad de obturación reducida. Es adecuada para la toma de imágenes de paisajes nocturnos que incluyan personas. Se recomienda el uso de un trípode para evitar el desenfoque.
 Sinc baja vel.+ojos rojos	Dispara el flash con la velocidad de obturación reducida a la vez que reduce el fenómeno de ojos rojos.

- 4 Pulse **OK**.
- 5 Para compensar la intensidad del flash, seleccione [Salida del flash] y, a continuación, pulse ►.

- 6** Seleccione la salida del flash y, a continuación, pulse **OK**.
Seleccione [1/1] para la salida completa y [1/4] para 1/4 de la salida completa.



- 7** Pulse **MENU** dos veces.



Precaución-----

- En los modos **Tv** y **M**, no se puede seleccionar [Sinc baja velocidad] y [Sinc baja vel.+ojos rojos].

Reducción del ruido

Reducción de ruido en obturación lenta

El uso de una velocidad de obturación menor produce imágenes con ruido. Cuando se establece [Red. ruido obturac. lenta] en [Reducción de ruido] en el menú , se realiza un proceso de reducción de ruido.

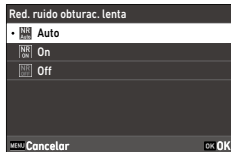

Auto	Aplica la reducción del ruido según la velocidad de obturación, la sensibilidad ISO y la temperatura interna de la cámara.
Encendido	Aplica la reducción del ruido cuando la velocidad de obturación es menor de 1 segundo.
Apagado	No aplica la reducción de ruido.



La luz de estado parpadea durante el proceso de [Red. ruido obturac. lenta].

Reducción ruido ISO alta

Puede reducir la cantidad de ruido cuando las imágenes se toman con una sensibilidad ISO más alta.

- 1 Seleccione [Reducción ruido ISO alta] en [Reducción de ruido] en el menú , y a continuación, pulse .

Aparece la pantalla [Reducción ruido ISO alta].

- 2 Use   para seleccionar un ajuste y, a continuación, pulse .



Auto	Reduce automáticamente el ruido según la sensibilidad ISO.
Baja, Media, Alta	Aplica la reducción de ruido a un nivel bajo, medio o alto.
Personalizar	Establece el nivel de reducción de ruido para cada sensibilidad ISO.
Apagado	No aplica la reducción de ruido.

Vuelve a aparecer la pantalla [Reducción de ruido].

Si selecciona [Personalizar], continúe con el siguiente paso.

Si se seleccionan otras opciones, continúe con el paso 6.

3 Seleccione [Opciones personalizadas] y, a continuación, pulse ►.

Aparece la pantalla de ajustes de la sensibilidad ISO.

4 Utilice ▲▼ para seleccionar una sensibilidad ISO y ◀▶ para seleccionar un nivel.



5 Pulse OK.

6 Pulse MENU dos veces.











⚠ Precaución-----





- Cuando se establece la reducción de ruido, las imágenes pueden tardar más tiempo de lo normal en guardarse.

Ajuste del balance de blancos

Puede realizar ajustes en el balance de blancos para que los sujetos blancos aparezcan blancos bajo cualquier tipo de luz.

Si no puede obtener el balance de blancos que desea al fotografiar un objeto de un solo color o al fotografiar bajo varias fuentes de luz, cambie el ajuste.

 Balance Blancos Auto	Ajusta el balance de blancos automáticamente.
 WB auto (pri. calidez)	Produce un acabado cálido que conserva el color de la iluminación incandescente.
 WB auto (pri. blanco)	Produce un acabado cercano al color original incluso bajo iluminación incandescente.
 Luz día	Se usa cuando se hacen tomas a la luz del día con el cielo despejado.
 Sombra	Se utiliza cuando se hacen tomas en la sombra.
 Nublado	Se usa cuando se hacen tomas a la luz del día con el cielo nublado.
 Fl. - Color de luz de día	Se utiliza con luz fluorescente diurna.
 Fl. - Luz día blanca	Se utiliza con luz fluorescente blanca neutra.
 Fl. - Blanco frío	Se utiliza con luz fluorescente blanca fría.
 Fl. - Blanco cálido	Se utiliza con luz fluorescente blanca cálida.

 Luz de tungsteno	Se utiliza con luz incandescente.
 CTE CTE	Exagera el color de la fuente de luz para conservar el color del sujeto. Use este ajuste cuando quiera enfatizar el color usado en la mayor parte de la imagen.
 Balance blancos manual	Ajusta el balance de blancos manualmente. (p.78)
 Temperatura de color	Ajusta la temperatura de color entre 2500 y 10.000 K. (p.79)
 Personalizado 1 a 3	Utiliza el balance de blancos de ajuste fino registrado (se pueden registrar tres tipos de balance de blancos).

1 Pulse **WB** (▼) en el modo de disparo.
Aparece la pantalla [Balance de blancos].

2 Utilice ▲▼ para seleccionar un ajuste.

Si no es necesario ningún ajuste fino, pase al paso 6.

Consulte p.78 para más información sobre [Balance blancos manual] y p.79 para [Temperatura de color].

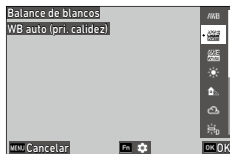

3 Pulse **Fn**.

4 Utilice ▲▼◀▶ para ajustar el color.

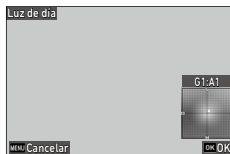

5 Pulse **OK**.

Aparece de nuevo la pantalla del paso 2.

6 Pulse **OK**.

El icono del balance de blancos se muestra en la pantalla de disparo.

**Nota**-----

- El balance de blancos también se puede ajustar en [Balance de blancos], en el menú **5/5**. Cuando se haya cambiado el ajuste de [Botón balance blancos] en [Ajuste del botón Fn] en el menú **2** (p.136), ajuste el balance de blancos desde el menú **5/5**.
- Cuando se activa el balance de blancos en [Memoria] en el menú **2** (p.140), el valor ajustado se guarda incluso cuando se apaga la cámara.

**Precaución**-----

- Es posible que el balance de blancos no se ajuste correctamente para un sujeto que sea mayoritariamente oscuro.
- Cuando utilice el flash, ajuste el balance de blancos a [Balance de blancos auto], [WB auto (pri. calidez)], [WB auto (pri. blancos)] o [Balance blancos manual]. El balance de blancos podría no ajustarse correctamente con otras configuraciones.

Ajuste manual del balance de blancos

3

Tomada de fotografías

- 1** Seleccione [Balance blancos manual] en el paso 2 en p.76.
- 2** Apunte con la cámara a un sujeto blanco, como una hoja de papel, bajo la luz para realizar la toma.
- 3** Pulse **DISP.**
Se toma una imagen que se utilizará para ajustar el balance de blancos.
- 4** Utilice **▲▼◀▶** para ajustar el punto.

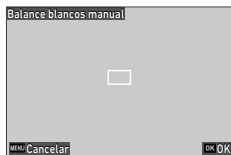

- 5** Pulse **OK.**
Vuelve a aparecer la pantalla [Balance de blancos].
- 6** Pulse **OK.**
Vuelve a aparecer la pantalla de disparo.

Ajuste de la temperatura de color

- 1** Seleccione [Temperatura de color] en el paso 2 en p.76, y, a continuación, pulse ►.

Aparece la pantalla [Temperatura de color].

- 2** Utilice ▲▼ para establecer un valor.

La temperatura de color se puede ajustar entre 2500 y 10000 K, en incrementos de 10 K.

Pulse **DISP** para ajustar el color.



- 3** Pulse **OK**.

Vuelve a aparecer la pantalla [Balance de blancos].

- 4** Pulse **OK**.

Vuelve a aparecer la pantalla de disparo.





Ajuste del modo Fotografiar

1 Pulse  (▶) en modo de disparo.
Aparece la pantalla [Modo Fotografiar].

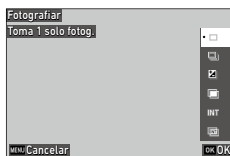
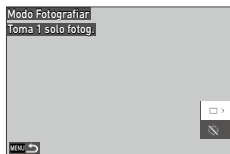
2 Pulse ▶.
Aparece la pantalla [Fotografiar].
Para más información sobre el [Autodisparador], consulte p.89.

3 Utilice ▲▼ para seleccionar un modo de fotografía.



 Toma 1 solo fotog.	Hace una sola toma por disparo.	—
 Disparo continuo	Realiza una toma continua mientras se mantiene pulsado SHUTTER .	p.81
 Horquillado	Se toman tres fotos con niveles diferentes de exposición.	p.82
 Multi-exposición	Toma imágenes y las combina.	p.83
 Toma a intervalos	Toma imágenes automáticamente a un intervalo fijo.	p.85



Compos.
a intervalos

Combina una serie de imágenes tomadas de forma continua de manera que las áreas brillantes permanecen. Utilice esta función si desea grabar los rastros de luz que forman las estrellas o la luna durante una toma nocturna en una posición fija.

p.87

4 Pulse **OK**.

El icono del modo de fotografía se muestra en la pantalla de disparo.

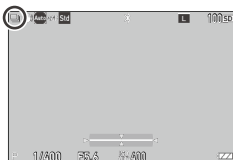

Nota

- El modo de fotografía también se puede ajustar en [Modo Fotografiar], en el menú 3. Cuando se haya cambiado el ajuste de [Botón Fotografiar] en [Ajuste del botón Fn] en el menú 2 (p.136), ajuste el modo fotografiar desde el menú 3.

Disparar de forma continua (Disparo continuo)

1

Seleccione [Toma continua] en el paso 3 de p.80.

2

Mantenga pulsado **SHUTTER** en la pantalla de disparo.

Se siguen tomando imágenes mientras **SHUTTER** está pulsado.

Tomas con valores de exposición diferentes (Horquillado)

- 1 Seleccione [Horquillado] en el paso 3 de p.80 y, a continuación, pulse **Fn**.

Aparece la pantalla de ajustes detallados.

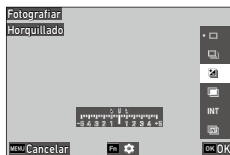

- 2 Utilice **▲▼◀▶** para cambiar el ajuste.

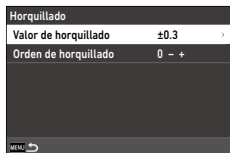

Valor de horquillado	Establece el rango para cambiar la exposición de $\pm 0,3$ a $\pm 5,0$.
Orden de horquillado	Ajusta el orden de las 3 imágenes que se van a tomar: [0 - +], [- 0 +], [+ 0 -] y [0 + -].

- 3 Pulse **MENU**.

Vuelve a aparecer la pantalla [Fotografiar].

- 4 Pulse **OK**.

Vuelve a aparecer la pantalla de disparo.

- 5 Pulse **SHUTTER**.

Al soltar el disparador, se guardan tres imágenes con el orden establecido.



Nota

- Cuando se utiliza el flash, las imágenes se toman mientras cambia automáticamente la intensidad del flash.

Tomas combinando las imágenes (Multi-exposición)

- 1 Seleccione [Multi-exposición] en el paso 3 de p.80 y, a continuación, pulse **Fn**.

Aparece la pantalla de ajustes detallados.

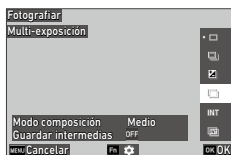

- 2 Utilice ▲▼◀▶ para cambiar el ajuste.

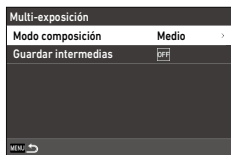

Modo composición	[Medio]: Crea una imagen compuesta con la exposición media. [Aditivo]: Crea una imagen compuesta con la exposición acumulativa añadida. [Claro]: Crea una imagen compuesta sustituyendo solo las secciones que sean más claras comparado con la primera imagen.
Guardar intermedias	Establece si se deben guardar las imágenes no procesadas y las imágenes del procesamiento intermedio. Las imágenes del procesamiento intermedio se guardan en formato JPEG.

- 3 Pulse **MENU**.
Vuelve a aparecer la pantalla [Fotografiar].
- 4 Pulse **OK**.
Vuelve a aparecer la pantalla de disparo.
- 5 Tome la primera imagen.

6 Para tomar la siguiente imagen, seleccione [Próximo disparo] y pulse **OK**.

Para volver a tomar la imagen, seleccione [Retomar disparo].

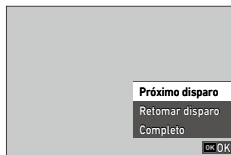

7 Tome la siguiente imagen.



Repita los pasos 6 a 7.

Para volver a la imagen combinada anterior, seleccione [Retomar disparo].

8 Seleccione [Completo] para finalizar la toma.

La imagen combinada se guarda.

Precaución-----

- No se pueden realizar ajustes en las siguientes funciones durante el disparo con exposición múltiple.
 - [Modo Fotografiar] en el menú  3
 - [Ajustes de la memoria de disparo], [Formato Archivo], [Relación de aspecto], [Recortar] y [Píx. Grab. JPEG] en el menú  4
 - [Balance blancos] y [Control de imagen] en el menú  5

Tomas automáticas a intervalos establecidos (Toma a intervalos)

- 1 Seleccione [Toma a intervalos] en el paso 3 de p.80 y, a continuación, pulse **Fn**.
Aparece la pantalla de ajustes detallados.

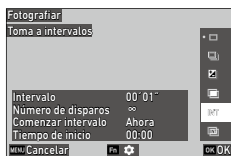

- 2 Utilice **▲▼◀▶** para cambiar el ajuste.

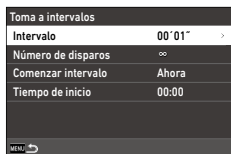

Intervalo	Establece el intervalo de disparo de [Mínimo] a 60 min.
Número de toma	Establece el número de disparos a [∞] o desde [2] a [99].
Comenzar intervalo	Especifica si se debe tomar la primera imagen inmediatamente o al tiempo fijo.
Hora de inicio	Especifica la hora cuando [Comenzar intervalo] se establece en [Tiemp fijo].

- 3 Pulse **MENU**.
Vuelve a aparecer la pantalla [Fotografiar].
- 4 Pulse **OK**.
Vuelve a aparecer la pantalla de disparo.
- 5 Pulse **SHUTTER**.
Cuando [Comenzar intervalo] es [Ahora], se toma la primera foto. Cuando [Intervalo inicio] está ajustado en [Tiemp fijo], la toma comienza a la hora establecida.
Para cancelar la toma, pulse **OK**.

**Precaución**-----

- En función de los ajustes de toma, el tiempo hasta la toma de la siguiente imagen puede ser más largo que el tiempo establecido para la toma a intervalos.
- Si el intervalo de las tomas es corto, la exposición de la primera imagen se puede usar para la segunda imagen y posteriores.
- La toma a intervalos se cancela si se cambia el modo de exposición o se apaga la cámara.

**Nota**-----

- Para cada disparo a intervalos, se crea una nueva carpeta y las imágenes se guardan en ella.
- Si la toma se realiza con "Inst. pulsación completa" cuando [Enfoque] está ajustado a [MF], [Instantánea] o [∞] en el menú  1 (p.60), el enfoque se fija en la posición de la primera imagen.
- Utilice una batería completamente cargada, un adaptador de CA disponible en el mercado compatible con USB Power Delivery o un adaptador de CA opcional (D-AC166).

Fotografía de la estela de las estrellas (Compos. a intervalos)

1 Monte la cámara en un trípode y, a continuación, haga una toma de prueba.

Establezca la exposición, el modo de enfoque y el balance de blancos y, después, verifique la composición. Las imágenes se combinan con este ajuste de exposición.

2 Seleccione [Compos. a intervalos] en el paso 3 de p.80 y, a continuación, pulse **Fn**.

Aparece la pantalla de ajustes detallados.

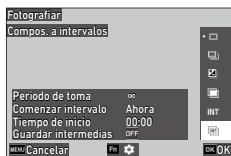

3 Utilice ▲▼◀▶ para cambiar el ajuste.

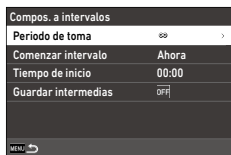

Periodo de toma	Ajusta el período de disparo a [∞] o de 10 min. a 24 hr.
Comenzar intervalo	Especifica si se debe tomar la primera imagen inmediatamente o al tiempo fijo.
Hora de inicio	Especifica la hora cuando [Comenzar intervalo] se establece en [Tiempo fijo].
Guardar intermedias	Establece si se deben guardar las imágenes no procesadas y las imágenes del procesamiento intermedio. Las imágenes del procesamiento intermedio se guardan en formato JPEG.

4 Pulse **MENU**.

Vuelve a aparecer la pantalla [Fotografiar].

5 Pulse **OK**.

Vuelve a aparecer la pantalla de disparo.

6 Tome la primera imagen.

Las imágenes se toman continuamente con el intervalo más corto.

Para verificar las imágenes que se están combinando, pulse **SHUTTER** a medio recorrido.

Si se pulsa **SHUTTER** por completo, las imágenes combinadas hasta ese momento se guardarán como están, y la composición a intervalos comienza con una nueva imagen.

Para cancelar la toma, pulse **OK**.



Precaución

- Durante la exposición, si se pulsa **OK** o se pulsa **SHUTTER** por completo la imagen en el momento no se combina.
- El disparo compuesto a intervalos se cancela si se cambia el modo de exposición o se apaga la cámara.
- El enfoque automático no se realiza para la segunda imagen y posteriores.
- Las siguientes funciones están fijadas en [Off].
 - [Red. ruido obturac. lenta] en [Reducción de ruido] en el menú 5
 - [Shake Reduction] en el menú 6



Nota

- Cuando se ajusta [Guardar intermedias] para que se guarden las imágenes en mitad del procesamiento, para cada composición a intervalos se crea una nueva carpeta y las imágenes se guardan allí.
- Los siguientes ajustes se definen cuando se toma la primera imagen.
 - Posición de enfoque del enfoque automático
 - Sensibilidad ISO, velocidad de obturación y valor de apertura cuando la sensibilidad ISO está ajustada en ISO AUTO
 - Valores del balance de blancos
- Durante una toma en un lugar oscuro, es conveniente utilizar el visor externo opcional (GV-3).

Uso del autodisparador

En los modos de funcionamiento distintos de [Disparo continuo], puede utilizar [Autodisparo] conjuntamente.

Se puede seleccionar [10seg] o [2seg].

La luz del autodisparador parpadea y suena un pitido durante la cuenta atrás del autodisparador.

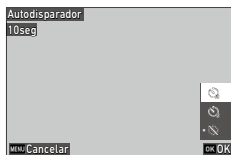

Nota

- El autodisparador solo se puede utilizar para la primera imagen en [Toma a intervalos] y [Compos. a intervalos]. Cuando [Comenzar intervalo] es [Tiemp fijo], el autodisparador está desactivado.
- La luz del autodisparador y el pitido durante la cuenta atrás del autodisparador se pueden desactivar. p.144, (p.145)

Configuración de Guardar ajustes de imagen

Establecer el destino de almacenamiento

Puede ajustar el destino de almacenamiento de las imágenes fijas y los vídeos en [Ajustes de la memoria de disparo] en el menú 4/ 4.

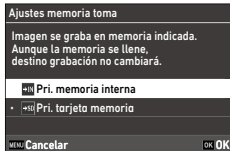

Prioridad de memoria interna	Guarda las imágenes fijas y vídeos en la memoria interna.
Prioridad de tarjeta de memoria	Cuando hay una tarjeta de memoria insertada, guarda las imágenes fijas y los vídeos en la tarjeta de memoria y cuando no hay insertada una tarjeta de memoria, las guarda en la memoria interna.



Precaución-----

- Aunque la memoria de destino de almacenamiento no pueda guardar imágenes fijas y vídeos (debido a que no hay espacio libre disponible, no es posible crear carpetas, fallo de la memoria u otras condiciones que impidan la grabación), el destino de almacenamiento no cambia al otro destino.

Ajustes de guardado de imágenes fijas

Puede ajustar el formato de archivo de las fotografías en [Ajustes captura imagen] en el menú  4.



Formato Archivo	[JPEG] [RAW]: Guarda una imagen RAW (formato DNG). [RAW+JPEG]: Guarda una imagen RAW simultáneamente con una imagen JPEG.
Relación de aspecto	[3:2], [4:3], [1:1], [16:9]
Recortar	[Off], [35mm], [50mm]
Píx. Grab. JPEG	[L], [M], [S], [XS]
Espacio de color	[sRGB], [AdobeRGB]

3

Taking Images





Nota

- Cuando [Relación de aspecto] está ajustado a [4:3] o [1:1], aparecen bandas negras en los lados derecho e izquierdo de la pantalla y cuando [Relación de aspecto] está ajustado a [16:9], aparecen bandas negras en la parte superior e inferior de la pantalla.
- Esta función se puede registrar en [Ajuste del modo ADJ] o [Ajuste del botón Fn], en el menú  2. (p.134, p.136)
Si [JPEG → RAW] o [JPEG → RAW+] se ha ajustado en [Ajuste del botón Fn], el formato de imagen se puede cambiar fácilmente.



Toma de imágenes RAW

- Una imagen RAW se puede convertir a formato JPEG en [Revelado RAW], en el menú  3. (p.111)
- Las imágenes RAW se guardan con los píxeles grabados de 26M (6192 × 4128) con independencia de los ajustes de [Relación de aspecto] y [Recortar].
- Las siguientes funciones no se reflejan en las imágenes RAW. Estas funciones se pueden reflejar cuando una imagen RAW se convierte a formato JPEG en [Revelado RAW], en el menú  3.
 - Control de imagen
 - Compens. Sombras

Cuando el formato de archivo está ajustado a [RAW+JPEG], las funciones enumeradas anteriormente solo se reflejan en las imágenes JPEG.



Cambio del ángulo de visión

- Cuando [Recortar] es [35mm] o [50mm], el ángulo de visión equivalente a 35 mm cambia de los 28 mm predeterminados a 35 mm o 50 mm, y cambia también la visualización de imagen.
- Cuando se ajusta [Recorte], los ajustes disponibles de [Píx. Grab. JPEG] son limitados.

Recortar	Píx. Grab. JPEG
35 mm	Cuando se ajusta [L]: Cambia los píxeles grabados a [M].
50 mm	Cuando se ajusta [L] o [M]: Cambia los píxeles grabados a [S].

Ajustes de guardado de vídeos

Puede ajustar el formato de archivo de los vídeos en [Ajustar captura vídeo] en el menú **14**.



Frecuencia de imagen	[60p], [30p], [24p]
Grabación de sonido	[On], [Off]

Ajuste de la corrección y la tonalidad de acabado de la imagen

Uso del filtro ND

Puede ajustar si desea utilizar siempre el filtro ND interno de la cámara en [Filtro ND] en el menú 2/ 2.

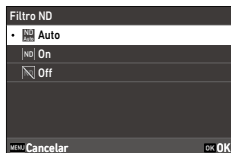

Auto	Determina automáticamente si se debe activar o desactivar esta función según las condiciones. El filtro ND se utiliza cuando el icono se muestra en la pantalla de disparo cuando se pulsa SHUTTER a medio recorrido. Esta función se desactiva cuando la sensibilidad ISO se ajusta a un valor fijo en el modo M . [Auto] no se puede seleccionar en el modo 2.
On	Utiliza siempre el filtro ND. El icono se muestra en la pantalla de disparo.
Off	No utiliza el filtro ND.



Nota

- Esta función se puede registrar en [Ajuste del botón Fn], en el menú 2. (p.136)

Reducción de moiré (Simulador filtro AA)

Se puede simular un efecto de reducción de moiré similar al de un filtro paso bajo con [Simulador filtro AA], en el menú 3.

Se puede seleccionar [Alta], [Baja] u [Off].

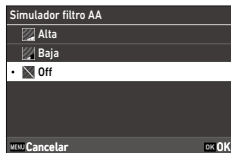









Precaución







- En disparos con una velocidad de obturación rápida o con flash, es posible que no se consiga el efecto completo de esta función.

Ajuste de la atmósfera de la imagen (Control de imagen)



Se pueden tomar imágenes con saturación y contraste variables.

Se pueden cambiar ajustes como el tono de color para tomar imágenes distintivas.

 Estándar	Toma una imagen con calidad de imagen normal.
 Intenso	Toma una imagen con colores intensos y nítidos.
 Monotono	Toma una imagen en blanco y negro.
 Monotono suave	Toma una imagen en blanco y negro con una impresión suave. No se puede seleccionar en el modo  .
 Monotono fuerte	Toma una imagen en blanco y negro con una impresión fuerte.
 B&N alto contraste	Toma una imagen en blanco y negro con un contraste mayor. Esto permite tomar imágenes con un aspecto granulado, como el creado con una película de sensibilidad extremadamente alta en una cámara analógica o con una película de revelado forzado en la etapa de revelado.
 Película negativa	Toma una imagen como la que se toma con película positiva.
 Película positiva	Toma una imagen muy saturada, como la que se toma con película positiva.
 Cine (Amarillo)	Toma una imagen cinematográfica con un tinte amarillento.
 Cine (Verde)	Toma una imagen cinematográfica con un tinte verdoso en las zonas de sombra.



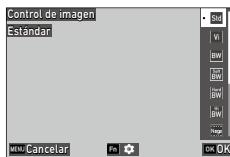

 Proceso cruzado	Toma una imagen que parece que se ha sometido a un proceso cruzado cambiando el tono de color y el contraste.
 Desaturación color	Toma una imagen con saturación baja y contraste alto.
 Retro	Toma una imagen que parece una fotografía antigua.
 Tono HDR	Toma una imagen con un acabado como si fuera una pintura con contraste fino mejorado. No se puede seleccionar en el modo  .
 Personalizado 1 a 3	Toma una imagen con los parámetros modificados (se pueden registrar tres tipos de control de imagen).

- 1** Seleccione [Control de imagen] en el menú /5/5 y, a continuación, pulse . Aparece la pantalla [Control de imagen].

- 2** Utilice   para seleccionar una imagen. Si no desea cambiar los parámetros, vaya al paso 6.



- 3** Pulse . Aparece la pantalla de ajustes detallados.

- 4** Utilice     para cambiar el ajuste. Los parámetros disponibles varían según la imagen seleccionada.

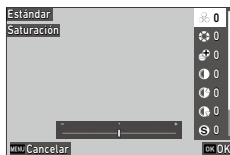

- 5** Pulse . Aparece de nuevo la pantalla del paso 2.

6 Pulse **OK**.

7 Pulse **MENU**.

El icono se muestra en la pantalla de disparo.



Precaución-----

- El ajuste [Control de imagen] no se aplica a imágenes RAW. Se puede ajustar cuando se utiliza [Revelado RAW] en el menú **▶** 3. (p.111)

Nota-----



- Esta función se puede registrar en [Ajuste del modo ADJ] o [Ajuste del botón Fn], en el menú **C** 2. (p.134, p.136)
- Los nombres de [Personalizado 1] a [Personalizado 3] pueden cambiarse mediante la aplicación dedicada "GR WORLD" de la serie GR de RICOH. (p.124)

Corrección de la iluminación periférica

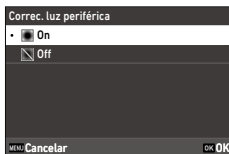

Puede reducir la pérdida de luz periférica que se produce debido a las propiedades del objetivo con la opción [Correc. luz periférica] en el menú **5/5**.

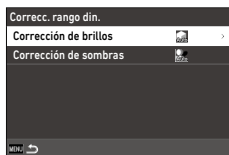

Corrección de un rango de tonos (Correcc. rango din.)

Puede expandir la gradación de una imagen para que las partes claras y oscuras de una imagen sean claramente visibles con [Correcc. rango din.] en el menú 5/5.



 Compensación de brillos	Se puede seleccionar [Auto], [On] u [Off]. [On] no se puede seleccionar en el modo  .
 Compensación de sombras	Se puede seleccionar [Auto], [Baja], [Media], [Alta] u [Off].





Precaución

- Cuando [Corrección de sombras] es [Alta], podría percibirse ruido en las imágenes.
- Cuando la sensibilidad ISO está ajustada a menos de ISO 200, la [Compens. Brillos] no funciona.

Reducción del desenfocado de las imágenes



Para reducir automáticamente el desenfocado de las imágenes, ajuste las siguientes funciones.

De forma predeterminada, ambos ajustes están activados [On].

Modo Imagen fija	[Shake Reduction] en el menú  6
Modo Vídeo	[Movie SR] en el menú  6



Nota

- Si [Shake Reduction] está registrado en [Ajuste del botón Fn] en el menú  2, la función Shake Reduction solo se puede activar y desactivar con el botón. (p.136)
- Si la opción [Autodisparador] es [Modo Fotografiar], [Shake Reduction] se desactiva automáticamente [Off]. Para mantener la función Shake Reduction activada, ajuste [Auto SR Off] en [Desactiv Auto SR Off] en el menú 6.

Corrección de la inclinación de las imágenes

Puede corregir el ángulo horizontal de la cámara detectado por el nivel electrónico.

Haga los ajustes en [Corrección horizonte] en el menú 6.

Uso de las funciones de reproducción

Puede ajustar las funciones de reproducción en el menú **▶** o en la pantalla de selección de la función de reproducción.

Pulse **■** o mantenga pulsado en la pantalla el modo de reproducción para mostrar la pantalla de selección de la función de reproducción. Los ajustes del menú **▶ 2/▶ 3** se pueden realizar en la pantalla de selección de funciones de reproducción.

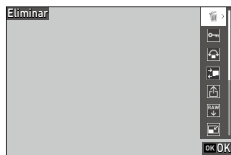

Precaución

- Las funciones de reproducción que no son compatibles con la imagen mostrada no se pueden utilizar.

Cambio del método de reproducción

Visualización de múltiples imágenes





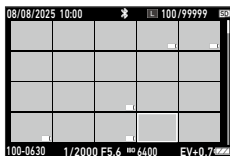

Puede mostrar múltiples imágenes en la vista de miniaturas.

1 Pulse el lado - de en la pantalla de una sola imagen en el modo de reproducción.

Se muestran varias imágenes.



Dispone de las siguientes operaciones.

	Mueve el encuadre de selección.
Mover hacia arriba o hacia abajo	Cambia de página.
	Alterna entre vista de 20 imágenes y vista de 48 imágenes.
 (-)/Acercar dedos	Cambia a la visualización de fecha de disparo (visualización de carpetas).
	En la visualización de fecha de disparo: Muestra varias imágenes de la fecha de disparo seleccionada. En la visualización de carpetas: Muestra varias imágenes en la carpeta seleccionada.
	Borra las imágenes seleccionadas. (p.104)
 /Ampliar y mantener	Muestra la pantalla de selección de la función de reproducción.
 ($\frac{1}{50}$) (se mantiene pulsado)	Cambia la memoria para reproducir imágenes.

2 Pulse o .

También puede tocar la imagen para seleccionarla.

La imagen seleccionada se muestra en la visualización de una sola imagen.

Nota

- Las imágenes se muestran por orden de fecha y hora de disparo. El orden de visualización puede cambiarse a [N.º archivo] en [Opcs. orden reprod.] en el menú ▶ 1. En este caso, si se pulsa el lado - de [] después del paso 1, las imágenes se muestran en visualización de carpetas.
- Cuando se muestran varias imágenes, al cambiar al menú ▶ 2 o a la pantalla de selección de funciones de reproducción permite aplicar la función seleccionada a varias imágenes a la vez. Cuando se selecciona una función en la visualización de fecha de disparo o de carpetas, la función puede aplicarse por fecha de disparo o por carpeta. Si se selecciona una función que no puede aplicarse por fecha de disparo o por carpetas, aparece un mensaje de error.

Visualización de imágenes giradas

Puede cambiar la información de rotación de la imagen en incrementos de 90°.

1 Muestra la imagen que se va a girar en la visualización de una imagen en el modo de reproducción.

Cuando se muestran varias imágenes, se procesan las seleccionadas.

2 Seleccione [Rotación imagen] en el menú ▶ 2 o en la pantalla de selección de funciones de reproducción y, a continuación, pulse ▶.

3 Seleccione la dirección de rotación y, a continuación, pulse **OK**.

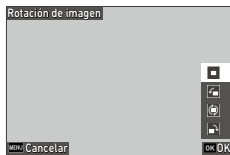

Nota

- En el modo de reproducción, la imagen mostrada se gira según la orientación de la cámara. Si [Rotación de imagen auto] está ajustado en [Off] en el menú ▶ 1, la orientación de la visualización de imagen se corrige con independencia del ajuste de [Rotación de imagen].

**Precaución**

- La dirección de rotación no se puede cambiar cuando el interruptor de protección contra escritura de la tarjeta de memoria está bloqueado o en el caso de las siguientes imágenes.
 - Vídeos
 - Imágenes protegidas

Conectar la cámara a un dispositivo AV

Puede conectar la cámara a un dispositivo AV, como un aparato de TV, para ver imágenes en Live View (Visión Directa) mientras dispara o para reproducir fotos.

Utilice el cable USB suministrado (I-USB198) para conectar la cámara a un dispositivo AV.

1 Apague al dispositivo AV y la cámara.

2 Abra la tapa del terminal de la cámara y, a continuación, conecte el cable USB al terminal USB.

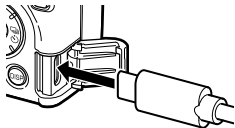

3 Conecte el cable USB al terminal de entrada de vídeo del dispositivo AV.

Para obtener más información, consulte el manual de instrucciones del dispositivo AV.

4 Encienda la cámara.

5 Encienda el dispositivo AV.

**Precaución**

- Cuando la cámara está conectada a un dispositivo AV, no se muestra nada en la pantalla de la cámara.
- El audio de los vídeos se emite desde el dispositivo AV. Ajuste el volumen en el dispositivo AV.
- La cámara no puede suministrar alimentación al dispositivo AV. Suministre la alimentación en el lado del dispositivo AV.

**Nota**

- El terminal USB (USB Type-C) de esta cámara es compatible con DisplayPort™.

Eliminación de archivos

1 Seleccione [Borrar] en el menú **2** o en la pantalla de selección de funciones de reproducción y, a continuación, pulse **▶**.

2 Seleccione [Eliminar 1 imagen] o [Borrar todas].

Si se elige [Eliminar 1 imagen], use **◀▶** para seleccionar una imagen.

Para las imágenes tomadas con la opción [Formato de archivo] ajustada a [RAW+JPEG], puede seleccionar el formato de archivo que desea borrar.

Cuando se selecciona [Borrar todas], no se puede seleccionar el formato de archivo que se va a borrar.

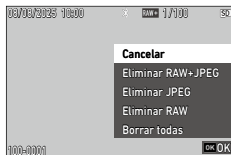

3 Pulse **OK**.

La imagen se borra.

Repita los pasos 2 y 3 para borrar otras imágenes.

Para finalizar el proceso, seleccione [Cancelar].

Si selecciona [Borrar todas], vaya al paso siguiente.

4 Seleccione [Ejecutar] y, a continuación, pulse **OK**.

Se borran todas las imágenes.

Borrado de varias imágenes

1 Pulse el lado – de  en la pantalla de una sola imagen en el modo de reproducción.



Se muestran varias imágenes.

2 Pulse .

3 Seleccione las imágenes que se van a borrar.



Dispone de las siguientes operaciones.

	Mueve el encuadre de selección.
	Selecciona o anula la selección de una imagen.
	Selecciona la imagen inicial o final del rango de imágenes.

4 Pulse .

Aparece la pantalla de confirmación.

5 Seleccione [Ejecutar] y, a continuación, pulse .

Se borran las imágenes seleccionadas.



Nota-----

- Las imágenes protegidas no se pueden seleccionar.

Protección de las imágenes contra el borrado

Puede proteger las imágenes para evitar que se borren accidentalmente.

1 Seleccione [Proteger] en el menú **► 2** o en la pantalla de selección de funciones de reproducción y, a continuación, pulse **►**.

2 Seleccione [Proteger 1 imagen] o [Proteger todas].

Si se selecciona [Proteger 1 imagen], use **◀▶** para seleccionar una imagen.

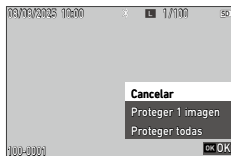

3 Pulse **OK**.

Cuando se selecciona [Proteger 1 imagen], se protege la imagen seleccionada.

Repita los pasos 2 y 3 para proteger otra imagen.

Para finalizar el proceso, seleccione [Cancelar].

Si selecciona [Proteger todas], vaya al paso siguiente.



4 Seleccione [Proteger] o [Desproteger] y, a continuación, pulse **OK**.

Se protegen o desprotegen todas las imágenes.



Nota

- Para cancelar la protección, vuelva a ajustar [Proteger] para la imagen.



Precaución

- Si se realiza la operación [Formatear] en el menú **↶ 1**, también se borrarán las imágenes protegidas.

Protección de varias imágenes contra el borrado

- 1** Pulse el lado – de **[Fn]** en la pantalla de una sola imagen en el modo de reproducción.
Se muestran varias imágenes.
- 2** Seleccione [Proteger] en el menú **[▶] 2** o en la pantalla de selección de funciones de reproducción y, a continuación, pulse **[▶]**.
- 3** Seleccione las imágenes que desea proteger.



Dispone de las siguientes operaciones.

▲▼◀▶ / ↶ / ↷	Mueve el encuadre de selección.
OK	Selecciona o anula la selección de una imagen.
DISP	Selecciona la imagen inicial o final del rango de imágenes.

- 4** Pulse **[Fn]**.
Aparece la pantalla de confirmación.
- 5** Seleccione [Ejecutar] y, a continuación, pulse **[OK]**.
Las imágenes seleccionadas están protegidas.

Copiar imágenes

Puede copiar imágenes entre la memoria interna y la tarjeta de memoria.

- 1** Inserte una tarjeta de memoria.
- 2** Mantenga pulsado **□** (**IN/SD**) para seleccionar la memoria desde la que se copiará la imagen.

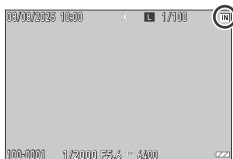

- 3** Seleccione [Copia imag] en el menú **▶** 2 o en la pantalla de selección de función de reproducción y, a continuación, pulse **▶**.

- 4** Seleccione [Copiar 1 imagen] o [Copiar todas las imágenes].

Si se elige [Copiar 1 imagen], use **◀▶** para seleccionar una imagen.

Para las imágenes tomadas con la opción [Formato de archivo] ajustada a [RAW+JPEG], puede seleccionar el formato de archivo que desea copiar.

Cuando [Copiar todas imág.] está seleccionado, no se puede seleccionar el formato de archivo que se va a copiar.

- 5** Pulse **OK**.

Cuando se selecciona [Copiar 1 imagen], la imagen se guarda en el destino de copia.

Repita los pasos 4 y 5 para copiar otra imagen.

Para finalizar el proceso, seleccione [Cancelar].

Si selecciona [Copiar todas imág.], vaya al paso siguiente.

- 6** Seleccione [Ejecutar] y, a continuación, pulse **OK**.

Se crea una nueva carpeta en el destino de copia y las imágenes se guardan allí.

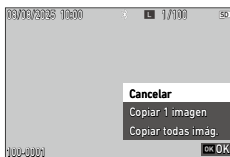

**Precaución**

- Si el destino de la copia no tiene suficiente capacidad, aparecerá un mensaje que lo indique.

Copia de varias imágenes

- 1** Mantenga pulsado ($\frac{IN}{SD}$) para seleccionar la memoria desde la que se copian las imágenes.
- 2** Pulse el lado - de en la pantalla de una sola imagen en el modo de reproducción.
Se muestran varias imágenes.
- 3** Seleccione [Copia de fotos] en el menú 2 o en la pantalla de selección de funciones de reproducción y, a continuación, pulse .
- 4** Seleccione las imágenes que se van a copiar.

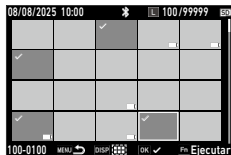

Dispone de las siguientes operaciones.

	Mueve el encuadre de selección.
	Selecciona o anula la selección de una imagen.
	Selecciona la imagen inicial o final del rango de imágenes.

- 5** Pulse .
- Aparece la pantalla de confirmación.
- 6** Seleccione [Ejecutar] y, a continuación, pulse .
- Se copian las imágenes seleccionadas.

Ajuste de la reserva de transferencia de imágenes

Puede seleccionar imágenes para transferir a un dispositivo de comunicación y realizar una reserva de transferencia.

Cuando utilice la aplicación dedicada de la serie RICOH GR con un dispositivo de comunicación que haya registrado la cámara, la transferencia de archivos se iniciará de forma automática.

1 Seleccione [Transferencia archivos] en el menú **2** o en la pantalla de selección de función de reproducción y, a continuación, pulse **▶**.

2 Seleccione [Transferir 1 imagen].

Utilice **◀▶** para seleccionar una imagen.

Para las imágenes tomadas con la opción [Formato Archivo] ajustada a [RAW+JPEG], puede seleccionar el formato de archivo que desea transferir.

3 Pulse **OK**.

La reserva de transferencia está configurada para la imagen.

Para transferir otra imagen, repita los pasos 2 y 3.

Para finalizar el proceso, seleccione [Cancelar].

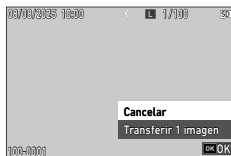

Nota

- Para cancelar la reserva de transferencia, vuelva a configurar [Transferencia archivos] para la imagen.
- Consulte "Uso de la cámara con un dispositivo de comunicación" (p.124) para ver cómo conectar la cámara a un dispositivo de comunicación.

Ajuste de la reserva de transferencia para varias imágenes

1 Pulse el lado - de **2** en la pantalla de una sola imagen en el modo de reproducción.

Se muestran varias imágenes.

2 Seleccione [Transferencia archivos] en el menú **2** o en la pantalla de selección de funciones de reproducción y, a continuación, pulse **▶**.

3 Seleccione [Transferir reserva] o [Cancelar reserva] y, a continuación, pulse **OK**.

Si selecciona [Transferir reserva], vaya al paso siguiente.

Cuando se selecciona [Cancelar reserva], se cancela la transferencia y la pantalla vuelve a la visualización de múltiples imágenes.

4 Seleccione las imágenes que se van a transferir.



Dispone de las siguientes operaciones.

▲▼◀▶ / ↶ / ↷	Mueve el encuadre de selección.
OK	Selecciona o anula la selección de una imagen.
DISP	Selecciona la imagen inicial o final del rango de imágenes.

5 Pulse **Fn**.

Aparece la pantalla de selección del formato de archivo de las imágenes transferidas.

6 Utilice **ADJ** para activar o desactivar cada formato de archivo.



7 Pulse **OK**.

Se ajusta la reserva de transferencia para las imágenes seleccionadas.

Edición y procesamiento de imágenes

Puede editar y procesar las imágenes tomadas y luego guardarlas como imágenes nuevas.



Precaución

- Solo se pueden editar y procesar las imágenes JPEG tomadas con la cámara (solo imágenes RAW en [Revelado RAW]). Las imágenes fijas guardadas a partir de vídeos no se pueden editar ni procesar. Si edita y procesa imágenes de forma repetida, la calidad de la imagen se deteriorará.

Revelado de imágenes RAW

Puede convertir imágenes RAW (extensión de archivo: DNG) en formato JPEG (extensión de archivo: JPG) y, a continuación, guárdalas como imágenes nuevas. Se pueden configurar varios ajustes, como [Balance de blancos] y [Control de imagen] para imágenes guardadas.

- 1** Visualice la imagen RAW que va a revelar en el modo de reproducción.
- 2** Seleccione [Revelado RAW] en el menú **3** o en la pantalla de selección de función de reproducción y, a continuación, pulse **▶**.
Aparece la pantalla [Revelado RAW].
- 3** Utilice **▲▼** para seleccionar un parámetro.

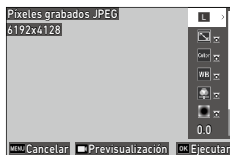



Puede elegir entre los siguientes ajustes:

- Píx. Grab. JPEG
- Relación de aspecto
- Espacio de color
- Balance blancos
- Control de imagen
- Correc. luz periférica
- Sensibilidad
- Reducción ruido ISO alta
- Compens. Sombras

Inicialmente están seleccionados los ajustes que se establecieron en el momento de la toma.

Solo puede seleccionar ajustes que puedan modificarse.

Dispone de las siguientes operaciones.

	Muestra la previsualización.
	Durante la previsualización: Amplía la imagen.

4 Pulse ►.

Aparece la pantalla de selección de ajustes.

5 Utilice ▲▼ para seleccionar un ajuste.

Para [Balance blancos] y [Control de imagen], pulse **Fn** para mostrar la pantalla de ajustes detallados.

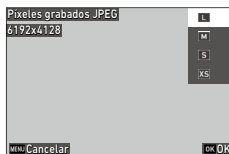

6 Pulse **OK**.

Aparece de nuevo la pantalla del paso 3.

7 Cuando haya terminado de configurar todos los ajustes, pulse **OK**.

8 Seleccione la memoria de destino de guardado y, a continuación, pulse **OK**.

La imagen se guarda como una nueva imagen.

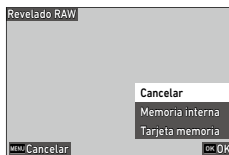

9 Seleccione [Continuar] o [Termin] y, a continuación, pulse **OK**.

Cuando se selecciona [Continuar], aparece de nuevo la pantalla del paso 3.

Revelado de múltiples imágenes RAW

Puede revelar varias imágenes con los mismos ajustes.

- 1** Pulse el lado – de **☰** en la pantalla de una sola imagen en el modo de reproducción.
Se muestran varias imágenes.
- 2** Seleccione [Revelado RAW] en el menú **▶ 3** o en la pantalla de selección de funciones de reproducción y, a continuación, pulse **▶**.
Se buscan imágenes RAW.
- 3** Seleccione las imágenes que se van a revelar.

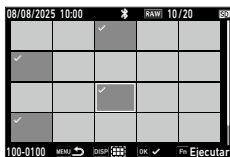

Dispone de las siguientes operaciones.

▲▼◀▶ / ↶ / ↷	Mueve el encuadre de selección.
OK	Selecciona o anula la selección de una imagen.
DISP	Selecciona la imagen inicial o final del rango de imágenes.

- 4** Pulse **Fn**.
Aparece la pantalla de selección de parámetros.
- 5** Seleccione un parámetro y un ajuste.
- 6** Cuando haya terminado de configurar todos los ajustes, pulse **OK**.
- 7** Seleccione la memoria de destino de guardado y, a continuación, pulse **OK**.
Las imágenes se guardan como imágenes nuevas.

Cambio de tamaño de una imagen

Reducción del tamaño de imagen (Redimensionar)

Puede reducir el tamaño de las imágenes JPEG y guardarlas.

- 1** Visualice la imagen que desee procesar en la pantalla de una sola imagen en el modo de reproducción.

Cuando se muestran varias imágenes, se procesan las seleccionadas.

- 2** Seleccione [Redimensionar] en el menú **▶** 3 o en la pantalla de selección de funciones de reproducción y, a continuación, pulse **▶**.

Aparece la pantalla [Redimensionar].

- 3** Seleccione el tamaño de imagen.

Se puede seleccionar un tamaño menor que el ajuste [Píxeles grabados JPEG] de la toma.

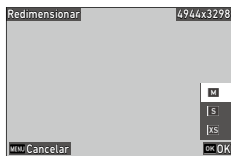

- 4** Pulse **OK**.

- 5** Seleccione la memoria de destino de guardado y, a continuación, pulse **OK**.

La imagen se guarda como una nueva imagen.

Recorte de imágenes

Puede recortar una parte de las imágenes JPEG y, a continuación, guardarlas.

1 Visualice la imagen que desee procesar en la pantalla de una sola imagen en el modo de reproducción.

Cuando se muestran varias imágenes, se procesan las seleccionadas.







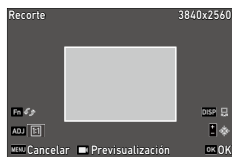

2 Seleccione [Recorte] en el menú **3** o en la pantalla de selección de funciones de reproducción y, a continuación, pulse **▶**.

Aparece la pantalla [Recorte].

3 Especifique el rango que desea recortar.



Dispone de las siguientes operaciones.

	Mueve el encuadre de recorte.
	Cambia el formato de imagen del encuadre de recorte (3:2, 4:3, 1:1 o 16:9).
	Cambia el funcionamiento de  entre el cambio del tamaño del encuadre de recorte y la rotación de la imagen.
	Cambia el tamaño del recorte o gira el encuadre de recorte 0,1°.
	Gira el encuadre de recorte 90°.
	Muestra la previsualización.
	Durante la previsualización: Amplía la imagen.

4 Pulse **OK**.

5 Seleccione la memoria de destino de guardado y, a continuación, pulse **OK**.

La imagen se guarda como una nueva imagen.

Corrección de las áreas de brillos y sombras (Ajuste de niveles)

Puede corregir el brillo y el contraste de las áreas de brillos, medios tonos y sombras en las imágenes JPEG.

1 Visualice la imagen que desee procesar en la pantalla de una sola imagen en el modo de reproducción.

Cuando se muestran varias imágenes, se procesan las seleccionadas.

2 Seleccione [Ajuste de niveles] en el menú **▶ 3** o en la pantalla de selección de funciones de reproducción y, a continuación, pulse **▶**.

Aparece la pantalla [Ajuste de niveles].

3 Ajuste el valor.

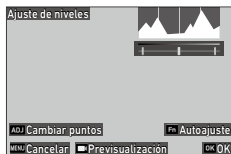

Dispone de las siguientes operaciones.

ADJ	Cambia los puntos de ajuste.
◀▶ / ☺	Ajusta el valor.
Fn	Realiza una corrección automática.
OK	Muestra la previsualización.
☺ / ⏏	Durante la previsualización: Amplía la imagen.

4 Pulse **OK**.

5 Seleccione la memoria de destino de guardado y, a continuación, pulse **OK**.

La imagen se guarda como una nueva imagen.



Cómo hacer ajustes

- Moviendo el punto central a izquierda o derecha se ajusta el brillo general. Muévelo hacia la izquierda para hacer la imagen más brillante o hacia la derecha para hacerla más oscura.

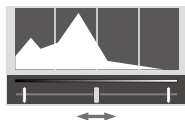

- Si la imagen está sobreexpuesta, desplace el punto izquierdo hacia la derecha para que se alinee con el borde del pico del histograma. Si la imagen está subexpuesta, desplace el punto derecho hacia la izquierda.

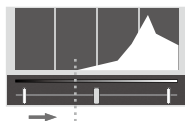

- Cuando el pico del histograma está en el centro y el contraste es bajo, alinee los puntos izquierdo y derecho con los bordes del pico del histograma.

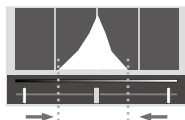

Corrección del balance de blancos

Puede corregir el balance de blancos de las imágenes JPEG.

1 Visualice la imagen que desee procesar en la pantalla de una sola imagen en el modo de reproducción.

Cuando se muestran varias imágenes, se procesan las seleccionadas.

2 Seleccione [Ajuste balance blancos] en el menú **3** o en la pantalla de selección de funciones de reproducción y, a continuación, pulse **▶**.

Aparece la pantalla [Ajuste balance blancos].

3 Ajuste el valor.

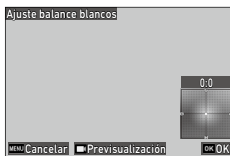

Dispone de las siguientes operaciones.

▲▼◀▶	Mueve los puntos de ajuste.
□	Muestra la previsualización.
↶ / +	Durante la previsualización: Amplía la imagen.

4 Pulse **OK**.

5 Seleccione la memoria de destino de guardado y, a continuación, pulse **OK**.

La imagen se guarda como una nueva imagen.

Corregir el moiré de color

Puede reducir el moiré de color de las imágenes.

1 Visualice la imagen que desee procesar en la pantalla de una sola imagen en el modo de reproducción.

Cuando se muestran varias imágenes, se procesan las seleccionadas.

2 Seleccione [Corrección del moiré] en el menú **► 3** o en la pantalla de selección de función de reproducción y, a continuación, pulse **►**.

Aparece la pantalla [Corrección del moiré].

3 Ajuste el valor.

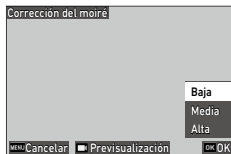

Dispone de las siguientes operaciones.

▲ ▼	Selecciona el nivel de corrección.
□	Muestra la previsualización.
↶ / □	Durante la previsualización: Amplía la imagen.

4 Pulse **OK**.

5 Seleccione la memoria de destino de guardado y, a continuación, pulse **OK**.

La imagen se guarda como una nueva imagen.

! **Precaución**-----

- Es posible que algunas imágenes no se corrijan correctamente.
- Si se aplica la [Corrección del moiré], puede producirse una pérdida o desvanecimiento del color en las imágenes.

Ajuste de la calidad de imagen

Puede ajustar el nivel de calidad de las imágenes JPEG.

- 1** Visualice la imagen que desee procesar en la pantalla de una sola imagen en el modo de reproducción.

Cuando se muestran varias imágenes, se procesan las seleccionadas.

- 2** Seleccione [Ajuste parámetros base] en el menú **▶ 3** o en la pantalla de selección de función de reproducción y, a continuación, pulse **▶**.

Aparece la pantalla [Ajuste parámetros base].

- 3** Utilice **Fn** para alternar entre la edición normal y la edición monoton.

- 4** Ajuste el valor.

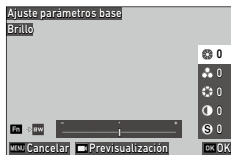

Dispone de las siguientes operaciones.

▲ ▼	Edición normal: Ajusta [Brillo], [Saturación], [Matiz], [Contraste] o [Nitidez]. Edición monoton: Ajusta [Brillo], [Efecto filtro], [Tonalidad], [Contraste] o [Nitidez].
◀ ▶	Ajusta un valor (± 4).
🖼️	Muestra la previsualización.
🔄 / 🖼️	Durante la previsualización: Amplía la imagen.

- 5** Pulse **OK**.

- 6** Seleccione la memoria de destino de guardado y, a continuación, pulse **OK**.

La imagen se guarda como una nueva imagen.

Edición de vídeos

Puede cortar o dividir un archivo de vídeo y guardarlo como un nuevo archivo o archivos.

- 1** Visualice el vídeo que desee procesar en pantalla de una imagen del modo de reproducción.

Cuando se visualizan varios vídeos, se procesan los seleccionados.

- 2** Seleccione [Editar vídeo] en el menú **3** o en la pantalla de selección de función de reproducción y, a continuación, pulse **▶**.

Aparece la pantalla [Editar vídeo].

- 3** Seleccione [Cortar] o [Dividir] y, a continuación, pulse **OK**.

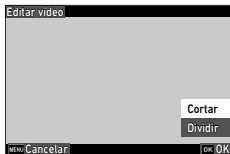



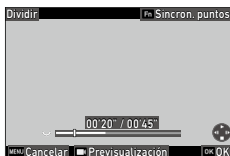
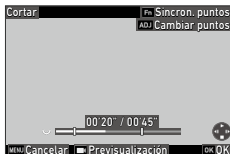

Cortar	Guarda el rango especificado con los puntos inicial y final como un nuevo archivo.
Dividir	Divide un vídeo en dos archivos en el punto de división especificado, y los guarda como archivos nuevos.

- 4** Especifique los puntos inicial y final o el punto de división.

El vídeo se puede reproducir o poner en pausa igual que cuando se ve un vídeo en el modo de reproducción. (p.59)



Dispone también de las siguientes operaciones.

	[Cortar]: cambia entre los puntos inicial y final.
	[Cortar]: mueve el punto inicial o el final. [Dividir]: mueve el punto de división.
	[Cortar]: mueve el punto inicial o el final al punto de reproducción. [Dividir]: mueve el punto de división al punto de reproducción.
	Mientras el vídeo está en pausa: Muestra la previsualización.

4

5 Pulse **OK**.

6 Seleccione la memoria de destino de guardado y, a continuación, pulse **OK**.

Los archivos de vídeo se guardan como nuevos vídeos.

Uso de la cámara con un ordenador

Puede conectar la cámara a un ordenador mediante el cable USB (I-USB198) suministrado para copiar las imágenes de la cámara al ordenador.

1 Apague la cámara.

2 Abra la tapa del terminal de la cámara y, a continuación, conecte el cable USB al terminal USB.

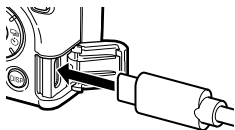

3 Conecte el cable USB al puerto USB Type-C del ordenador.

La cámara se enciende y entra en modo de reproducción.

El ordenador detecta la cámara como dispositivo.

Si hay una tarjeta de memoria insertada, se muestran los archivos en la tarjeta de memoria. Si no hay una tarjeta de memoria insertada, se muestran los archivos de la memoria interna. Al mantener pulsado  ($\frac{M}{\text{SD}}$) se cambia la memoria para reproducir imágenes.

4 Copia las imágenes en el ordenador.

La luz de estado parpadea mientras las imágenes se transfieren.

5 Cuando se complete la copia, desconecte la cámara del ordenador.

6 Retire el cable USB de la cámara.

Precaución-----

- No retire el cable USB durante la transferencia de las imágenes.
- Si el nivel de la batería es bajo, es posible que el ordenador tarde un tiempo en reconocer la cámara.
- La función de comunicación inalámbrica no está disponible mientras la cámara está conectada a un ordenador mediante un cable USB.



Nota

- Cuando la cámara está conectada a un ordenador, se reconoce como un dispositivo con el nombre "RICOH GR IV".
- Consulte "Entorno operativo" (p.175) para ver los requisitos del sistema para conectar la cámara a un ordenador.
- Cuando la opción [Ajustes de USB] está ajustada a [Visualización de licencia] en el menú 6, puede comprobar la información de la licencia del software.

Uso de la cámara con un dispositivo de comunicación

Para utilizar las siguientes funciones, conecte la cámara a un dispositivo de comunicación mediante Bluetooth® y utilizando la app dedicada "GR WORLD" de la serie RICOH GR.

5

Compartir imágenes

Disparo remoto	Realiza disparos de forma remota mediante un dispositivo de comunicación.
Visualización de imágenes	Muestra las imágenes guardadas en la cámara en el dispositivo de comunicación e importa las imágenes a este último.
Sincronización de la hora	Sincroniza la fecha y la hora mostradas en la cámara con los ajustes de fecha y hora del dispositivo de comunicación.
Control de alimentación	Enciende y apaga la cámara desde el dispositivo de comunicación.
Actualización del firmware	Descarga el firmware de la cámara y la actualiza.
Cambio de nombre de la cámara	Cambia el nombre de la cámara (ajuste predeterminado: MY GR IV).

"GR WORLD" es compatible con iOS y Android™, y puede descargarse desde la App Store o desde Google Play™. Para ver los sistemas operativos compatibles y otra información, consulte el sitio de descargas.



Nota

- Para descargar GR WORLD y obtener más información, consulte el sitio web siguiente.

<https://www.ricoh-imaging.com/gr-world/download/>

- Cuando la cámara está conectada al dispositivo de comunicación a través de Bluetooth®, la función de LAN inalámbrica se enciende o apaga según las solicitudes de la aplicación.
- Para más información sobre el uso de la cámara con el dispositivo de comunicación, consulte el manual del dispositivo y el sitio web "GR WORLD".
- La pantalla de la aplicación varía en función del modelo de cámara, el sistema operativo del dispositivo de comunicación y la versión de la aplicación. Tenga en cuenta que las especificaciones de la aplicación pueden modificarse sin previo aviso para mejorar su funcionalidad.





Precaución

- La función de LAN inalámbrica no se enciende en el siguiente caso.
 - En el modo
 - Mientras la cámara está conectada a un dispositivo con el cable USB
 - Cuando [Comunicación inalámbrica] está ajustado en [Apagado] en el menú 6
 - Cuando [Modo de avión] está en [Encendido] en el menú 6

Conexión de la cámara a un dispositivo de comunicación

Puede conectar la cámara a un dispositivo de comunicación de forma inalámbrica por Bluetooth®. Instale previamente la aplicación dedicada "GR WORLD" de la serie RICOH GR en el dispositivo de comunicación.

- 1** Active la función Bluetooth® del dispositivo de comunicación.
- 2** Inicie el GR WORLD en el dispositivo de comunicación.
- 3** Pulse [Registrar nueva cámara] en la pantalla de inicio de la aplicación.
- 4** Seleccione [GR IV] y, a continuación, pulse [Esta es la primera vez].

- 5** Seleccione [Comunicación inalámbrica] en el menú  y, a continuación, pulse .

Aparece la pantalla [Comunicación inalámbrica].

- 6** Seleccione [Modo de acción] y, a continuación, pulse .

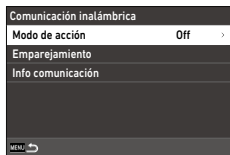

- 7** Seleccione [On] y, a continuación, pulse **OK**.

- 8** Seleccione [Emparejamiento] y, a continuación, pulse .

- 9** Seleccione [Ejecutar emparejamiento] y, a continuación, pulse .

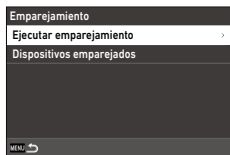

- 10** Pulse [Buscar cámaras] en la aplicación.

Aparece el [Nombre del dispositivo] de la cámara.

- 11** Toque [Nombre del dispositivo] de la cámara.

El [Código de autenticación] se muestra en la cámara y en la aplicación.

- 12** Compruebe que los códigos de autenticación mostrados coincidan y, a continuación, pulse [Emparejamiento] o [Aceptar] en la aplicación.

- 13** Pulse **OK** en la cámara.

La cámara y el dispositivo de comunicación se emparejan y aparece la pantalla de finalización del emparejamiento.

Aparece el icono del estado de la conexión cuando se conecta la cámara al dispositivo de comunicación por Bluetooth®.



**Precaución**

- El emparejamiento no es posible en los siguientes casos.
 - Mientras la cámara está conectada a un dispositivo con el cable USB
 - Cuando [Comunicación inalámbrica] está ajustado en [Apagado] en el menú 6
 - Cuando [Modo de avión] está en [Encendido] en el menú 6
- Cuando utilice una función inalámbrica, respete las normativas y las leyes locales que rigen las comunicaciones por radio.
- En lugares donde no se puedan utilizar las funciones de comunicación inalámbrica, como en un avión, ajuste [Modo de avión] en [On] en el menú 6.

**Nota**

- Las imágenes tomadas pueden transferirse al dispositivo de comunicación ajustando una reserva de transferencia en [Transferencia archivos] en el menú 2 (p.109) También puede establecer reservas de transferencia automáticamente para las imágenes tomadas. (p.128). Cuando se pulsa [Importar imágenes] en la aplicación, la transferencia se inicia una vez establecida la conexión a través de la LAN inalámbrica.
- Si selecciona [Dispositivos emparejados] en la pantalla del punto 6, aparecerá la lista de dispositivos de comunicación emparejados. Puede cancelar el emparejamiento con cada dispositivo pulsando en esta pantalla. Puede establecerse un emparejamiento con hasta seis dispositivos de comunicación.
- Si selecciona [Info. comunicación] en la pantalla del paso 3, aparecerá el [Nombre del dispositivo] de la cámara.
- La banda de frecuencia se puede cambiar con la aplicación específica de la serie RICOH GR.

Acerca de la LAN inalámbrica

- Las bandas de frecuencia disponibles varían en función del país.
- La banda de 5 GHz está restringida para uso en exteriores en algunos países.

Para ajustar funciones vinculadas con el dispositivo de comunicación

Puede seleccionar las funciones que desea vincular al dispositivo de comunicación.

- 1** Seleccione [Enlace con smartphone] en el menú  6 y, a continuación, pulse .

Aparece la pantalla [Enlace con smartphone].

- 2** Seleccione la función que desea vincular y, a continuación, pulse .

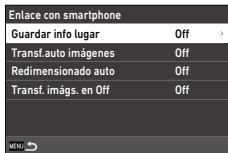

Enlace con smartphone	
Guardar info lugar	Off
Transf.auto imágenes	Off
Redimensionado auto	Off
Transf. imágenes en Off	Off

Pueden seleccionarse las siguientes funciones.

Guardar info lugar	Registra la información de ubicación del dispositivo de comunicación en las imágenes tomadas.
Transf.auto imágenes	Se ajusta automáticamente la reserva de transferencia para las imágenes tomadas después del disparo. Seleccione el formato de los archivos de transferencia.
Redimensionado auto	Cambia el tamaño de [Píx. Grab. JPEG] de las imágenes transferidas a [XS] cuando está ajustado en [On].
Transf. imágenes en Off	Ajusta si se debe continuar con la transferencia de imágenes aunque la cámara se apague durante la transferencia.

- 3** Seleccione [On] y, a continuación, pulse .

Repita los pasos 2 a 3.



- 4** Pulse  dos veces.

Cómo guardar los ajustes de uso frecuente

Puede utilizar los ajustes de disparo guardados en **U1**, **U2** y **U3** del dial de modos.



Hay dos formas de guardar los ajustes de disparo: Registra los ajustes actuales o recupera los ajustes guardados en los cuadros de ajuste.

Pueden guardarse los siguientes ajustes.

- Modo de exposición
- Compensación de la exposición
- Ajustes del menú  y del menú  (con excepciones)

Guardado de los ajustes actuales

Puede guardar los ajustes actuales en el dial de modos.

- 1** Fije el modo de exposición y todos los ajustes necesarios que vaya a guardar.
- 2** Seleccione [Asignar dial modo usuario] en el menú  1 y, a continuación, pulse .
Aparece la pantalla [Asignar dial modo usuario].
- 3** Seleccione entre [USER1] y [USER3] y, a continuación, pulse .

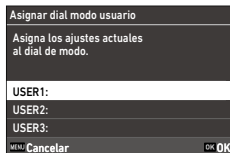
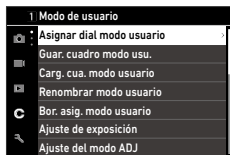

4 Seleccione si desea introducir un nombre de modo de usuario y pulse **OK**.

Si se selecciona [Introducir nombre], aparece una pantalla de introducción de texto.

Si selecciona [Cancelar], continúe con el paso 7.

5 Introduzca un nombre de modo de usuario.

Pueden introducirse hasta 32 símbolos y caracteres alfanuméricos de un byte.

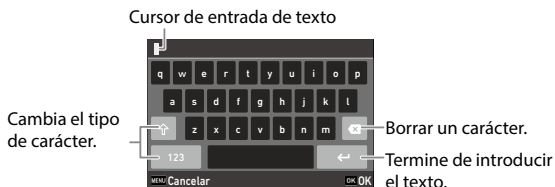

6

Cambiar los ajustes

Dispone de las siguientes operaciones.

▲▼◀▶	Desplaza el cursor de selección de texto.
↶ / ↷	Desplaza el cursor de selección de texto arriba y abajo.
↶	Desplaza el cursor de selección de texto a la derecha y la izquierda.
OK / ADJ	Introduce un carácter seleccionado con el cursor de selección de texto.

También puede utilizar la pantalla táctil para las operaciones.

6 Después de introducir el texto, desplace el cursor de selección de texto hasta ← y, a continuación, pulse **OK**.

Aparece la pantalla de confirmación.

7 Después de verificar el ajuste, pulse **OK**.

Vuelve a aparecer el menú **C** 1.



Nota

- Si no se introduce ningún nombre, se utilizan la fecha y la hora de registro como nombre del modo de usuario.
- Para cambiar el nombre del modo de usuario, seleccione [Renombrar modo usuario] en el menú **C** 1.
- Para borrar la configuración del modo de usuario, seleccione [Bor. asig. modo usuario] en el menú **C** 1.

Utilización de los cuadros de ajuste

Guardar los ajustes en un cuadro de ajustes

Puede guardar seis ajustes diferentes en los cuadros de ajustes.

1 Fije el modo de exposición y todos los ajustes necesarios que vaya a guardar.

2 Seleccione [Guar. cuadro modo usu] en el menú **C** 1 y, a continuación, pulse **▶**.

Aparece la pantalla [Guar. cuadro modo usu.].

3 Seleccione de [BOX1] a [BOX6] y, a continuación, pulse **OK**.

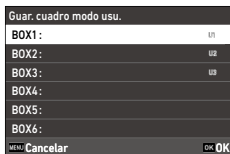

4 Seleccione si desea introducir un nombre de cuadro y, a continuación, pulse **OK**.

Si selecciona [Introducir nombre], introduzca el nombre siguiendo los pasos 5 y 6 de "Guardado de los ajustes actuales" (p.129).

Si selecciona [Cancelar], continúe con el siguiente paso.

5 Pulse **OK**.

Vuelve a aparecer el menú **C** 1.

Asignación de los ajustes al dial de modos

Puede asignar los ajustes guardados en un cuadro de ajustes al dial de modos.

- 1** Seleccione [Carg. cua. modo usuario] en el menú **C 1** y, a continuación, pulse **▶**.
Aparece la pantalla [Carg. cua. modo usuario].
- 2** Seleccione de [BOX1] a [BOX6] y, a continuación, pulse **OK**.
- 3** Seleccione el dial de modos al que desea asignar los ajustes entre **USER1 (U1)**, **USER2 (U2)** y **USER3 (U3)** y, a continuación, pulse **▶**.

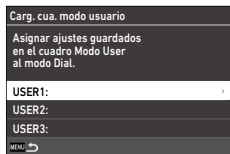

6

Cambiar los ajustes

- 4** Seleccione si desea introducir un nombre de modo de usuario.
Si selecciona [Introducir nombre], introduzca el nombre siguiendo los pasos 5 y 6 de "Guardado de los ajustes actuales" (p.129).
Si selecciona [Cancelar], continúe con el siguiente paso.
- 5** Pulse **OK**.
Los ajustes guardados en el cuadro de ajustes se asignan al dial de modos.

1 Gire el dial de modos a **U1**, **U2** o **U3** en modo de disparo.

La guía del modo de usuario se muestra en la pantalla de disparo.

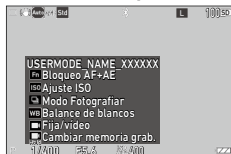

2 Realice los cambios necesarios.

Para cambiar la exposición, ajuste [Modo de exposición] en el menú  2.

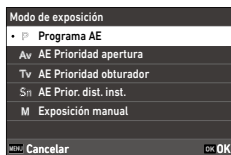



Nota



- Los ajustes cambiados en el paso 2 no se guardan en la cámara. Si se gira el dial de modos, se restauran los ajustes guardados. Para cambiar los ajustes, vuelva a guardarlos en [Guar. cuadro modo usu.].
- Si se cambian los ajustes guardados en el cuadro de ajustes asignado al dial de modos, también cambian los ajustes aplicados al dial de modos.

Personalización de las funciones de los botones

Cambio del funcionamiento del dial para el modo de exposición



Puede guardar los ajustes de exposición que se cambiarán cuando se operen ,  y  en cada modo de exposición.

1 Seleccione [Ajuste exposición] en el menú **C 2** y, a continuación, pulse **▶**.

Los ajustes actuales asignados a ,  y  se muestran en la pantalla [Ajuste de exposición].

2 Seleccione el modo de exposición con los ajustes que desee cambiar y, a continuación, pulse **▶**.



3 Seleccione los ajustes que se van a modificar al utilizar ,  y .

4 Pulse **OK**.

Se aplican los cambios de ajustes y vuelve a aparecer la pantalla del paso 2.

Registro de funciones en el modo ADJ. Modo

Puede cambiar los ajustes del "Modo ADJ." y usar sus funciones fácilmente, pulse **ADJ** ().

Se pueden registrar cinco funciones en las siguientes funciones de disparo. (Las funciones indicadas entre corchetes son los ajustes predeterminados de la opción).

- Off
- Enfoque [Ajuste2]
- Limitador de enfoque
- Distancia enfoque inst.
- Formato de archivo [Ajuste4]
- Relación de aspecto [Ajuste5]
- Recortar
- Píx. Grab. JPEG
- Medición AE [Ajuste3]
- Ajuste ISO
- Modo Flash
- Intensidad del flash
- Fotografiar
- Autodisparo
- Balance blancos
- Control de imagen [Ajuste1]
- AE 1 puls. en modo M
- AF táctil
- Ajuste vista exterior
- Frecuencia de imagen

- 1** Seleccione [Ajuste del modo ADJ] en el menú **C 2** y, a continuación, pulse ►.

Aparece la pantalla [Ajuste del modo ADJ].

- 2** Seleccione de [Ajuste1] a [Ajuste5] y, a continuación, pulse ►.



- 3** Seleccione la función que desea registrar y, a continuación, pulse **OK**.

Se aplican los cambios de ajustes y vuelve a aparecer la pantalla del paso 2.

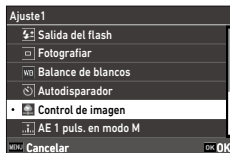

Precaución-----

- Los ajustes modificados en [Ajuste del modo ADJ] se activan solo en el modo . Para el modo , están registrados [Control de imagen], [Enfoque], [Medición AE], [Framerate] y [Outdoor View Setting] y no se pueden cambiar.



Nota-----

- Consulte "Uso del ADJ. Modo" (p.24) para ver cómo usar el modo ADJ.

Cambio de las funciones del botón Fn

Puede cambiar las funciones que se realizan al pulsar **Fn**, **▼**, **◀**, **▶** o **□**. Se pueden registrar las siguientes funciones en cada botón. (Las funciones indicadas entre corchetes son los ajustes predeterminados de la opción).

- Off
- Enfoque
- Ajustar MF
- Ajustar instantánea
- Ajustar AF seguimiento
- Activar AF*1 *2
- Bloqueo AF+AE*1 *2 [Botón Fn]
- Bloqueo AE*1 *2
- Detección de rostro/ojos
- Limitador de enfoque
- Distancia enfoque inst.
- Cambiar la memoria de grabación [Mantener pulsado el botón de vídeo]
- Formato Archivo
- JPEG → RAW
- JPEG → RAW+
- Relación de aspecto
- Recortar
- Píx. Grab. JPEG
- Frecuencia de imagen
- Fija/vídeo [Botón de vídeo]
- Medición AE
- Ajuste ISO [Botón ISO]
- Modo Flash
- Intensidad del flash
- Filtro ND
- Modo Fotografiar [Botón Fotografiar]
- Fotografiar
- Disparo continuo
- Autodisparo
- Balance de blancos [Botón de balance de blancos]
- Control de imagen
- Shake Reduction
- AE 1 puls. en modo M*1 *2
- Acción controlador 4 dir.
- AF táctil
- Ajuste vista exterior
- Activar el modo de reposo
- Modo de avión*3
- Previsualizar*3

*1 Se puede configurar la operación que se va a realizar cuando se pulse el botón.

*2 La función no se puede registrar en [Botón vídeo] y [Mantener pulsado el botón de vídeo].

*3 La función solo puede registrarse en [Mantener pulsado el botón de vídeo].

- 1** Seleccione [Ajuste del botón Fn] en el menú **C 2** y, a continuación, pulse **▶**.

Aparece la pantalla [Ajuste del botón Fn].

- 2** Seleccione el botón cuyo ajuste desea cambiar y, a continuación, pulse **▶**.



- 3** Seleccione la función que desea registrar y, a continuación, pulse **OK**.

Se aplican los cambios de ajustes y vuelve a aparecer la pantalla del paso 2.

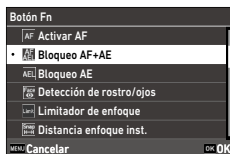

- 4** Cuando se asigna una función que requiere ajustes detallados, pulse **Fn**.

- 5** Ajuste la operación que se realizará al pulsar el botón.

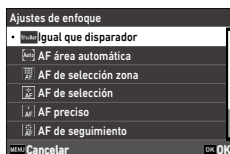

Puede configurar la operación cuando está asignada al botón una de las funciones siguientes.

Activar AF Bloqueo AF+AE	Seleccione el funcionamiento del botón entre [Igual que disparador], [AF área automática], [AF de selección zona], [AF de selección], [AF preciso], [AF de seguimiento] y [AF continuo] en [Ajustes de enfoque].
Bloqueo AE	Ajuste el funcionamiento del botón para [Conservar bloqueo AE]. Cuando está ajustado en [On], el bloqueo AE se activa y desactiva cada vez que se pulsa el botón. Cuando está ajustado en [Off], el bloqueo AE solo se activa mientras el botón está pulsado. (p.54)
AE 1 puls. en modo M	Seleccione el modo para ajustar la exposición correcta cuando se pulsa el botón en el modo M entre [Programa AE], [AE Prioridad apertura] y [AE Prioridad obturador]. (p.56)

6

Cambiar los ajustes



Pulse **OK**.

Aparece de nuevo la pantalla del paso 2.



Precaución-----

- [Activar AF], [Bloqueo AF+AE], [Bloqueo AE] o [AE 1 puls. en modo M] no se pueden asignar a .



Nota-----

- Cuando se enciende la cámara o se gira el dial de modos, se muestra la función actual del botón. Si [Mostrar guía] es [Off] en el menú  2, la función no se muestra.

Ajuste de la operación del disparador

Puede ajustar la operación cuando se pulsa **SHUTTER** en el menú **C 2**.

Ajuste de disparador	Seleccione la operación del botón cuando se pulsa SHUTTER a medio recorrido entre [Bloqueo AF+AE], [Bloqueo AE] y [Activar AF].
Confirmación disparador	Establezca si desea completar el ajuste pulsando SHUTTER a medio recorrido cuando se ajusta una función en la pantalla de disparo, como en el modo ADJ. Este ajuste también se aplica cuando el enfoque automático se activa mediante Fn . [On]: Completa el ajuste pulsando SHUTTER a medio recorrido. [Off]: Vuelve a la pantalla de ajustes después de pulsar SHUTTER a medio recorrido y soltarlo.

Selección de ajustes para guardarlos en la cámara

Las funciones y los valores ajustados se guardan aunque se apague la cámara. Para las siguientes funciones, puede elegir si desea guardar los ajustes (On) o devolverlos a sus valores predeterminados (Off) cuando se apaga la cámara.

- Ajuste ISO
- Compensación EV
- Programa Auto Ex
- Enfoque
- Modo Macro
- Limitador de enfoque
- Microcontraste
- Medición AE
- Modo Flash
- Intensidad del flash
- Fija/video
- Fotografiar
- Autodisparo
- Simulador filtro AA
- Relación de aspecto
- Recortar
- Balance blancos
- Control de imagen
- Ajuste del modo ADJ
- Pantalla info toma Visualización
- Pantalla info reproduc. Visualización
- Imagen para reproduc.
- Ajuste vista exterior

6

Cambiar los ajustes

Realice los ajustes en [Memoria] en el menú

C 2.

Pulse **ADJ** para activar o desactivar el guardado.



Nota

- Cuando se ejecuta [Restaurar] en el menú **11**, todos los ajustes de [Memoria] se restablecen a los valores predeterminados.

Ajustes de pantalla y sonido

Ajuste de la información que se muestra durante la toma o la reproducción

Puede ajustar la información que se muestra cuando se cambia la pantalla usando **DISP** en modo de disparo o de reproducción.

- 1 Seleccione [Pantalla info toma] o [Pantalla info reproduc.] en el menú **C** 3 y, a continuación, pulse **▶**.

Aparece la pantalla [Pantalla info toma] o [Pantalla info reproducción].

Para [Pantalla info reproduc.], vaya al paso 3.

- 2 En [Pantalla LCD], utilice **◀▶** para seleccionar un modo de pantalla y, a continuación, pulse **ADJ** para activar o desactivar la pantalla.

La pantalla puede ajustarse para los modos de pantalla [Pant. info estándar], [Pant. info simplificada], [Pantalla sin información] y [Pantalla apagada].

Los modos de pantalla que no tienen una marca de verificación no se muestran cuando se pulsa **DISP** durante el disparo. Active al menos un modo de pantalla.

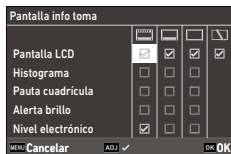

- 3 Utilice **▲▼◀▶** para seleccionar un elemento de la pantalla y, a continuación, pulse **ADJ** para activarlo o desactivarlo.

[Pantalla info toma]

Histograma	Visualiza el histograma.
Pauta cuadrícula	Muestra la pauta de cuadrícula.
Alerta brillo	Las áreas que probablemente estarán sobreexpuestas durante la toma parpadean en rojo.
Nivel electrónico	Muestra el indicador para comprobar la inclinación de la cámara.

[Pantalla info reproduc.]

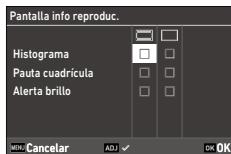





Histograma	Muestra el histograma para la imagen.
Pauta cuadrícula	Muestra la pauta de cuadrícula.
Alerta brillo	Las zonas sobreexpuestas parpadean en rojo.

4 Pulse **OK**.

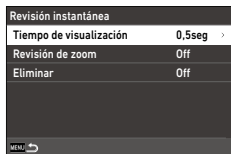
Ajuste de la visualización de revisión instantánea

Puede ajustar la información que se muestra en “Rev. instantánea”, que muestra la imagen tomada inmediatamente después del disparo en [Revisión instantánea], en el menú **C** 3.



Tiempo visualiz	Ajusta el tiempo de visualización de Revisión instantánea. Cuando se ajusta en [Mantener], la imagen se muestra hasta que se pulsa SHUTTER a medio recorrido o se realiza otra operación.
Revisión de zoom	Permite ampliar las imágenes girando  hacia la derecha o pulsando ADJ o el lado + de  durante la revisión instantánea.
Eliminar	Permite borrar imágenes pulsando  durante la revisión instantánea.

La ampliación inicial al ampliar imágenes en revisión instantánea o visualización de una sola imagen en el modo de reproducción puede ajustarse en [Zoom rápido] en el menú **C** 3. Seleccione la ampliación entre [x4], [x8], [x16] y [100%].

Ajuste de la visualización de visión directa

Puede definir los siguientes elementos para Live View (Visión Directa) en el menú **C** 3.

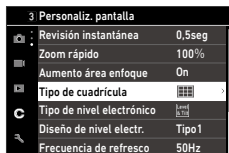

Tipo de cuadrícula	Establece el tipo de línea cuando se muestra la pauta cuadrícula. Seleccione el tipo entre [Cuadrícula 3x3] y [Cuadrícula 4x4].
Tipo de nivel electrónico	Seleccione si desea mostrar solo el nivel horizontal o el nivel horizontal y la inclinación (dirección vertical).
Diseño de nivel electr.	[Tipo 1]: Muestra la barra en la parte inferior de la pantalla. [Tipo 2]: Muestra la escala en la parte inferior de la pantalla. [Tipo 3]: Muestra la barra en el centro de la pantalla.
Frecuencia de refresco	Reduce el parpadeo de la pantalla Live View ajustando la frecuencia eléctrica.

Ajuste del brillo y el tono de la pantalla

Ajuste de la LCD

Puede ajustar [Brillo], [Saturación], [Aj: Azul-Ámbar], y [Aj: Verde-Magenta] en [Ajuste de la LCD] en el menú **3**.



Ajuste vista exterior

Si le resulta difícil ver lo que se muestra en la pantalla cuando toma imágenes en exteriores o en otras situaciones, puede ajustar el brillo de la pantalla en [Ajuste vista exterior], en el menú  3.



Nota

- Esta función se puede registrar en [Ajuste del modo ADJ], en el menú  2. (p.134)

Ajuste de la luz

Puede ajustar cuándo se enciende el indicador luminoso en el menú  4.



Luz de encendido	Ajusta si se enciende la luz del botón de encendido mientras la cámara está encendida.
Cuenta atrás	Ajusta si la luz del autodesparador parpadea al disparar usando [Autodesparador] en [Modo Fotografíar].

Ajuste de los efectos de sonido

Puede ajustar los efectos de sonido en el menú

5.

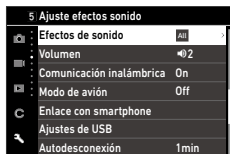

Efectos de sonido	[Todo]: emite el sonido del obturador, sonido de enfoque, sonido de cuenta atrás del temporizador y sonido de activación y desactivación de LAN inalámbrica. [Solo sonido obturador]: Solo emite el sonido del obturador.
Volumen	Establece el volumen del sonido. Cuando se establece en [0], todos los efectos de sonido se desactivan.

Ajustes de ahorro de energía

Apagado automático

La cámara se apaga de forma automática si no se realiza ninguna operación durante el tiempo establecido. Puede ajustar el tiempo hasta que la cámara se apague a [1min.], [3min.], [5min.], [10min.], [30min.] o [Apagado] en [Autodesconexión] en el menú  7.

Para reanudar la operación, pulse el botón de encendido o .

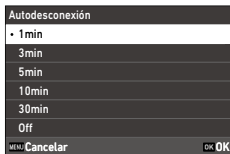

Nota

- [Autodesconexión] no está disponible en los siguientes casos.
 - Durante la grabación o reproducción de videos
 - Durante la toma con [Toma a intervalos] o [Compos. a intervalos] del [Modo Fotografiar]
 - Durante el procesamiento de datos
 - Durante la transferencia de imágenes
 - Mientras la cámara está conectada a un ordenador
 - Mientras la cámara está conectada a GR WORLD

Atenuación de la pantalla

La cámara atenúa la pantalla automáticamente si no se realiza ninguna operación. En el menú  7 se pueden configurar los siguientes elementos.

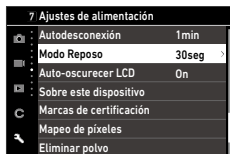

Modo Reposo	Apaga el monitor de forma automática si no se realiza ninguna operación durante el tiempo establecido. La luz de estado está encendida en el modo de reposo. Puede ajustar el tiempo hasta que el monitor se apague a [3seg.], [10seg.], [30seg.], [1min.], [3min.], [5min.], [10min.], [30min.] o [Apagado].
Auto-oscurer LCD	Atenúa la pantalla automáticamente si la cámara no se utiliza durante cinco segundos. Puede ajustar esta función a [Encendido] o [Apagado].

Al utilizar la cámara, se restablece el brillo original.



Nota

- Cuando se registra [Activar modo de reposo] en un botón en [Ajuste del botón Fn] en el menú **C** 2 (p.136), la cámara entra en modo de reposo inmediatamente cuando se pulsa el botón.
- [Modo Reposo] no está disponible en los siguientes casos.
 - Durante la toma con [Toma a intervalos] o [Compos. a intervalos] del [Modo Fotografiar]
 - Durante la grabación o reproducción de vídeos
 - Cuando hay un dispositivo AV conectado a la cámara
 - Mientras la cámara está conectada a GR WORLD
- [Auto-oscurer LCD] no está disponible en los siguientes casos.
 - Durante la toma con [Toma a intervalos] o [Compos. a intervalos] del [Modo Fotografiar]
 - Durante la revisión instantánea
 - En el modo de reproducción
 - Cuando hay un dispositivo AV conectado a la cámara

Ajustes de la gestión de archivos

Ajustes de carpeta o archivo

De forma predeterminada, los nombres de los archivos y carpetas se establecen de la siguiente manera.

Nombre archivo	R0000001.JPG a R0999999.JPG
Carpeta	100 a 999

Cuando el número de archivo supera R0**9999, se crea la siguiente carpeta y el número de archivo pasa a ser R0**0001. Si el número de archivo supera R0**9999 cuando el número de carpeta es 999, no se pueden almacenar más archivos en la tarjeta de memoria insertada actualmente. Puede cambiar los nombres de los archivos y carpetas.

Crear nueva carpeta

Cuando se selecciona [Crear nueva carpeta] en el menú  1, se crea una carpeta con un nuevo número cuando se guarda la siguiente imagen.



Precaución-----

- No se pueden crear varias carpetas sucesivamente.





Nota-----

- Durante la toma con [Toma a intervalos] o [Compos. a intervalos] del [Modo Fotografiar] se crea automáticamente una nueva carpeta.

Carpeta

Cuando se toman imágenes con la cámara, se crea una carpeta automáticamente y las imágenes tomadas se almacenan en ella. Cada nombre de carpeta consta de un número secuencial de 100 a 999 y una cadena de cinco caracteres.

Puede cambiar la cadena de caracteres del nombre de carpeta.

- 1** Seleccione [Nombre de carpeta] en el menú  1 y, a continuación, pulse .

Aparece la pantalla [Nombre de carpeta].

- 2** Seleccione [Fecha] u [Opcional] en [Nombre de carpeta].



Fecha	Se asignan los cuatro dígitos del mes y el día de la fecha de la toma después del número de carpeta. El mes y el día asignados se ajustan al formato de fecha establecido en [Ajuste de fecha] en el menú  10. Ejemplo) 101_0125: imágenes tomadas el 25 de enero
Opcional	Se asigna una cadena de cinco caracteres definida libremente después del número de carpeta. (Valor predeterminado: RICOH) Ejemplo) 101RICOH

Cuando selecciona [Fecha] o no necesita cambiar la cadena de caracteres, vaya al paso 6.

- 3** Pulse  para seleccionar [Introducir texto] y, a continuación, pulse .

Aparece la pantalla de introducción de texto.

4 Introduzca un nombre de carpeta.

Pueden introducirse hasta cinco caracteres alfanuméricos de un byte.

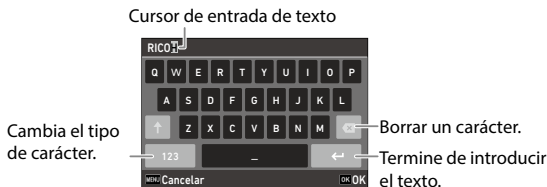

Dispone de las siguientes operaciones.

▲▼◀▶	Desplaza el cursor de selección de texto.
↶ / +	Desplaza el cursor de selección de texto arriba y abajo.
↷	Desplaza el cursor de selección de texto a la derecha y la izquierda.
OK / ADJ	Introduce un carácter seleccionado con el cursor de selección de texto.

También puede utilizar la pantalla táctil para las operaciones.

5 Después de introducir el texto, desplace el cursor de selección de texto hasta ← y, a continuación, pulse OK.

Aparece la pantalla de confirmación.

6 Después de comprobar el nombre introducido, pulse OK.

Aparece de nuevo la pantalla del paso 2.



Nota

- Se crea una carpeta con un nuevo número cuando se realiza la siguiente toma después de haber cambiado el nombre de la carpeta.



Precaución

- El número máximo de carpeta es 999. Si se cambia el nombre de la carpeta o se crea una nueva después de que el número de carpeta haya alcanzado 999, no podrá capturar nuevas imágenes. Asimismo, no podrá tomar nuevas imágenes cuando el número de archivo alcance 9999.

Nombre archivo







Se utiliza una de las siguientes cadenas de caracteres como prefijo del nombre de archivo para las imágenes fijas en función del ajuste [Espacio de color] (p.91) del menú 4.

Espacio de color	Nombre archivo
sRGB	R0*****.JPG
AdobeRGB	_R*****.JPG

Puede cambiar los dos primeros caracteres de los nombres de archivo (R0).

1 Seleccione [Nombre de archivo] en el menú  1 y, a continuación, pulse .

Aparece la pantalla [Nombre de archivo].

2 Utilice   para seleccionar  o  y, a continuación, utilice   para especificar una cadena de caracteres.

Se pueden especificar caracteres alfanuméricos en mayúsculas y el símbolo “_”.



3 Pulse .



Nota -----

- Cuando [Espacio de color] está configurado en [AdobeRGB], el prefijo del nombre de archivo es “_” y se utiliza como nombre de archivo el primer carácter de la cadena de caracteres especificada.

Numeración secuencial

En [Numeración secuencial], en el menú  1, puede ajustar si desea continuar la numeración secuencial de las carpetas y los nombres de archivo, incluso cuando se cree una nueva carpeta o se cambie la tarjeta de memoria.

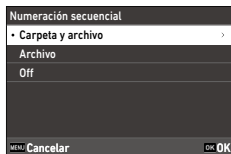

Numeración secuencial	Cuando se crea una nueva carpeta	Cuando se cambia la tarjeta de memoria	
	N.º archivo	Carpeta	N.º archivo
Carpeta y archivo	Continuar	Continuar	Continuar
Archivo	Continuar	Restaurar	Continuar
Off	Restaurar	Restaurar	Restaurar

6

Cambiar los ajustes

Reiniciar numeración

Cuando se toma una nueva imagen después de ejecutar [Restablecer numeración] en el menú  1, se crea una carpeta con un nuevo número de carpeta y la numeración de archivos comienza desde 0001.



Nota

- Cuando el número de archivo alcanza la cifra de 9999, se crea una nueva carpeta y se restablece el número de archivo.
- Cuando no se inserta una tarjeta de memoria, el número de archivo de las imágenes almacenadas en la memoria interna se restablece.

Ajuste de la información de copyright

Puede definir la información de copyright que se inserta en los datos Exif.

- 1 Seleccione [Información de copyright] en el menú **1** y, a continuación, pulse **▶**.

Aparece la pantalla [Información de copyright].

- 2 Seleccione [On] u [Off] en [Datos copyr. integr.], y, a continuación, pulse **OK**.

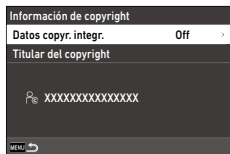

- 3 Pulse **▶** en [Titular del copyright].

Aparece la pantalla de introducción de texto.

- 4 Introduzca el nombre del titular del copyright.

Pueden introducirse hasta 32 símbolos y caracteres alfanuméricos de un byte.

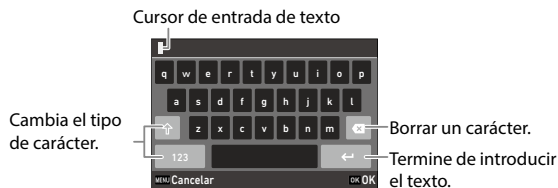

Dispone de las siguientes operaciones.

▲▼◀▶	Desplaza el cursor de selección de texto.
↶ / ↷	Desplaza el cursor de selección de texto arriba y abajo.
↷	Desplaza el cursor de selección de texto a la derecha y la izquierda.
OK / ADJ	Introduce un carácter seleccionado con el cursor de selección de texto.

También puede utilizar la pantalla táctil para las operaciones.

5 Después de introducir el texto, desplace el cursor de selección de texto hasta ← y, a continuación, pulse **OK**.

Aparece la pantalla de confirmación.

6 Después de comprobar el nombre introducido, pulse **OK**.

Aparece de nuevo la pantalla del paso 2.



Nota -----

- Puede comprobar la información Exif en [Pantalla info detallada] (p.21) en el modo de reproducción.

Conexión de accesorios opcionales

Conversores, adaptador para objetivos

Retire la tapa del anillo antes de usar el convertor gran angular (GW-4) y el adaptador para objetivos (GA-3).

Para obtener más información sobre el manejo de accesorios opcionales, consulte el manual del usuario que se entrega con cada producto.

Retirada de la tapa del anillo

Apague la cámara y gire la tapa en el sentido contrario a las agujas del reloj hasta que se pueda quitar. No toque los conectores del convertor (①).

Para quitar el adaptador del objetivo, gírelo de la misma manera en sentido contrario a las agujas del reloj.

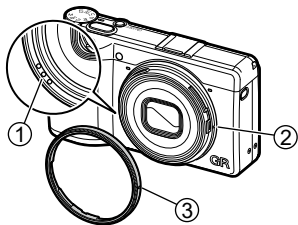

Colocación de la tapa del anillo

Con la cámara apagada, alinee la marca situada en la tapa del anillo (③) con la marca situada en el cuerpo de la cámara (②) y gire la tapa del anillo en el sentido de las agujas del reloj hasta que haga clic.



Precaución

- Al usar un adaptador para objetivos, utilice siempre el adaptador para objetivos GA-3. Si se emplean otros adaptadores, no se obtendrán las prestaciones ópticas originales de la cámara.

Problemas y soluciones

Alimentación eléctrica



Problema	Causa	Solución	Página
La cámara no se enciende.	La batería no está insertada.	Cargue la batería e insértela correctamente en la cámara.	p.42
	La batería está completamente agotada.		
	La batería no se ha insertado en la orientación correcta.		
	La batería no es compatible.	Utilice la batería recargable específica (DB-120).	—
	El adaptador de CA no está correctamente conectado.	Conecte el adaptador de CA correctamente.	—
La cámara se apaga durante su uso.	La función [Autodesconexión] se ha activado porque la cámara no se ha utilizado durante un determinado período de tiempo.	Vuelva a encender la cámara.	p.44
	La batería está completamente agotada.	Cargue la batería.	p.42
La cámara no se apaga.	La cámara no funciona correctamente.	Saque la batería e insértela de nuevo.	p.40
El indicador de batería baja se enciende o la cámara se apaga aunque la batería instalada esté completamente cargada.	La batería no es compatible.	Utilice la batería recargable específica (DB-120).	—

Problema	Causa	Solución	Página
La batería no se puede cargar.	Se ha producido un fallo de la batería.	Cambie la batería por una nueva.	—
	La batería está caliente.	Deje que la batería se enfríe hasta la temperatura ambiente.	—
La batería se agota rápidamente.	La temperatura ambiente es muy alta o muy baja.	—	—

Disparo



Problema	Causa	Solución	Página
No se puede disparar pulsando SHUTTER .	La batería está completamente agotada.	Cargue la batería.	p.42
	La cámara está apagada o no está en modo de disparo.	Encienda la cámara o pulse SHUTTER para cambiar la cámara al modo de disparo.	p.44
	La tarjeta de memoria sin formatear..	Elija [Formatear] en el menú 1 .	p.46
	La tarjeta de memoria está llena.	Inserte una tarjeta nueva o elimine los archivos no deseados.	p.103
	La tarjeta de memoria ha llegado al final de su vida útil.	Inserte una tarjeta de memoria nueva.	—
	La tarjeta de memoria está bloqueada.	Desbloquee la tarjeta.	—
	Los contactos de la tarjeta de memoria están sucios.	Limpie con un paño suave y seco.	—
Las imágenes no se pueden comprobar después de disparar.	El tiempo de confirmación es demasiado corto.	Cambie el ajuste [Tiempo de visualización] en [Revisión instantánea], en el menú C 3 .	p.142



Problema	Causa	Solución	Página
La pantalla está en blanco.	El brillo de la pantalla es oscuro.	Ajuste el brillo de la pantalla en el menú  3.	p.143
	La pantalla está apagada.	Pulse DISP para encender la pantalla.	p.20
	Hay un dispositivo AV conectado a la cámara.	Retire el cable de la cámara.	p.102
La cámara no puede enfocar en modo de enfoque automático.	El objetivo está sucio.	Limpie con un paño suave y seco.	—
	El sujeto no está en el centro del marco.	Bloquee el enfoque para la toma.	—
	El sujeto no es apto para el enfoque automático.	Bloquee el enfoque o ajuste el modo de enfoque en [MF] para la toma.	p.64
	El sujeto está demasiado cerca.	Utilice el modo macro o aléjese del sujeto.	p.65
Las imágenes están desenfocadas.	La cámara se movió al pulsar SHUTTER .	Sostenga la cámara con los codos pegados al cuerpo o use un trípode.	—
	Si dispara en un lugar oscuro, la velocidad de obturación se reduce y las imágenes se desenfocan fácilmente.	Utilice un flash o establezca [Ajuste ISO] en una sensibilidad ISO alta.	p.70 p.69
El flash no se dispara.	Una función impide el funcionamiento del flash.	Compruebe los ajustes y el modo.	—
El flash no ilumina al sujeto.	El tema es oscuro.	Ajuste la exposición del flash.	p.71
	La salida del flash no es la apropiada.		

Problema	Causa	Solución	Página
Las imágenes son demasiado brillantes.	La salida del flash no es la apropiada.	Ajuste la exposición del flash, aléjese del sujeto o utilice una fuente de luz distinta.	p.71
	El brillo de la pantalla no es el apropiado.	Ajuste el brillo de la pantalla en el menú  3.	p.143
Las imágenes son demasiado oscuras.	El brillo de la pantalla no es el apropiado.	Ajuste el brillo de la pantalla en el menú  3.	p.143
	La compensación de la exposición está establecida en un valor negativo.	Cambie el valor de compensación de la exposición.	p.53
Los colores de las imágenes no son naturales.	La cámara no puede ajustar el balance de blancos para las condiciones de la toma mediante el balance de blancos automático.	Incluya un objeto blanco con el sujeto o seleccione una opción que no sea [Balance de blancos auto] en [Balance de blancos].	p.75
El brillo de la pantalla cambia durante el enfoque automático.	La iluminación ambiental es insuficiente o difiere de la utilizada para el enfoque automático.	Esto es normal y no indica un mal funcionamiento.	—
Los indicadores de nivel electrónico no se muestran.	Los indicadores de nivel electrónico están ocultos.	Compruebe el ajuste de [Pantalla info toma] en el menú  3.	p.141
La imagen no está nivelada, aunque el indicador de nivel mostraba que la cámara estaba nivelada.	La cámara se movió durante la toma porque usted estaba en un objeto en movimiento o por otras causas.	No mueva la cámara mientras toma una foto.	—
	El sujeto no está nivelado.	Compruebe el sujeto.	—

Reproducción/Borrado



Problema	Causa	Solución	Página
La información de la toma no se muestra.	La visualización de la información se ha establecido en [Pantalla sin información].	Pulse DISP para cambiar la información que se muestra en la pantalla.	p.20
Aparecen restos de suciedad o partículas en las imágenes.	El sensor está sucio o tiene polvo.	Ejecute [Eliminar polvo] en el menú E9. La función Eliminar polvo puede ejecutarse cada vez que se enciende y se apaga la cámara.	—
En la imagen aparecen píxeles defectuosos tales como puntos claros y puntos oscuros.	Hay píxeles defectuosos en el sensor.	Ejecute [Mapeo píxeles] en el menú  9. Se tarda unos 30 segundos en corregir los píxeles defectuosos; por tanto, asegúrese de instalar una batería totalmente cargada.	—
Las imágenes no se muestran en un dispositivo AV.	El cable no está correctamente conectado.	Siga el procedimiento correcto para conectar el cable.	p.102
	El ajuste de entrada del dispositivo AV es incorrecto.	Compruebe los ajustes del dispositivo AV.	—

Problema	Causa	Solución	Página
Las imágenes de la tarjeta de memoria no se pueden reproducir.	La tarjeta de memoria insertada no se ha formateado con esta cámara.	Inserte una tarjeta de memoria que se haya formateado con la opción [Formatear] del menú  1 de esta cámara.	p.46
Las imágenes no se muestran en la pantalla.	Los contactos de la tarjeta de memoria están sucios.	Limpie con un paño suave y seco.	—
	La tarjeta no funciona correctamente.	No hay ningún problema con la cámara si las imágenes de otra tarjeta de memoria se pueden reproducir con esta cámara. No utilice una tarjeta de memoria que tenga algún problema.	—
La pantalla se apaga.	La batería está completamente agotada.	Cargue la batería.	p.42
	La función [Autodesconexión] se ha activado porque la cámara no se ha utilizado durante un determinado período de tiempo.	Vuelva a encender la cámara.	p.44
Los archivos no se pueden eliminar.	[Proteger] está activado para las imágenes.	Cancele la protección con [Proteger] en el menú  2.	p.105
	La tarjeta de memoria está bloqueada.	Desbloquee la tarjeta.	—
La tarjeta de memoria no se puede formatear.	La tarjeta de memoria está bloqueada.	Desbloquee la tarjeta.	—

Problema	Causa	Solución	Página
La tarjeta de memoria no se puede insertar.	La tarjeta no se ha insertado en la orientación correcta.	Inserte la tarjeta de memoria en la orientación correcta.	p.40
Los controles de la cámara no tienen efecto.	La batería está completamente agotada.	Cargue la batería.	p.42
	La cámara no funciona correctamente.	Apague y encienda la cámara.	p.44
		Saque la batería e insértela de nuevo. Si está usando el adaptador de CA, vuelva a conectarlo.	p.40
La fecha no está ajustada correctamente.	La fecha y la hora no están ajustadas correctamente.	Ajuste la fecha y la hora correctamente en el menú  10.	p.45
Se ha restaurado el ajuste de la fecha.	Se ha retirado la batería.	Si se retira la batería durante más de cinco días, se perderá el ajuste de la fecha. Ajuste la fecha y la hora correctamente en el menú  10.	p.45

Mensajes de error

Mensaje de error	Descripción
Tarjeta de memoria llena.	La tarjeta de memoria está llena y no pueden guardarse más imágenes. Inserte una nueva tarjeta de memoria o borre archivos no deseados. (p.103)
Memoria interna llena.	La memoria interna está llena y no pueden guardarse más imágenes. Inserte una tarjeta de memoria o borre archivos no deseados. (p.103)
Sin imagen.	No hay imágenes que se puedan reproducir en la tarjeta de memoria ni en la memoria interna.
No hay tarjeta en la cámara.	No hay ninguna tarjeta de memoria en la cámara.
Error en la tarjeta de memoria.	Hay un problema con la tarjeta de memoria y no se pueden hacer ni reproducir fotos. Es posible que pueda reproducir las imágenes en un ordenador.
Error de memoria interna.	La memoria interna tiene un problema. Formatee la memoria interna. (p.46)
Tarjeta sin formatear.	La tarjeta de memoria insertada no está formateada o ha sido utilizada previamente en otro dispositivo y no es compatible con esta cámara. Utilice la tarjeta después de formatearla con esta cámara. (p.46)
La tarjeta está bloqueada.	El conmutador de protección contra escritura de la tarjeta de memoria insertada está bloqueado.
No se puede utilizar esta tarjeta.	Se ha insertado una tarjeta de memoria SD no compatible con esta cámara.
No se puede guardar la imagen.	Hay un problema en la tarjeta de memoria o la memoria interna y no se puede guardar la imagen.
No se puede crear la carpeta de imágenes.	Se ha utilizado el número máximo de carpetas (999) y no pueden guardarse más imágenes. Inserte una nueva tarjeta de memoria o formatee la tarjeta o la memoria interna. (p.46)

Mensaje de error	Descripción
No puede verse esta imagen.	Está intentando reproducir una imagen en un formato que no es compatible con esta cámara. Es posible que pueda reproducir las imágenes en un ordenador.
Esta imagen no puede ampliarse.	Está intentando aumentar una imagen que no puede ser ampliada.
Esta imagen no puede procesarse.	Este mensaje aparece cuando se intenta realizar una función del menú  3 para las imágenes tomadas con otras cámaras, o las funciones [Redimensionar] o [Recorte] para las imágenes de tamaño de archivo mínimo.
Esta función no puede procesar varias imágenes como lote.	Procesa las imágenes una a una.
Función no disponible en el modo actual.	Ajuste la función después de cambiar al modo  . Como opción, ajuste [Modo de avión] a [Desactivado] en el menú  6.
Esta función no está disponible excepto en Modo de usuario.	Ajuste la función después de poner el dial de modo en U1 , U2 o U3 .
La cámara se apagará para evitar daños de calentamiento.	La cámara se apaga porque se alcanza una temperatura interna muy alta. Deje apagada la cámara hasta que se enfríe antes de volver a encenderla.
Error en la actualización.	La actualización no se pudo realizar correctamente. Apague y encienda la cámara y, a continuación, vuelva a realizar la actualización.
No se puede actualizar firmware. Problema con el archivo de actualización del firmware.	Problema con el archivo de actualización del firmware. Descargue el archivo de actualización nuevamente y, después, realice la actualización.

Mensaje de error	Descripción
No hay batería suficiente para activar el mapeo de píxeles.	Estos mensajes aparecen si intenta realizar cada función si no hay suficiente nivel de batería. Instale una batería totalmente cargada.
No hay batería suficiente para actualizar el firmware.	
No queda batería suficiente para restaurar los valores de fábrica.	
Error al emparejar. Comprobar modo de acción.	Ha fallado el emparejamiento de Bluetooth®. Comprobar los ajustes. (p.125)
Error al emparejar. Compruebe el modo de avión.	
El emparejamiento ha fallado porque la cámara está conectada mediante USB.	

Principales características

Cámara

Objetivo	Construcción del objetivo	7 elementos en 5 grupos (3 elementos de lentes esféricas)
	Longitud focal y apertura	18,3 mm (aprox. 28 mm en longitud focal equivalente a 35 mm)/F2.8 a F16
Unidad de captura de la imagen	Sensor de imagen	Tipo: Filtro de colores primarios CMOS Tamaño: 23,3 mm x 15,5 mm
	Píxeles efectivos	Aprox. 25,74 megapíxeles
	Sensibilidad (de salida estándar)	ISO 100 a ISO 204800: Auto (se pueden establecer Límite superior/inferior auto ISO y Velocidad de obturación mínima), Manual
	Estabilización de imagen	Estabilizador de imagen mediante desplazamiento del sensor "SR" (5 ejes)
	Simulador filtro AA	Reducción del efecto moiré usando la unidad SR (Off, Baja, Alta)
	Eliminar polvo	Limpieza del sensor de imagen utilizando vibraciones ultrasónicas "DR II"

Formatos de archivo	Imagen fija	<p>Formato de archivo: RAW (DNG) 14 bits, JPEG (compatible con Exif 2.3), compatible con DCF 2.0</p> <p>Espacio de color: sRGB, AdobeRGB</p> <p>Píxeles grabados:</p> <p>[3:2] L (26M: 6192 × 4128) M (16M: 4944 × 3296) S (8,2M: 3504 × 2336) XS (2,5M: 1920 × 1280)</p> <p>[4:3] L (23M: 5504 × 4128) M (15M: 4400 × 3296) S (7,3M: 3120 × 2336) XS (2,8M: 1920 × 1440)</p> <p>[1:1] L (17M: 4128 × 4128) M (11M: 3296 × 3296) S (5,5M: 2336 × 2336) XS (1,6M: 1280 × 1280)</p> <p>[16:9] L (22M: 6192 × 3480) M (14M: 4944 × 2784) S (6,9M: 3504 × 1968) XS (2,1M: 1920 × 1080)</p>
	Vídeo	<p>Formato de archivo: MPEG4 AVC/H.264 (MOV)</p> <p>Píxeles grabados: Full HD (1920 × 1080, 60p/30p/24p)</p> <p>Grabación de sonido: Micrófono estéreo incorporado</p> <p>Tiempo de grabación: Hasta 4 GB o 25 minutos; interrumpe automáticamente la grabación si sube la temperatura interna de la cámara</p>
	Medio de almacenamiento	<p>Memoria interna (aprox. 53 GB), tarjeta de memoria microSD/microSDHC/microSDXC (las tarjetas de memoria microSDHC y microSDXC conformes con la norma UHS-I)</p>

Enfoque	Tipo	AF híbrido (acoplador de fase de plano de imagen y detección de contraste)
	Modo de Enfoque	AF área automática, AF de selección, AF preciso, AF de seguimiento, AF continuo, MF, Instantánea (0,3 m, 1 m, 1,5 m, 2 m, 2,5 m, 3,5 m, 5 m, ∞), ∞
	Limitador de enfoque	Lado cercano, Lado lejano, Apagado
	Inst. pulsación completa	Disparo enfocando a una distancia de instantánea con una sola pulsación del disparador o un toque en la pantalla
	Detección de rostro/ojos	On, Solo en AF área auto, Off
	Rango de enfoque (desde la parte frontal del objetivo)	Modo normal: Aprox. 0,1 m a ∞ Modo Macro: aprox. 0,06 a 0,15 m
	Control de exposición	Modo de exposición
Modo de medición		Medición multisegmentos, Medición ponderada al centro, Medición puntual, Ponderación al brillo
Velocidad obturación		1/4000 a 30 s (límite por apertura - F2.8: hasta 1/2500 s, F5.6 o superior: hasta 1/4000 s), Exposición temporizada (10 s a 20 min.), Bulb, Tiempo
Compensación de la exposición		Imagen fija: ±5 EV, pasos 1/3 EV Vídeo: ±2 EV, pasos 1/3 EV
Filtro ND (2 EV)		Auto, On, Off
Balance blancos		Balance Blancos Auto, WB auto (pri. calidez), WB auto (Pri. blancos), Luz de día, Sombra, Nublado, Fl. - Color de luz de día, Fl. - Luz día blanca, Fl. - Blanco frío, Fl. - Blanco cálido, Luz de tungsteno, CTE, Balance Blancos Manual, Temperatura de color, Personalizado 1, Personalizado 2, Personalizado 3
	Ajuste fino	Ajustable ±14 pasos en eje A-B y en eje G-M

Modo Fotografiar	Fotografiar	Toma 1 solo fotograf., Toma continua, Horquillado, Multi-exposición, Toma a intervalos, Compos. a intervalos
	Autodisparo	10 seg, 2 seg, Off
Funciones de disparo	Recortar	Off, 35mm, 50mm
	Control de imagen	Estándar, Intenso, Monotono, Monotono suave, Monotono fuerte, B&N alto contraste, Película negativa, Película positiva, Cine (amarillo), Cine (verde), Proceso cruzado, Desaturación color, Retro, Tono HDR, Personalizado 1, Personalizado 2, Personalizado 3 Parámetro de ajuste: Saturación, Matiz, Ajuste clave alta/baja, Contraste, Contraste (brillo), Contraste (sombra), Nitidez, Sombreado, Claridad, Tonalidad, Efecto de filtro, Efecto granuloso, Nivel de tono HDR, Tono de color * Los parámetros disponibles varían en función de la imagen seleccionada.
	Corrección de rango dinámico	Corrección de brillos, Corrección de sombras
	Reducción de ruido	Reducción de ruido en obturación lenta, Reducción de ruido con ISO alta
	Corrección horizonte	SR On: Corrección de hasta 1 grado SR Off: Corrección de hasta 1,5 grados
	Visualización	Ampliación de la visualización (4x, 16x), Visualizar cuadrícula (Cuadrícula 3x3, Cuadrícula 4x4), Histograma, Alerta brillo, Nivel electrónico

Funciones de reproducción	Vista reproducción	Visualizar una imagen, Visualizar múltiples imágenes (20 imágenes, 48 imágenes), Ampliación de la visualización (hasta 16x, vista 100 % y vista Zoom rápido disponibles), Histograma (histograma Y, histograma RGB), Visualizar cuadrícula (Cuadrícula 3x3, Cuadrícula 4x4), Alerta brillo, Rotación de imagen auto, Carpetas, Mosaico calendario
	Ajuste de parámetros base	Edición normal, Edición monotono Parámetro de ajuste: Brillo, Saturación, Efecto filtro, Tono, Tonalidad, Contraste, Nitidez * Los parámetros disponibles varían en función del ajuste de edición seleccionado.
	Revelado RAW	Opciones de selección de imágenes RAW: foto a foto, Varias imágenes, Imágenes de la carpeta seleccionada, Imágenes de la fecha de disparo seleccionada Parámetros de revelado RAW: Píxeles grabados JPEG, Formato de imagen, Espacio de color, Balance de blancos, Control de imagen, Corrección de luz periférica, Sensibilidad, Reducción ruido ISO alta, Corrección de sombras
	Editar	Borrar, Proteger, Rotación de imagen, Copia de imagen, Transferencia archivos, Cambiar Dimens., Recorte (ajustes de relación de aspecto e inclinación disponibles), Ajuste de niveles, Ajuste de balance de blancos, Corrección del moiré, Editar vídeo (Cortar, Dividir), Guardar fotograma de película como imagen JPEG
Pantalla LCD	Tipo	LCD TFT en color de 3,0 pulgadas y amplio ángulo de visión (relación de aspecto: 3:2) con cristal templado sin cámara de aire, aprox. 1037K puntos
	Pantalla táctil	Tipo de detección capacitiva
	Ajustes	Brillo, Saturación, Azul/Ámbar, Verde/Magenta, Ajuste vista exterior (Auto, Manual (pasos ±2))

Comunicación de LAN inalámbrica	Estándares	2,4 GHz: IEEE802.11 b/g/n/ax 5,2 GHz: IEEE802.11 a/n/ac/ax (no disponible en algunas regiones) 5,8 GHz: IEEE802.11 a/n/ac/ax (no disponible en algunas regiones)
	Rango de banda de frecuencia de funcionamiento	2,4 GHz: De 2400 a 2483,5 MHz 5,2 GHz: 5150 a 5250 MHz (no disponible en algunas regiones) 5,8 GHz: 5725 a 5850 MHz (no disponible en algunas regiones)
	Ancho de banda	2,4 GHz: 20 MHz 5,2 GHz: 20/40/80 MHz 5,8 GHz: 20/40/80 MHz
	Seguridad	Autenticación: WPA2™, WPA3™ Cifrado: AES
Comunicación Bluetooth®	Estándares	Bluetooth® v5.3 (Bluetooth de baja energía)
	Rango de banda de frecuencia de funcionamiento	De 2400 a 2483,5 MHz
Interfaces	USB Type-C	Recarga de la batería/Alimentación (cuando se utiliza un adaptador de CA opcional), Transferencia de datos (MTP), Salida de vídeo (DisplayPort™ sobre USB-C (modo alternativo DisplayPort))
	Zapata	Compatible con flashes dedicados Modo flash: Flash On, Flash On, Flash On+ojos rojos, Sinc baja velocidad, Sinc baja vel.+ojos rojos Salida del flash: Auto, 1/1, 1/4
	Patilla para el adaptador de objetivos	Disponible

Ali- mentación eléctrica	Tipo de batería	Batería recargable DB-120
	Adaptador de CA	Adaptador de CA compatible con USB Power Delivery, adaptador de CA (D-AC166; opcional) <ul style="list-style-type: none"> La cámara es compatible con USB Power Delivery, pero no está certificada con el logotipo del USB Implementers Forum.
	Duración de la batería	Número de imágenes grabables: Aprox. 250 imágenes <ul style="list-style-type: none"> Esto es según el resultado de las pruebas de conformidad con la norma CIPA utilizando una batería recargable totalmente cargada a una temperatura de 23 °C (73 °F). Los resultados obtenidos pueden variar dependiendo de las condiciones y las circunstancias de disparo. Tiempo de reproducción: Aprox. 240 min. <ul style="list-style-type: none"> Según el resultado de las pruebas internas de RICOH. Los resultados obtenidos pueden variar dependiendo de las condiciones y las circunstancias de disparo.
Dimen- siones y peso	Dimensiones	Aprox. 109,4 mm (An) × 61,1 mm (Al) × 32,7 mm (Pr) (4,3 pulg. (An.) × 2,4 pulg. (Al.) × 1,3 pulg. (D)) (sin controles operativos y ni salientes)
	Peso	Aprox. 262 gr (9,2 oz) (incluida la batería exclusiva y una tarjeta de memoria microSD) Aprox. 228 gr (8 oz) (solo cuerpo de la cámara)
Accesorios incluidos		Batería recargable DB-120, cable USB I-USB198, correa de mano O-ST198
Language		Inglés, alemán, checo, chino simplificado, chino tradicional, coreano, danés, español, finlandés, francés, griego, holandés, húngaro, italiano, japonés, portugués, polaco, ruso, sueco y turco

Batería recargable DB-120

Tensión nominal	3,85 V
Capacidad nominal	1800 mAh, 6,93 Wh
Temperatura operativa	0 a 40 °C (32 a 104 °F)
Temperatura de almacenamiento	De -20 a 45 °C (de -4 a 113 °F)
Dimensiones	40,9 mm (ancho) × 35,4 mm (alto) × 10,75 mm (fondo) (1,6 pulg. (An.) × 1,4 pulg. (Al.) × 0,4 pulg. (Prof))
Peso	Aprox. 33 gr (1,2 oz)

Capacidad de almacenamiento de imágenes

La siguiente tabla muestra el número aproximado de imágenes y el tiempo de grabación (en segundos) de los vídeos que se pueden guardar en la memoria interna y en una tarjeta de memoria, en varios formatos.

Imagen fija

Formato de archivo/Píxeles grabados JPEG	Relación de aspecto	Longitud focal ¹	Número de píxeles grabados	Memoria interna 53 GB	Tarjeta memoria 64 GB
L	3:2	—	26M: 6192 × 4128	3498	3929
	4:3	—	23M: 5504 × 4128	3943	4429
	1:1	—	17M: 4128 × 4128	5226	5870
	16:9	—	22M: 6192 × 3480	4131	4640
M	3:2	—	16M: 4944 × 3296	5422	6090
	4:3	—	15M: 4400 × 3296	6110	6862
	1:1	—	11M: 3296 × 3296	8033	9022
	16:9	—	14M: 4944 × 2784	6475	7272
S	3:2	—	8,2M: 3504 × 2336	10.581	11.883
	4:3	—	7,3M: 3120 × 2336	12.050	13.534
	1:1	—	5,5M: 2336 × 2336	15.494	17.401
	16:9	—	6,9M: 3504 × 1968	12.395	13.921
XS	3:2	—	2,5M: 1920 × 1280	33.371	37.479
	4:3	—	2,8M: 1920 × 1440	28.922	32.482
	1:1	—	1,6M: 1280 × 1280	48.203	54.137
	16:9	—	2,1M: 1920 × 1080	39.439	44.294

Formato de archivo/Píxeles grabados JPEG	Relación de aspecto	Longitud focal*1	Número de píxeles grabados	Memoria interna 53 GB	Tarjeta memoria 64 GB	
RAW	3:2	28 mm	26M: 6192 × 4128	995	1117	
		35 mm	16M: 4944 × 3296	1018	1143	
		50 mm	8,2M: 3504 × 2336	1037	1165	
	4:3	28 mm	23M: 5504 × 4128	1001	1125	
		35 mm	15M: 4400 × 3296	1023	1149	
		50 mm	7,3M: 3120 × 2336	1040	1168	
	1:1	28 mm	17M: 4128 × 4128	1016	1141	
		35 mm	11M: 3296 × 3296	1030	1157	
		50 mm	5,5M: 2336 × 2336	1045	1174	
	16:9	28 mm	22M: 6192 × 3480	1004	1127	
		35 mm	14M: 4944 × 2784	1023	1149	
		50 mm	6,9M: 3504 × 1968	1042	1171	
	RAW+	3:2	28 mm	26M: 6192 × 4128	774	870
			35 mm	16M: 4944 × 3296	859	964
			50 mm	8,2M: 3504 × 2336	947	1063
4:3		28 mm	23M: 5504 × 4128	798	897	
		35 mm	15M: 4400 × 3296	876	984	
		50 mm	7,3M: 3120 × 2336	957	1075	
1:1		28 mm	17M: 4128 × 4128	850	955	
		35 mm	11M: 3296 × 3296	915	1027	
		50 mm	5,5M: 2336 × 2336	981	1102	
16:9		28 mm	22M: 6192 × 3480	809	909	
		35 mm	14M: 4944 × 2784	883	992	
		50 mm	6,9M: 3504 × 1968	961	1080	

*1 Longitud focal equivalente a 35 mm

Vídeo

Píxel. Grabados	Relación de aspecto	Frecuencia de imagen	Número de píxeles grabados	Memoria interna 53 GB	Tarjeta memoria 64 GB
Full HD	16:9	60p	1920 × 1080	1:26'56"	1:37'38"
		30p		2:50'51"	3:11'53"
		24p		3:31'44"	3:57'48"



Nota

- Las cifras para los vídeos son el tiempo total que se puede grabar. El tiempo máximo de grabación por toma es de 25 minutos o el equivalente a 4 GB.
- El número de imágenes que se pueden fotografiar puede diferir del número de imágenes que se pueden almacenar y que se indica en la pantalla.
- La capacidad de almacenamiento varía según las condiciones de la toma y la capacidad de la memoria.

Entorno operativo

Se ha confirmado que la conexión USB entre la cámara y un ordenador funciona con los sistemas operativos siguientes.

Windows®	Windows® 11, Windows® 10
Mac	macOS 14 Sonoma, macOS 13 Ventura, macOS 12 Monterey, macOS 11 Big Sur

Uso de la cámara en el extranjero

Para conocer las condiciones de uso y los puntos importantes a tener en cuenta al utilizar la cámara en el extranjero, consulte la página del producto y las preguntas frecuentes en el sitio web de RICOH IMAGING.

Cámara

- No deje caer la cámara ni la someta a golpes físicos.
- Cuando transporte la cámara, tenga cuidado de que no golpee otros objetos. Es necesario proteger especialmente el objetivo y la pantalla.
- La batería puede calentarse con el uso prolongado. Espere a que la batería se enfríe antes de retirarla de la cámara.
- Puede resultar difícil leer la pantalla bajo la luz directa del sol.
- Quizás note que el brillo de la pantalla varía o que la pantalla contiene píxeles que no se encienden o que siempre están encendidos. Esto es habitual en todas las pantallas LCD y no indica un mal funcionamiento.
- No realice ninguna fuerza sobre la pantalla.
- Los cambios bruscos de temperatura pueden causar condensación, lo que resulta en una condensación visible dentro del objetivo o un funcionamiento incorrecto de la cámara. Para evitarlo, meta la cámara en una bolsa de plástico para ralentizar el cambio de temperatura y retírela solo cuando el aire en la bolsa haya alcanzado la misma temperatura que la del entorno.
- Para evitar daños en la cámara, no inserte objetos en los orificios de las cubiertas del micrófono y los altavoces.
- No permita que la cámara se moje. No la utilice con las manos mojadas. El incumplimiento de esta precaución podría dar lugar a descargas eléctricas o un funcionamiento incorrecto.
- Realice una toma de prueba para asegurarse de que la cámara funciona correctamente antes de usarla en ocasiones importantes, tales como viajes o bodas. Le recomendamos que tenga a mano este manual y baterías de repuesto.



Condiciones que pueden causar condensación -----

- Trasladarse a un área con una temperatura muy diferente
- Si la humedad es alta
- En una habitación fría después de que se haya encendido la calefacción, o en lugares donde la cámara esté expuesta al aire frío de un aire acondicionado u otro dispositivo

Batería recargable DB-120

- Esta es una batería de iones de litio.
- La batería no está completamente cargada en el momento de la compra, así que asegúrese de cargarla antes de usarla.
- No abra ni dañe la batería, porque esto puede provocar un incendio o lesiones. No caliente la batería a más de 60 °C (140 °F) ni la exponga al fuego.
- Debido a sus características, el tiempo de uso de la batería puede reducirse cuando se usa en un entorno frío, aunque esté completamente cargada. Ponga la batería en un bolsillo para mantenerla caliente o tenga preparada una batería de repuesto.
- Cuando no esté en uso, asegúrese de sacar la batería de la cámara o del cargador de batería. Podría fugarse una pequeña cantidad de corriente de la batería, aunque esté apagada, lo que generaría una descarga excesiva y hacer que la batería quede inservible. Si se extrae la batería durante más de cinco días, se perderán los ajustes de fecha y hora. En este caso, restaure la fecha y la hora.
- Si la batería no se utiliza durante mucho tiempo, cárguela durante 15 minutos una vez al año antes de guardarla.
- Guarde la batería en un lugar seco y fresco con una temperatura ambiente entre 15 °C y 25 °C (59 °F y 77 °F). Evite almacenar a temperaturas altas o bajas extremas.
- Después de cargar la batería, no la vuelva a cargar inmediatamente.
- Cargar la batería a una temperatura ambiente de entre 10 °C y 40 °C (50 °F y 104 °F). Cargar la batería a una temperatura elevada puede deteriorarla. Cargarla a baja temperatura podría impedir su carga completa.
- Si el tiempo de uso de la batería se vuelve muy corto, aunque esté completamente cargada, la batería ha llegado al final de su vida útil. Cámbiela por una nueva. Asegúrese de usar una batería recomendada por RICOH IMAGING.
- El tiempo de recarga con el cable USB suministrado (I-USB198) es de 2 horas aproximadamente (a 25 °C).



Precaución-----

- El uso de otras baterías puede causar una explosión.
- Recicle las baterías usadas en el contenedor de reciclaje de la tienda de electrónica o supermercado locales.

Cuidados y almacenamiento de la cámara

Cuidados de la cámara

- La calidad de la imagen puede verse afectada por las huellas dactilares y otros materiales extraños en el objetivo. Evite tocar el objetivo con los dedos.
- Quite el polvo o la pelusa del objetivo con un soplador disponible en el mercado o limpie suavemente el objetivo con un paño suave y seco.
- Limpie a fondo la cámara después de usarla en la playa o de manipular productos químicos.
- En el improbable caso de un funcionamiento incorrecto, consulte a su distribuidor o centro de reparación más cercano.
- La cámara contiene circuitos de alta tensión. No lo desmonte.
- No exponga la cámara a sustancias volátiles tales como disolventes, bencina o pesticidas. El incumplimiento de esta precaución podría dañar la cámara o sus revestimientos.
- La pantalla se araña con facilidad. Evita tocarla con objetos duros.
- Limpie la pantalla con un paño suave humedecido con una pequeña cantidad de un limpiador para pantallas que no contenga disolventes orgánicos.

Almacenaje

- No guarde la cámara donde pueda estar expuesta a:
 - Calor o humedad extremos, grandes cambios de temperatura o humedad
 - Polvo, tierra, arena
 - Vibraciones intensas
 - Contacto prolongado con productos químicos tales como pesticidas, o con productos de vinilo o caucho
 - Campos magnéticos intensos (por ejemplo, cerca de un monitor, transformador o imán)
- Retire la batería si la cámara no se va a utilizar durante un largo período de tiempo.

Antes de limpiar

- Asegúrese de que la cámara esté apagada.
- Retire la batería y el adaptador de CA de la cámara.

Todas nuestras cámaras adquiridas en los canales de distribución fotográfica autorizados están garantizadas contra defectos de los materiales o de fabricación durante un período de doce meses a partir de la fecha de su compra. Se prestará el servicio y se reemplazarán las piezas defectuosas sin cargo alguno para Vd. dentro de ese período, siempre que el equipo no muestre indicios de golpes, daños por arena o líquido, manejo erróneo, indicios de haber sido forzada, corrosión química o de las baterías, funcionamiento en contra de las instrucciones de uso, o modificación realizada por un establecimiento de reparaciones no autorizado. El fabricante o sus representantes autorizados no serán responsables de ninguna reparación o alteración excepto las realizadas con su autorización por escrito, y no serán responsables de los daños por demora o por imposibilidad de su uso o de cualesquiera otros daños indirectos o emergentes de la clase que fuera, bien causados por defectos en los materiales o en la fabricación o en lo que fuere; y queda expresamente acordado que la responsabilidad del fabricante o sus representantes con respecto a todas y cualesquiera de garantías o certificaciones, tanto expresas como implícitas, queda exclusivamente limitada a la reposición de las piezas tal y como se indica anteriormente. No se reembolsarán las reparaciones realizadas por servicios no autorizados.

Procedimiento durante el período de garantía de 12 meses

Cualquier cámara que se compruebe que es defectuosa durante el periodo de 12 meses de garantía deberá ser devuelta al distribuidor al que compró la cámara o al fabricante. Si no existe representación del fabricante en su país, envíe el equipo al fabricante, a portes pagados. En este caso, transcurrirá un periodo de tiempo bastante largo antes de que la cámara le pueda ser devuelta debido a los complicados procedimientos de aduanas requeridos. Si el equipo está bajo garantía, se realizarán las reparaciones y la sustitución de las piezas sin cargo, y le será devuelta la cámara al terminar la reparación. Si la cámara no se encuentra bajo garantía, le será cargado el coste de la reparación según la tarifa oficial del fabricante o sus representantes. Los gastos de envío serán costeados por el propietario. Si ha comprado su cámara fuera del país en el que desea que le sea prestado el servicio de asistencia técnica durante el periodo de garantía, le podrá ser cargado el coste de la reparación de acuerdo con la tarifa oficial por el representante del fabricante del país de que se trate. No obstante, su cámara enviada al fabricante tendrá servicio libre de costes de acuerdo con este procedimiento y política de garantía. En cualquier caso, no obstante, los costes de envío y los derechos de aduanas correrán a cuenta del remitente. Guarde el justificante de compra de su cámara, al menos durante un año, como comprobante de la fecha de adquisición. Antes de enviar su cámara para ser reparada, asegúrese de que la envía a un representante de servicio autorizado, o a un taller aprobado, a no ser que lo envíe directamente al fabricante. Exija siempre un presupuesto de los costes del servicio, y sólo después de haberlo aceptado, indique al taller que efectúe la revisión.

- **Esta garantía no afecta a los derechos estatutarios del cliente.**
- **Las normas nacionales sobre garantías vigentes para los distribuidores en algunos países pueden prevalecer sobre la presente garantía. Por consiguiente, recomendamos que compruebe la tarjeta de garantía suministrada con su producto en el momento de su adquisición, o que se ponga en contacto con el distribuidor de su país para más información y para recibir una copia de las condiciones de la garantía.**

Conditions of RICOH IMAGING North America Warranty

1. RICOH IMAGING products originally distributed by RICOH IMAGING AMERICAS CORPORATION and RICOH IMAGING CANADA and purchased through our authorized distribution channels, are warranted by RICOH IMAGING AMERICAS CORPORATION and RICOH IMAGING CANADA to the original retail purchaser for a period of one year from date of purchase against defects in material and/or workmanship.
2. This warranty is limited to repair of defects in material and/or workmanship. These repairs will be made at no charge to the customer. However, all charges related to shipping the product to the service center are the responsibility of the owner. (Note: RICOH IMAGING AMERICAS CORPORATION and RICOH IMAGING CANADA will not assume the responsibility for damages or loss encountered in transit to the service center but will assist in processing any claims whenever possible.)
3. This warranty does not cover finishes or batteries, nor does it cover damages resulting from accident, misuse, abuse, dirt, water, sand, battery leakage, tampering, servicing performed or attempted by unauthorized service agencies. This warranty is valid only in the country where this product is purchased. Routine cleaning and normal cosmetic and mechanical wear are not covered under the terms of this warranty. RICOH IMAGING AMERICAS CORPORATION and RICOH IMAGING CANADA shall not be liable for any consequential or incidental damages resulting from any breach of warranty, express or implied, applicable to this product.
4. Please be sure to keep your original or a copy of your proof of purchase receipt (bill of sale), to obtain warranty service during the warranty period. The dated proof of purchase receipt (bill of sale) must be provided to ensure warranty status. If the dated proof of purchase receipt (bill of sale) is not received with the product, a repair estimate will be issued.

Some states do not allow limitations on how long an implied warranty lasts, so the above limitations may not apply to you. Some states do not allow the exclusion or limitation of incidental or consequential damages, so the above limitations may not apply to you. This warranty gives you specific rights and you may have other legal rights which vary from state to state. This warranty policy does not affect the consumer's statutory rights.

Register your product:

USA: <https://us.ricoh-imaging.com/register-product/>

CAN: <https://www.ricoh-imaging.ca/register-your-ricoh-imaging-product/>

For service-related inquiries:

USA: <https://us.ricoh-imaging.com/repairs/>

CAN: <https://www.ricoh-imaging.ca/support/repairs/>

For technical support:

USA: <https://us.ricoh-imaging.com/online-support/>

Tel: 1-800-234-0276

CAN: <https://www.ricoh-imaging.ca/support/digital-support/>

Tel: 1-800-224-6767

Conditions de garantie RICOH IMAGING en Amérique du Nord

1. Les produits RICOH IMAGING distribués à l'origine par RICOH IMAGING AMERICAS CORPORATION et RICOH IMAGING CANADA et achetés par l'entremise de nos réseaux de distribution dûment agréés sont garantis par RICOH IMAGING AMERICAS CORPORATION et RICOH IMAGING CANADA contre tout défaut de fabrication et de main-d'œuvre pendant un an à partir de la date d'achat initiale pour l'acheteur original.
2. Cette garantie se limite aux réparations des défauts de fabrication et de main-d'œuvre. Ces réparations seront effectuées sans frais pour le client. Cependant, tous les frais reliés à l'envoi du produit dans un Centre de service seront à la charge de l'utilisateur. (Nota : RICOH IMAGING AMERICAS CORPORATION et RICOH IMAGING CANADA n'assumeront aucune responsabilité pour les dommages ou perte pouvant survenir lors du transport, mais assistera dans le traitement de toute réclamation dans la mesure du possible.)
3. Cette garantie ne couvre pas le fini ni les piles, et ne couvre pas non plus les dommages résultant d'un accident, d'une utilisation inappropriée ou abusive ainsi que de la poussière, eau, écoulement des piles, modifications ou réparations réalisées ou tentées par une agence de réparation non agréée. Cette garantie n'est valable que dans le pays où le produit a été acheté. Le nettoyage de routine et l'usure mécanique et esthétique ne sont pas couverts par cette garantie. RICOH IMAGING AMERICAS CORPORATION et RICOH IMAGING CANADA ne peuvent être tenues responsables des dommages accidentels, indirects et consécutifs résultant d'un manquement à une condition de la garantie, expresse ou implicite, applicable à ce produit.
4. Conservez votre bon d'achat original (facture de vente datée) ou une , copie afin de fournir lors d'une demande de réparation pendant la période de garantie. Votre bon d'achat doit être fournie pour assurer l'état de la garantie. Si votre bon d'achat n'est pas reçue avec le produit, un devis de réparation sera émis.

Certains pays, états ne permettent pas de limiter la durée d'une garantie implicite, donc les limitations citées ci-dessus peuvent ne pas s'appliquer à vous. De même, certains pays, états permettent pas l'exclusion ou la limitation des dommages accidentels ou consécutifs, en conséquence, les limitations peuvent ne pas s'appliquer à vous. Cette garantie vous donne des droits spécifiques et vous pouvez avoir d'autres droits selon la juridiction en vigueur dans votre région. Cette garantie ne peut diminuer les droits juridiques du consommateur.

Renseignement relatif au service :

<https://www.rioh-imaging.ca/fr/service-et-solution/repairs/>

Soutien technique :

<https://www.rioh-imaging.ca/fr/service-et-solution/soutien-technique/>

Regulatory Compliance Statements

For Customers in USA

STATEMENT OF FCC COMPLIANCE

Supplier's Declaration of Conformity 47 CFR § 2.1077 Compliance Information

Product Name: RICOH GR IV

Model: R09010

This device complies with Part 15 of the FCC Rules. Operation is subject to the following two conditions: (1) This device may not cause harmful interference, and (2) this device must accept any interference received, including interference that may cause undesired operation.

Responsible party: RICOH IMAGING AMERICAS CORPORATION

Address: 2 Gatehall Drive Suite 204, Parsippany, New Jersey 07054, U.S.A.

Phone: 800-877-0155

CAUTION:

Any changes or modifications not expressly approved by the party responsible for compliance could void the user's authority to operate the equipment.

FCC Part 15 Subpart B Class B

This equipment has been tested and found to comply with the limits for a Class B digital device, pursuant to part 15 of the FCC Rules. These limits are designed to provide reasonable protection against harmful interference in a residential installation. This equipment generates, uses and can radiate radio frequency energy and, if not installed and used in accordance with the instructions, may cause harmful interference to radio communications. However, there is no guarantee that interference will not occur in a particular installation. If this equipment does cause harmful interference to radio or television reception, which can be determined by turning the equipment off and on, the user is encouraged to try to correct the interference by one or more of the following measures:

- Reorient or relocate the receiving antenna.
- Increase the separation between the equipment and receiver.
- Connect the equipment into an outlet on a circuit different from that to which the receiver is connected.
- Consult the dealer or an experienced radio/TV technician for help.

FCC Part 15 Subpart E

Compliance with FCC requirement 15.407(c)

Data transmission is always initiated by software, which is passed down through the MAC, through the digital and analog baseband, and finally to the RF chip. Several special packets are initiated by the MAC. These are the only ways the digital baseband portion will turn on the RF transmitter, which it then turns off at the end of the packet. Therefore, the transmitter will be on only while one of the aforementioned packets is being transmitted. In other words, this device automatically discontinues transmission in case of either absence of information to transmit or operational failure.

Frequency tolerance (2.4 GHz band): 25 ppm

Frequency tolerance (5 GHz band): 20 ppm

RF Exposure Warning

This device meets the government's requirements for exposure to radio waves. This device is designed and manufactured not to exceed the emission limits for exposure to radio frequency (RF) energy set by the Federal Communications Commission of the U.S. Government.

The exposure standard employs a unit of measurement known as the Specific Absorption Rate, or SAR. The SAR limit set by the FCC is 1.6 W/kg. Tests for SAR are conducted using standard operating positions accepted by the FCC with the EUT transmitting at the specified power level in different channels.

The FCC has granted an Equipment Authorization for this device with all reported SAR levels evaluated as in compliance with the FCC RF exposure guidelines. SAR information on this device is on file with the FCC and can be found under the Display Grant section of <https://apps.fcc.gov/oetcf/eas/reports/GenericSearch.cfm> after searching on FCC ID: 2ACZ5-R09010.

Safety Standard for Button Cell or Coin Batteries and Consumer Products Containing Such Batteries

This product contains a non-replaceable button cell or coin battery.

Do not replace the button cell or coin battery. This can cause a fire or electric shock.

WARNING

- **INGESTION HAZARD:** This product contains a button cell or coin battery.
- **DEATH** or serious injury can occur if ingested.
- A swallowed button cell or coin battery can cause **Internal Chemical Burns** in as little as **2 hours**.
- **KEEP** new and used batteries **OUT OF REACH of CHILDREN**.
- **Seek immediate medical attention** if a battery is suspected to be swallowed or inserted inside any part of the body.



- a) Immediately dispose of used battery according to local regulations and keep it away from children. Do NOT dispose of the battery in household trash or incinerate.
- b) Even a used battery may cause severe injury or death.
- c) Call a local poison control center for treatment information.
- d) Battery type: ML414H IV01E
- e) Nominal battery voltage: 3 V
- f) A non-rechargeable battery is not to be recharged.
- g) Do not force discharge, recharge, disassemble, heat above manufacturer's specified temperature rating, or incinerate the battery. Doing so may result in injury due to venting, leakage, or explosion, resulting in chemical burns.

General Certificate of Conformity

PRODUCT MODEL

MODEL: R09010

TYPE: DIGITAL CAMERA

CITATION TO EACH CPSC
PRODUCT SAFETY RULE
TO WHICH THIS PRODUCT
IS BEING CERTIFIED

16 CFR Part 1263 — Safety Standard for Button Cell
or Coin Batteries and Consumer Products Containing
Such Batteries

THE IMPORTER ISSUING
THE CERTIFICATE

RICOH IMAGING AMERICAS CORPORATION
2 Gatehall Drive Suite 204, Parsippany,
New Jersey 07054, U.S.A.
(800) 234-0276

CONTACT INFORMATION
FOR THE INDIVIDUAL
MAINTAINING RECORDS
OF TEST RESULTS

RICOH IMAGING AMERICAS CORPORATION
Yuliana Kwok
orders@ricoh-usa.com
2 Gatehall Drive Suite 204, Parsippany,
New Jersey 07054, U.S.A.
(905) 795-5729

THE DATE AND PLACE
OF MANUFACTURE

March, 2025
Guangdong Sheng, China

THE DATE AND PLACE
WHERE THE PRODUCT
WAS TESTED

1/4/2025 to 20/6/2025
Kanagawa, Japan

LABORATORY
CONDUCTING TESTING
ON WHICH THE
CERTIFICATE DEPENDS

RICOH IMAGING COMPANY, LTD.
16-1 Shinei-cho, Tsuzuki-ku, Yokohama, Kanagawa
224-0035 Japan

For Customers in USA and Canada

Lithium-ion batteries are recyclable.

You can help preserve our environment by returning your used rechargeable batteries to the collection and recycling location nearest you.

For more information regarding recycling of rechargeable batteries, call toll free 1-877-723-1297, or visit <https://www.call2recycle.org/>.

For Customers in Canada

Innovation, Science and Economic Development Canada (ISED) Regulatory Compliance Notice

This Class B digital apparatus complies with Canadian ICES-003 (B).

This device contains licence-exempt transmitter(s)/receiver(s) that comply with Innovation, Science and Economic Development Canada's licence-exempt RSS(s). Operation is subject to the following two conditions:

1. This device may not cause interference.
2. This device must accept any interference, including interference that may cause undesired operation of the device.

Warning:

- (i) The device for operation in the band 5150–5250 MHz is only for indoor use to reduce the potential for harmful interference to co-channel mobile satellite systems.
- (ii) For devices with detachable antenna(s), the maximum antenna gain permitted for devices in the band 5725–5850 MHz shall be such that the equipment still complies with the e.i.r.p. limits as appropriate.

Radio Frequency (RF) Exposure Information

The radiated output power of the Wireless Device is below the Innovation, Science and Economic Development Canada (ISED) radio frequency exposure limits. The Wireless Device should be used in such a manner such that the potential for human contact during normal operation is minimized.

This device has been evaluated for and shown compliant with the ISED Specific Absorption Rate ("SAR") limits when operated in portable exposure conditions. (Antennas are greater than 5 mm from a person's body.)

Avis de conformité à la réglementation d'Innovation, Sciences et Développement économique Canada (ISDE)

Cet appareil numérique de la classe B est conforme à la norme NMB-003 (B) du Canada.

L'émetteur/récepteur exempt de licence contenu dans le présent appareil est conforme aux CNR d'Innovation, Sciences et Développement économique Canada applicables aux appareils radio exempts de licence. L'exploitation est autorisée aux deux conditions suivantes :

1. L'appareil ne doit pas produire de brouillage ;
2. L'appareil doit accepter tout brouillage radioélectrique subi, même si le brouillage est susceptible d'en compromettre le fonctionnement.

Mise en garde :

- (i) Les dispositifs fonctionnant dans la bande de 5150 à 5250 MHz sont réservés uniquement pour une utilisation à l'intérieur afin de réduire les risques de brouillage préjudiciable aux systèmes de satellites mobiles utilisant les mêmes canaux.
- (ii) Pour les dispositifs munis d'antennes amovibles, le gain maximal d'antenne permis (pour les dispositifs utilisant la bande de 5725 à 5850 MHz) doit être conforme à la limite de la p.i.r.e. spécifiée, selon le cas.

Informations concernant l'exposition aux fréquences radio (RF)

La puissance de sortie rayonnée de l'appareil sans fil est inférieure aux limites d'exposition aux radiofréquences d'Innovation, Sciences et Développement économique Canada (ISDE). L'Appareil sans fil doit être utilisé de telle manière que le potentiel de contact humain pendant le fonctionnement normal soit minimisé.

Cet appareil a été évalué et démontré conforme aux limites de débit d'absorption spécifique (« SAR ») ISDE lorsqu'il est utilisé dans des conditions d'exposition portables. (Les antennes sont à plus de 5 mm du corps d'une personne.)

Para clientes de los países que exigen el marcado CE

Este producto cumple con los requisitos y disposiciones esenciales.

Directiva RE 2014/53/UE

Para consultar la Declaración de Conformidad UE, visite la dirección URL:

https://www.ricoh-imaging.co.jp/english/support/declaration_of_conformity.html

y seleccione el producto correspondiente.

Banda de frecuencia de funcionamiento: De 2400 a 2483,5 MHz

De 5150 a 5250 MHz

De 5725 a 5850 MHz

Potencia máxima de radiofrecuencia: De 2400 a 2483,5 MHz: 12,80 dBm EIRP

De 5150 a 5250 MHz: 11,20 dBm EIRP

De 5725 a 5850 MHz: 12,73 dBm EIRP

La potencia mínima requerida por el equipo de radio para cargar: 2,5 W

La potencia máxima requerida por el equipo de radio para alcanzar la máxima velocidad de carga: 10 W

Importador (marcado CE): RICOH IMAGING EUROPE S.A.S.

7-9, avenue Robert Schuman, 94150 Rungis, Francia

Fabricante: RICOH IMAGING COMPANY, LTD.

1-3-6, Nakamagome, Ohta-ku, Tokyo 143-8555 Japón



Reglamento sobre baterías (UE) 2023/1542

Este producto cumple con los requisitos y disposiciones esenciales.

Batería recargable de iones de litio

DB-120

Importador (marcado CE): RICOH IMAGING EUROPE S.A.S.
7-9, avenue Robert Schuman, 94150 Rungis, Francia
<https://ricoh-imaging.eu/>

Fabricante: RICOH IMAGING COMPANY, LTD.
1-3-6, Nakamagome, Ohta-ku, Tokyo 143-8555 Japón
<https://www.ricoh-imaging.co.jp/english/>

Batería secundaria de litio

ML414H IV01E

Importador (marcado CE): RICOH IMAGING EUROPE S.A.S.
7-9, avenue Robert Schuman, 94150 Rungis, Francia
<https://ricoh-imaging.eu/>

Fabricante: Seiko Instruments Inc.
8, Nakase 1-chome, Mihama-ku, Chiba-shi, Chiba 261-8507
Japón
https://krs.bz/sii/m/battery_inq_en

Acerca de la LAN inalámbrica

	AT	EE	IE	NL	ES	CH
	BE	FI	IT	PL	SE	HR
	BG	FR	LV	PT	UK(NI)	MK
	CY	DE	LT	RO	IS	TR
	CZ	EL	LU	SK	LI	ME
	DK	HU	MT	SI	NO	RS

- No utilice la banda de 5 GHz (W52) de LAN inalámbrica en exteriores en los países indicados más arriba. El uso del W52 en exteriores está prohibido por ley en dichos países. Utilice la banda de 2,4 GHz o 5,8 GHz en exteriores.
- El rango de frecuencias empleado por este producto se limita a una frecuencia de 5150 a 5250 MHz (W52) o de 5725 a 5850 MHz (W58) en la banda de 5 GHz.

Acerca de las baterías

- La sustitución de la batería por otra de tipo incorrecto que pueda anular una protección (por ejemplo, en el caso de algunos tipos de baterías de litio).
- Arrojar la pila al fuego o a un horno caliente, o aplastarla o cortarla mecánicamente puede provocar una explosión.
- Dejar la batería en un entorno de temperatura extremadamente alta puede dar lugar a una explosión o una fuga de líquido o gas inflamable.
- Someter la batería a una presión de aire extremadamente baja puede dar lugar a una explosión o una fuga de líquido o gas inflamable.

Para clientes de los países que exigen el mercado UKCA

Este producto cumple con los requisitos y disposiciones esenciales.

Reglamento sobre equipos radioeléctricos 2017

Para consultar la Declaración de Conformidad UK, visite la dirección URL:

https://www.ricoh-imaging.co.jp/english/support/declaration_of_conformity.html

y seleccione el producto correspondiente.

Banda de frecuencia de funcionamiento: De 2400 a 2483,5 MHz

De 5150 a 5250 MHz

De 5725 a 5850 MHz

Potencia máxima de radiofrecuencia: De 2400 a 2483,5 MHz: 12,80 dBm EIRP

De 5150 a 5250 MHz: 11,20 dBm EIRP

De 5725 a 5850 MHz: 12,73 dBm EIRP

Fabricante:

RICOH IMAGING COMPANY, LTD.

1-3-6, Nakamagome, Ohta-ku, Tokyo 143-8555 Japón



Declaración de conformidad de PSTI

Esta declaración de conformidad la ha preparado RICOH IMAGING COMPANY, LTD., 1-3-6, Nakamagome, Ohta-ku, Tokio 143-8555, Japón (el "Fabricante") de conformidad con la Sección 9 (2) de la Ley de Seguridad de Productos e Infraestructura de Telecomunicaciones de 2022 con respecto al siguiente producto:

Tipo de producto: DIGITAL CAMERA

Modelo de producto: R09010

Fecha de fin de soporte de seguridad: 30/11/2026

Para más información, consulte las siguientes páginas web.

<https://www.ricoh-imaging.co.jp/english/about/security/products/support/>



En opinión del Fabricante, éste ha cumplido con los siguientes requisitos de seguridad aplicables:

Requisitos de seguridad para fabricantes establecidos en el ANEXO 2 de la Ley de Seguridad de Productos e Infraestructura de Telecomunicaciones (requisitos de seguridad para productos conectables pertinentes) de 2023.

Normas aplicables: ETSI EN 303 645 V.2.1.1 (2020-06)

ISO/IEC 29147:2018 (2018-10)

Autorizado por: _____



Kazunobu Saiki

Cargo de la autoridad: Director general, división de negocio de cámaras
RICOH IMAGING COMPANY, LTD.

Lugar y fecha de emisión: Tokio, Japón
30/6/2025 (dd/mm/aaaa)

Información para usuarios sobre recogida y reciclado de baterías y equipos usados



1. En la Unión Europea

Estos símbolos en los productos, en el embalaje y/o en la documentación que los acompañan, significan que las baterías y los aparatos eléctricos y electrónicos usados no deben ser reciclados con la basura doméstica.



Las baterías y el equipo eléctrico y electrónico deben tratarse por separado y de acuerdo con las normativas que requieren el tratamiento, recuperación y reciclaje adecuados para estos productos.



Al facilitar el reciclaje correcto de estos productos, se garantiza que los residuos reciban el tratamiento, recuperación y reciclaje necesarios, evitando así los posibles efectos nocivos para la salud y el medio ambiente que podrían surgir si se manipulan los residuos de forma incorrecta.

La inclusión de un símbolo químico debajo del símbolo de arriba, conforme a la Directiva sobre baterías, indica la presencia de un metal pesado (Hg = mercurio, Cd = cadmio, Pb = plomo) en la batería con una concentración superior al umbral aplicable especificado en la directiva sobre baterías.

Si desea obtener información adicional sobre la recogida y reciclaje de productos usados, póngase en contacto con las autoridades locales, el servicio de reciclado de residuos o el punto de venta en el que haya adquirido los productos.

2. En otros países fuera de la UE

Estos símbolos son válidos únicamente en la Unión Europea. Si desea deshacerse de productos usados, póngase en contacto con las autoridades locales o con su concesionario para solicitar información sobre el método de reciclado correcto.

Para Suiza: el equipo eléctrico/electrónico utilizado puede devolverse al distribuidor, sin recargo alguno, incluso aunque no adquiera un nuevo producto. Encontrará más información sobre instalaciones de recogida en la página de inicio de www.swico.ch o www.sens.ch.

For Customers in Thai

เครื่องโทรคมนาคมและอุปกรณ์นี้ มีความสอดคล้องตามมาตรฐานหรือข้อกำหนดทางเทคนิคของ กสทช



กสทช.

เครื่องวิทยุคมนาคมนี้ ได้รับยกเว้น ไม่ต้องได้รับใบอนุญาตให้มี ใช้ซึ่งเครื่องวิทยุคมนาคมหรือตั้งสถานีวิทยุคมนาคมตามประกาศ กสทช. เรื่อง เครื่องวิทยุคมนาคม และสถานีวิทยุคมนาคมที่ได้รับยกเว้นไม่ต้องได้รับใบอนุญาตวิทยุคมนาคม ตามพระราชบัญญัติวิทยุคมนาคม พ.ศ. 2498



nanb. | โทรคมนาคม
กำกับดูแลเพื่อประชาชน
Call Center 1200 (Inswi5)

Para clientes en India

Battery Waste Management Rules

N° EPR: 7252955672223764882

Índice

A

Actualización del firmware	124
Adaptador de CA	42
Adaptador para objetivos	155
AdobeRGB	91
AE 1 puls. en modo M	56, 138
AE prioridad a la distancia inst.	53
AE Prioridad apertura	53
AE Prioridad obturador	53
AF área automática (Enfoque)	60
AF continuo (Enfoque)	60
AF de seguimiento (Enfoque)	60
AF de selección (Enfoque)	60
AF de selección zona (Enfoque)	60
AF preciso (Enfoque)	60
AF, punto	63
AF táctil	55
Ahorro de energía	146
Ajuste balance blancos	118
Ajuste de animación	51
Ajuste de disparador	139
Ajuste de exposición	134
Ajuste de Fecha	45
Ajuste de la LCD	143
Ajuste del botón Fn	136
Ajuste del modo ADJ.	134
Ajuste de niveles	116
Ajuste ISO	69
Ajuste parámetros base	120
Ajustes captura imagen	91
Ajustes captura vídeo	92
Ajustes de enfoque	138
Ajustes de la memoria de disparo	90
Ajustes iniciales	44
Ajuste vista exterior	144
Alerta brillo	141
Alimentación	44
Almacenaje	179
Ampliación auto MF	64
Ampliación de la imagen de Live View	49
Ampliar imágenes	50
Aumento área enfoque	51
Autodesconexión	146

Autodisparo	89
Auto-oscurer LCD	147
Auto SR Off	98

B

Balance blancos	75
Balance blancos manual (Balance de blancos)	78
Balance de balance de blancos auto (Balance de blancos)	75
Barra de enfoque	64
Batería	40, 42
Bloqueo AE	54
Bluetooth®	45, 125
B&N alto contraste (Control de imagen)	94
Botón	16
Botón Fn	23
Bulb	56

C

Cable USB	42, 123
Cambiar Dimens.	114
Cambio de nombre de la cámara	124
Cambio de pantalla	20
Capacidad de almacenamiento ...	43, 173
Carga de la batería	42
Carpeta	149
Carpetas	100
Cine (Control de imagen)	94
Compartir	123
Compensación de la exposición	53
Compensación EV auto	54
Compens. Brillos	97
Compens. Sombras	97
Compos. a intervalos	87
Comunicación inalámbrica	126
Conexión a un ordenador	123
Confirmación disparador	139
Conservar bloqueo AE	138
Contenido de la caja	13
Controlador 4 direcc.	63
Control de imagen	94
Conversores	155
Copia imag.	107
Corrección del moiré	119
Corrección de una gama de tonos	97

Corrección horizonte	98	Flash On (Flash)	71
Correcc. rango din.....	97	Fluorescente (Balance de blancos).....	75
Correc. luz periférica.....	96	Formatear.....	46
Cortar (Vídeo)	121	Formateo de la memoria	46
Crear nueva carpeta	148	Formato Archivo	91
CTE (Balance de blancos).....	76	Frecuencia de imagen	92
Cuadro	131	Frecuencia de refresco.....	143
Cuadro de ajuste.....	131		
Cuenta atrás	144	G	
Cuidados.....	179	Garantía	180
D		Grabación de sonido.....	92
Desaturación color (Control		GR WORLD	45, 124
de imagen).....	95	Guardar info lugar	128
Detección de rostro/ojos.....	62	Guardar posición cursor.....	26
Dial.....	16		
Diseño de nivel electr.....	143	H	
Disparo continuo.....	81	Hacer tomas cercanas.....	65
Disparo remoto	124	Histograma	141
DisplayPort™	102	Hora	56
Dispositivo AV	102	Horquillado.....	82
Dispositivo de comunicación.....	45, 124	Horquillado automático.....	82
Distancia enfoque inst.....	60		
Dividir (Vídeo)	121	I	
DNG	91	Idioma, ajustar	45
		Imágenes, editar	111
E		Imágenes, procesar.....	111
Editar Vídeo	121	Infinito (Enfoque)	60
Efectos de sonido	145	Información de copyright	153
Eliminar	103	Instantánea (Enfoque)	60
Eliminar polvo.....	160	Inst. pulsación completa.....	66
Emparejamiento	45, 126	Intensidad del flash	71
Enfoque.....	49, 60	Intenso (Control de imagen)	94
Enfoque manual.....	64		
Enlace con smartphone	45, 128	L	
Entorno operativo	175	Limitador de enfoque.....	62
Espacio de color.....	91	Línea de programa.....	55
Especificaciones.....	166	Luz de ayuda AF.....	61
Etiqueta de volumen.....	47	Luz de día (Balance blancos)	75
Exif	153	Luz de encendido.....	144
Exposición larga.....	56	Luz de estado.....	49
Exposición manual.....	53	Luz de tungsteno (Balance blancos)....	76
F		M	
Filtro ND.....	93	Macro	65
Flash	70	Mapeo píxeles.....	160
Flash On+ojos rojos (Flash).....	71	Marcas de certificación.....	3
		Marcos de enfoque.....	49

Medición AE	67	Pantalla guía.....	23, 138
Memoria.....	140	Pantalla info reproduc.	
Memoria interna.....	41	Visualización	141
Menú.....	25	Pantalla info toma Visualización	141
Menús Ajustes de imagen fija.....	28	Pantalla táctil.....	21
Menús Ajustes de personalización.....	34	Pauta cuadrícula	141
Menús Ajustes de reproducción	32	Película negativa (Control	
Menús Ajustes de vídeo.....	31	de imagen).....	94
Menús Configuración	37	Película positiva (Control	
MF	64	de imagen).....	94
Microcontraste	61	Personalización	134
Modo ADJ.....	24	Píx. Grab. JPEG.....	91
Modo Av	53	Ponderación al brillo (Medición AE)	67
Modo de exposición.....	52, 133	Ponderación al centro	
Modo de usuario	129	(Medición AE)	67
Modo Flash	71	Previsualizar.....	55
Modo Fotografiar.....	80	Proceso cruzado (Control	
Modo M.....	53	de imagen).....	95
Modo P.....	48, 53	Profundidad de campo	55
Modo Reposo.....	147	Programa AE.....	48, 53
Modo Sn.....	53	Programa Auto Ex.....	54
Modo TV.....	53	Proteger	105
Moiré, reducción.....	93	Puntual (Medición AE)	67
Monótono (Control de imagen).....	94		
Monótono fuerte (Control		R	
de imagen).....	94	RAW	91
Monótono suave (Control		Recortar.....	91, 92
de imagen).....	94	Recorte	115
Movie SR	98	Redimensionado auto	128
Multi-exposición.....	83	Red. ruido obturac. lenta	73
Multisegmentos (Medición AE).....	67	Reducción del desenfoque de	
		las imágenes	98
		Reducción de ruido	73
		Reducción ruido ISO alta	73
		Reiniciar numeración	152
		Relación de aspecto	91
		Reponer ajustes	26
		Reproducción	50, 99
		Restablecer valores de fábrica	26
		Restaurar.....	26
		Retro (Control de imagen).....	95
		Revelado RAW.....	111
		Rev. instantánea.....	48, 142
		Rotación Imagen	101
		Rotación Imagen Auto.....	101
N			
Nivel de la batería.....	20		
Nivel electrónico.....	141		
Nombre archivo	151		
Nublado (Balance blancos).....	75		
Numeración secuencial.....	152		
O			
Opcs. orden reproduc.....	101		
P			
Pantalla.....	18		
Pantalla de selección de la función			
de reproducción	99		
Pantalla final.....	44		

S

Sensibilidad	69
Sensibilidad ISO	69
Shake Reduction.....	98
Simulador filtro AA.....	93
Sinc baja vel.+ojos rojos (Flash)	71
Sinc baja velocidad (Flash)	71
Sincronización de la hora	124
Sombra (Balance blancos).....	75
sRGB	91

T

Tapa del anillo.....	155
Tarjeta.....	40
Tarjeta de memoria.....	40
tarjeta de memoria microSD	40
Teclas directas.....	22
Temperatura del color (Balance de blancos).....	79
Temporizador de Bulb	56
Tipo de cuadrícula.....	143
Tipo de nivel electrónico	143
Toma a intervalos	85
Tono HDR (Control de imagen)	95
Transf.auto imágenes.....	128
Transferencia archivos	109
Transf. imágs. en Off	128
TV	102

V

Valor de apertura.....	52
Velocidad de obturación	52
Vídeo	57
Vincular AE y punto AF	68
Visualización de fecha de disparo	100
Visualización de múltiples imágenes.....	100
Visualización de una imagen	50
Volumen	145

Z

Zoom Rápido	142
-------------------	-----

RICOH IMAGING COMPANY, LTD.

16-1, Shinei-cho, Tsuzuki-ku, Yokohama, Kanagawa
224-0035 Japón
(<https://www.ricoh-imaging.co.jp>)

**RICOH IMAGING EUROPE
S.A.S.**

7-9, avenue Robert Schuman, 94150 Rungis, Francia
(<https://www.ricoh-imaging.eu>)

**RICOH IMAGING
AMERICAS CORPORATION**

2 Gatehall Drive Suite 204, Parsippany, New Jersey
07054, U.S.A.
(<https://www.us.ricoh-imaging.com>)

**RICOH IMAGING CANADA
INC.**

5560 Explorer Drive Suite 400, Mississauga, Ontario,
L4W 5M3, Canadá
(<https://www.ricoh-imaging.ca>)

**RICOH IMAGING CHINA
CO., LTD.**

Room A 23F Lansheng Building, 2-8 Huaihaizhong
Road, Huangpu District, Shanghai, 200021, CHINA
(<https://www.ricoh-imaging.com.cn/china/>)

<https://www.ricoh-imaging.co.jp/english/>

Esta información de contacto puede cambiar sin
previo aviso. Consulte la información más reciente
en nuestros sitios web.

RICOH IMAGING COMPANY, LTD.
Junio de 2025



OPGRIV104 Impreso en China
78560 Z040



* 4 Q D A Z 0 4 0 *