

RICOH

GR

RICOH GR IV

Instrukcja obsługi

Numer seryjny znajduje się na spodzie aparatu.

Rozdział 1: Wprowadzenie

Przed użyciem przeczytaj ten rozdział.

Ten rozdział zawiera ogólne informacje na temat aparatu RICOH GR IV.

Rozdział 2: Przygotowanie

Przeczytaj ten rozdział przed pierwszym użyciem aparatu RICOH GR IV.

W tym rozdziale opisano podstawowe czynności, takie jak włączanie aparatu, wykonywanie zdjęć i odtwarzanie obrazów.

Rozdział 3 i kolejne

Przeczytać te rozdziały, by dowiedzieć się więcej o różnych funkcjach aparatu.

W tych rozdziałach opisano funkcje związane z wykonywaniem zdjęć i odtwarzaniem obrazów, a także sposoby dostosowywania ustawień aparatu oraz jego obsługę za pomocą komputera.

Model: R09010

Informacje o rejestracji użytkownika

Dziękujemy za zakup produktu RICOH IMAGING.

Aby zapewnić Państwu najlepszą obsługę klienta i wsparcie w związku z zakupionym produktem, prosimy o zarejestrowanie się.

Zarejestrować się można na poniższej stronie internetowej:

<https://www.ricoh-imaging.com/registration/>

Zarejestrowani użytkownicy będą otrzymywać e-maile z istotnymi informacjami dotyczącymi obsługi klienta, takimi jak aktualizacje wersji oprogramowania układowego itp.

Wprowadzenie

Niniejsza instrukcja obsługi obejmuje informacje na temat korzystania z funkcji fotografowania i odtwarzania tego aparatu oraz związanych z tym środków ostrożności.

Aby jak najlepiej wykorzystać funkcje dostępne w tym aparacie, należy dokładnie przeczytać niniejszą instrukcję obsługi. Należy zachować ją do wglądu w przyszłości.

Przed użyciem aparatu zaleca się zaktualizowanie oprogramowania sprzętowego aparatu do najnowszej wersji.

Szczegółowe informacje na temat najnowszej wersji oprogramowania układowego można znaleźć na poniższej stronie pobierania oprogramowania układowego.

<https://www.ricoh-imaging.co.jp/english/>

RICOH IMAGING COMPANY, LTD.

Środki ostrożności	Należy dokładnie zapoznać się ze wszystkimi środkami ostrożności, aby użytkować produkt w sposób bezpieczny.
Zdjęcia testowe	Przed zrobieniem zdjęć podczas ważnych okazji wykonaj zdjęcia próbne, aby upewnić się, że aparat działa prawidłowo.
Prawo autorskie	Powielanie lub modyfikowanie materiałów objętych prawem autorskim – dokumentów, czasopism i innych treści – do innych celów niż prywatne, domowe lub inne podobnie ograniczone, bez zgody właściciela praw autorskich, jest zabronione.
Zwolnienie z odpowiedzialności	RICOH IMAGING COMPANY nie ponosi odpowiedzialności za utratę danych ani nieprawidłowe odwzorowanie obrazu w wyniku wadliwego działania produktu.
Zakłócenia radiowe	Korzystanie z aparatu w pobliżu innych urządzeń elektronicznych może powodować zakłócenia, które negatywnie wpłyną na działanie zarówno aparatu, jak i tych urządzeń. Zakłócenia mogą być szczególnie silne w pobliżu odbiorników radiowych/ telewizyjnych. W takim przypadku należy: <ul style="list-style-type: none"> • umieścić aparat jak najdalej od odbiornika radiowego/ telewizyjnego, • skierować antenę odbiornika w inną stronę, • podłączyć urządzenie do innego gniazdka elektrycznego.

Powielanie niniejszej publikacji w całości lub części bez pisemnej zgody firmy RICOH IMAGING COMPANY, jest niedozwolone.

© RICOH IMAGING COMPANY, LTD. 2025

Firma RICOH IMAGING COMPANY zastrzega sobie prawo do zmiany treści niniejszej instrukcji w dowolnym momencie i bez wcześniejszego powiadomienia.

Dołożyliśmy wszelkich starań, aby zapewnić dokładność informacji zawartych w niniejszym dokumencie. Jeśli jednak zauważą Państwo jakiegokolwiek błędy lub pominięcia, będziemy wdzięczni za ich zgłoszenie na adres podany na odwrocie instrukcji.

Informacje o funkcjach bezprzewodowej sieci LAN i komunikacji Bluetooth®

- Nie należy używać aparatu w miejscach, w których urządzenia elektryczne, sprzęt audiowizualny (AV) i urządzenia biurowe itp. generują pola magnetyczne i fale elektromagnetyczne.
- Jeśli aparat znajduje się pod wpływem pól magnetycznych i fal elektromagnetycznych, mogą wystąpić problemy z komunikacją.
- W przypadku użytkowania aparatu w pobliżu telewizora lub radia może dojść do zakłóceń obrazu lub dźwięku.
- Jeśli w pobliżu aparatu znajduje się wiele bezprzewodowych punktów dostępu do sieci LAN lub urządzeń Bluetooth® i korzystają one z tego samego kanału, operacja wyszukiwania może się nie powieść.
- Za bezpieczeństwo przesyłanych, odbieranych i przechowywanych danych odpowiada wyłącznie użytkownik.

Pasma częstotliwości wykorzystywane przez aparat jest używane także przez urządzenia przemysłowe, naukowe i medyczne, takie jak kuchenki mikrofalowe, miejscowe stacje radiowe (stacje bezprzewodowe wymagające licencji) i określone stacje radiowe o niskiej mocy (stacje bezprzewodowe niewymagające licencji) do wyszukiwania obiektów mobilnych, stosowane na liniach produkcyjnych w fabryce itp., a także amatorskie stacje radiowe (stacje bezprzewodowe wymagające licencji).

1. Przed użyciem aparatu należy upewnić się, że w pobliżu nie są używane miejscowe stacje radiowe, określone stacje radiowe o niskiej mocy do wyszukiwania obiektów mobilnych amatorskie stacje radiowe.
2. W przypadku, gdy aparat generuje szkodliwe zakłócenia fal radiowych lokalnych stacji radiowych do wyszukiwania obiektów mobilnych, należy natychmiast zmienić używaną częstotliwość, aby zapobiec zakłóceniom.
3. Jeśli występują inne problemy, na przykład gdy aparat generuje szkodliwe zakłócenia fal radiowych określonych stacji radiowych o niskiej mocy do wyszukiwania obiektów mobilnych lub amatorskich stacji radiowych, skontaktuj się z najbliższym centrum serwisowym.

Znaki certyfikacji mogą być wyświetlane elektronicznie na monitorze.



Wyświetlanie znaczników certyfikacji

- 1 Naciśnij przycisk **MENU**, aby wyświetlić ekran menu.
- 2 Za pomocą przycisków **▲▼◀▶** wyświetl menu **8** (Urządzenie – info).
- 3 Za pomocą przycisków **▲▼◀▶** wybierz [Znaczniki certyfikacji], a następnie naciśnij **OK**.

Les marques de certification peuvent être affichées électroniquement sur l'écran.



Affichage des marques de certification

- 1 Appuyez sur **MENU** pour afficher l'écran de menu.
- 2 Utilisez **▲▼◀▶** pour afficher le menu **8** (À propos de l'appareil).
- 3 Utilisez **▲▼◀▶** pour sélectionner [Marques de certification], et appuyez sur **OK**.

Znaki towarowe

- Microsoft i Windows są zastrzeżonymi znakami towarowymi firmy Microsoft Corporation w Stanach Zjednoczonych i w innych krajach.
 - Mac, macOS i App Store są znakami towarowymi firmy Apple Inc.
 - iOS jest znakiem towarowym lub zastrzeżonym znakiem towarowym firmy Cisco Systems, Inc. w Stanach Zjednoczonych i w innych krajach i jest wykorzystywany na podstawie licencji.
 - Adobe oraz logo Adobe są zarejestrowanymi znakami towarowymi lub znakami towarowymi firmy Adobe Systems Incorporated w Stanach Zjednoczonych i/lub w innych krajach.
 - Ten produkt zawiera technologię DNG na licencji firmy Adobe Systems Incorporated.
 - Logo DNG jest zarejestrowanym znakiem towarowym lub znakiem towarowym firmy Adobe Systems Incorporated w Stanach Zjednoczonych i/lub w innych krajach.
 - Logo microSDXC jest znakiem towarowym firmy SD-3C, LLC.
 - Google, Google Play i Android są znakami towarowymi lub zarejestrowanymi znakami towarowymi firmy Google LLC.
 - Bluetooth jest zarejestrowanym znakiem towarowym firmy Bluetooth SIG, Inc. w Stanach Zjednoczonych i/lub w innych krajach.
 - USB Type-C oraz USB-C są znakami towarowymi organizacji USB Implementers Forum.
 - DisplayPort™ jest znakiem towarowym organizacji Video Electronics Standards Association (VESA®) w Stanach Zjednoczonych i/lub w innych krajach.
 - HDMI, logo HDMI oraz High-Definition Multimedia Interface są znakami towarowymi lub zarejestrowanymi znakami towarowymi HDMI Licensing Administrator, Inc. w Stanach Zjednoczonych i/lub w innych krajach.
- Inne nazwy firm, nazwy produktów i logotypy są nazwami handlowymi, znakami towarowymi lub zarejestrowanymi znakami towarowymi odpowiednich właścicieli.
- Ten produkt wykorzystuje czcionkę RICOH RT zaprojektowaną przez firmę RICOH COMPANY, LTD.

Licencja patentowa AVC

Niniejszy produkt posiada licencję na portfolio patentowe AVC dla osobistego użytku użytkownika i innych zastosowań, za które nie otrzymuje on wynagrodzenia, w celu (i) kodowania wideo zgodnie ze standardem AVC („wideo AVC”) i/lub (ii) dekodowania wideo AVC, które zostało zakodowane przez użytkownika w celach osobistych i/lub zostało uzyskane od dostawcy wideo, który posiada licencję na wideo AVC. Nie przyznaje się ani nie zakłada przyznania licencji na jakiegokolwiek inne użytkowanie.

Dodatkowe informacje można uzyskać od Via Licensing Alliance.

Zob. <https://www.via-la.com/>.

Informacja o oprogramowaniu open source

W aparacie zastosowano oprogramowanie typu open source (OSS), licencjonowane na podstawie licencji GNU General Public License (GPL), GNU Lesser General Public License (LGPL) lub innych licencji. Informacje o licencjach każdego oprogramowania typu open source użytego w aparacie są zapisane w pamięci wewnętrznej aparatu jako pliki tekstowe. Aby przeczytać warunki licencji, podłącz aparat do komputera, przejdź do folderu „oss_license” znajdującego się w katalogu „Licencja oprogramowania” i otwórz poszczególne pliki tekstowe.



Kody źródłowe oprogramowania OSS używanego w tym aparacie są ujawniane na warunkach licencji GPL, LGPL itp. Jeśli potrzebujesz kodów źródłowych, skorzystaj z poniższego adresu URL.

<https://www.ricoh-imaging.co.jp/english/products/oss/>







Środki ostrożności

Symbole ostrzegawcze

W niniejszej instrukcji oraz na produkcie umieszczono różne symbole ostrzegawcze w celu zapobiegania obrażeniom ciała użytkownika lub innych osób, a także uszkodzeniom mienia. Poniżej wyjaśniono znaczenie poszczególnych symboli:



	Niebezpieczeństwo	Symbol ten oznacza sytuacje, które mogą prowadzić do bezpośredniego zagrożenia życia lub poważnych obrażeń ciała w przypadku zignorowania lub niewłaściwego postępowania.
	Uwaga	Symbol ten oznacza sytuacje, które mogą prowadzić do śmierci lub poważnych obrażeń ciała w przypadku zignorowania lub niewłaściwego postępowania.
	Ostrzeżenie	Symbol ten oznacza sytuacje, które mogą prowadzić do obrażeń ciała lub uszkodzeń mienia w przypadku zignorowania lub niewłaściwego postępowania.

Znaczenie symboli

	Symbol  wzywa do działań, które należy wykonać.
	Symbol  ostrzega przed zabronionymi działaniami. Symbol  może być połączony z innymi symbolami w celu wskazania, że określone działanie jest zabronione. Przykład:  : Nie dotykać  : Nie rozkręcać

Przestrzegaj poniższych zaleceń, aby zapewnić bezpieczne użytkowanie aparatu.

Niebezpieczeństwo

	<ul style="list-style-type: none">• Nie podejmować prób demontażu, naprawy ani modyfikacji aparatu we własnym zakresie. Obwody wysokiego napięcia w urządzeniu stanowią poważne zagrożenie elektryczne.• Nie podejmować prób demontażu, modyfikacji ani bezpośredniego lutowania baterii.
	<ul style="list-style-type: none">• Nie wrzucać baterii do ognia, nie próbować ogrzać, nie używać w środowisku o wysokiej temperaturze, np. w pobliżu ognia lub wewnątrz samochodu, i nie porzucać. Nie wkładać jej do wody ani morza i nie dopuszczać do jej zamoczenia.• Nie próbować przebijać, uderzać, ścisnąć ani upuszczać baterii ani narażać jej na uderzenia lub działanie dużej siły.• Nie używać baterii, która jest wyraźnie uszkodzona lub zdeformowana.• Nie łączyć bieguna dodatniego (+) i ujemnego (-) baterii przewodem lub innym elementem metalowym. Nie nosić ani nie przechowywać jej razem z metalowymi przedmiotami takimi jak długopisy czy naszyjniki.• Natychmiast przestać używać aparatu w przypadku wystąpienia nieprawidłowości, takich jak dym, nietypowy zapach lub nadmierne nagrzewanie. Skontaktować się z najbliższym centrum serwisowym lub sprzedawcą w celu naprawy.



- Do ładowania baterii używać aparatu lub opcjonalnej ładowarki BJ-12. Nie używać baterii z innymi aparatami, poza tymi zgodnymi z formatem DB-120.
- Jeśli z baterii wypłynie płyn i dostanie się do oczu, należy natychmiast przemyć je dokładnie wodą z kranu lub inną czystą wodą, unikając pocierania. Należy niezwłocznie zasięgnąć porady lekarza.



Uwaga



- Natychmiast wyłączyć zasilanie w przypadku wystąpienia nieprawidłowości takich jak dym czy nietypowy zapach. Jak najszybciej wyjąć baterię, zachowując ostrożność, by nie doznać porażenia prądem ani oparzeń. Jeśli aparat jest ładowany z domowego gniazdka elektrycznego, należy pamiętać, aby odłączyć wtyczkę zasilania. Nieprzestrzeganie tego środka ostrożności może spowodować pożar lub porażenie prądem elektrycznym. Skontaktować się z najbliższym punktem serwisowym lub sprzedawcą. Natychmiast zaprzestać używania aparatu, jeśli działa nieprawidłowo.
- Natychmiast wyłączyć zasilanie, jeśli do wnętrza aparatu dostanie się jakikolwiek metalowy przedmiot, ciecz lub inne ciało obce. Należy jak najszybciej wyjąć baterię i kartę pamięci, uważając, aby nie doszło do porażenia prądem elektrycznym lub poparzenia. Jeśli aparat jest ładowany z domowego gniazdka elektrycznego, należy pamiętać, aby odłączyć wtyczkę zasilania. Nieprzestrzeganie tego środka ostrożności może spowodować pożar lub porażenie prądem elektrycznym. Skontaktować się z najbliższym punktem serwisowym lub sprzedawcą. Natychmiast zaprzestać używania aparatu, jeśli działa nieprawidłowo.
- Jeśli wyświetlacz jest uszkodzony, należy unikać kontaktu z ciepłym kryształem w jego wnętrzu. Należy postępować zgodnie z poniższymi zaleceniami.
 - **KONTAKT ZE SKÓRĄ:** W przypadku kontaktu ciepłego kryształu ze skórą należy go zetrzeć i dokładnie spłukać to miejsce wodą, a następnie dobrze umyć mydłem.
 - **KONTAKT Z OCZAMI:** W przypadku dostania się do oczu przemyć je czystą wodą przez co najmniej 15 minut i niezwłocznie zasięgnąć porady lekarza.
 - **POŁKNIECIE:** W przypadku połknięcia ciepłego kryształu należy dokładnie przepłukać usta wodą. Następnie należy wypić dużą ilość wody i spowodować wymioty. Należy niezwłocznie zasięgnąć porady lekarza.
- Baterię i kartę pamięci używane w aparacie przechowywać w miejscu niedostępnym dla dzieci, aby zapobiec przypadkowemu połknięciu. Bateria i karta pamięci są szkodliwe w przypadku połknięcia. Należy niezwłocznie zasięgnąć porady lekarza.



- W celu uniknięcia wycieków, przegrzania, zapalenia lub wybuchu baterii należy przestrzegać poniższych środków ostrożności.
- Nie należy używać baterii innych niż specjalnie zalecane do tego aparatu.
- Nie przenosić ani nie przechowywać baterii razem z metalowymi przedmiotami, takimi jak długopisy, naszyjniki, monety i spinki do włosów.
- Nie wkładać baterii do kuchenki mikrofalowej ani pojemnika wysokociśnieniowego.
- W przypadku stwierdzenia wycieku płynu z baterii, dziwnego zapachu, zmiany koloru itp. w trakcie użytkowania lub ładowania należy natychmiast wyjąć baterię z aparatu lub ładowarki i trzymać ją z dala od ognia.
- W celu uniknięcia pożaru, porażenia prądem lub wybuchu baterii podczas ładowania należy przestrzegać poniższych zaleceń.
- Należy używać wyłącznie wskazanego napięcia zasilania. Należy również unikać stosowania adapterów z wieloma gniazdkami i przedłużaczy.
- Przechowywać baterię w miejscu niedostępnym dla dzieci.
- Jeśli ładowanie baterii nie zakończy się po upływie określonego czasu ładowania, przerwać ładowanie.
- Jeśli z baterii wycieka płyn lub wydziela się nietypowy zapach, natychmiast odsunąć ją od wszelkich źródeł ognia.
- Przechowywać aparat w miejscu niedostępnym dla dzieci. W przypadku dzieci mogą wystąpić wypadki, ponieważ nie rozumieją one treści sekcji „Środki ostrożności” i „Środki ostrożności dotyczące użytkowania”.
- Nie używać aparatu w pobliżu łatwopalnych gazów, benzyny, rozcieńczalnika i podobnych substancji. Nieprzestrzeganie tego środka ostrożności może spowodować wybuch, pożar lub oparzenia.
- Nie używać aparatu w miejscach, w których używanie go jest ograniczone lub zabronione, np. w samolotach. Nieprzestrzeganie tego środka ostrożności może doprowadzić do wypadku.
- Podczas podróży zagranicznych nie używać ładowarki lub zasilacza sieciowego z dostępnymi w handlu transformatorami elektronicznymi. Nieprzestrzeganie tego środka ostrożności może spowodować pożar, porażenie prądem elektrycznym lub wadliwe działanie urządzenia.
- Należy używać wyłącznie wskazanego napięcia zasilania. Nieprzestrzeganie tego środka ostrożności może spowodować pożar lub porażenie prądem elektrycznym.



- Nie dotykać wewnętrznych elementów aparatu, jeśli zostaną odsłonięte w wyniku upadku lub uszkodzenia. Obwody wysokiego napięcia w urządzeniu mogą spowodować porażenie prądem elektrycznym. Jak najszybciej wyjąć baterię, zachowując ostrożność, by nie doznać porażenia prądem ani oparzeń. W przypadku uszkodzenia aparatu należy skontaktować się z najbliższym punktem serwisowym lub sprzedawcą.
- Jeśli podczas korzystania z zasilacza wystąpi wyładowanie elektryczne (błyskawica) lub grzmot, nie dotykać wtyczki. Nieprzestrzeganie tego środka ostrożności grozi porażeniem prądem.



- Jeśli do wnętrza aparatu dostanie się jakikolwiek przedmiot metalowy, woda lub inny płyn lub inne ciało obce, należy natychmiast odłączyć wtyczkę zasilania od gniazdka i skontaktować się z najbliższym punktem serwisowym lub sprzedawcą w celu naprawy. Nieprzestrzeganie tego środka ostrożności może spowodować pożar lub porażenie prądem elektrycznym.
- W przypadku wystąpienia nieprawidłowości, takich jak nietypowy dźwięk lub dym wydobywający się z aparatu, należy natychmiast odłączyć wtyczkę zasilania od gniazdka i skontaktować się z najbliższym centrum serwisowym lub sprzedawcą w celu naprawy. Natychmiast zaprzestać używania aparatu, jeśli działa nieprawidłowo.



- Nie próbować samodzielnie rozmontowywać aparatu. Obwody wysokiego napięcia w urządzeniu mogą spowodować porażenie prądem elektrycznym.



- Nie używać aparatu w wilgotnych pomieszczeniach, takich jak kuchnia. Nieprzestrzeganie tego środka ostrożności może spowodować pożar lub porażenie prądem elektrycznym.
- Nie używać aparatu w łazience. Nieprzestrzeganie tego środka ostrożności może spowodować pożar lub porażenie prądem elektrycznym.



Ostrzeżenie



- Kontakt z wyciekającą z baterii cieczą może prowadzić do oparzeń. W przypadku kontaktu części ciała z uszkodzoną baterią dane miejsce natychmiast przepłukać wodą. (Nie używać mydła). Jeśli bateria znacznie wyciekać, należy ją natychmiast wyjąć z aparatu i dokładnie wytrzeć komorę baterii przed włożeniem nowej baterii.



- Nie dopuścić do zamoczenia aparatu. Ponadto nie należy obsługiwać aparatu mokrymi rękami. Nieprzestrzeganie tego środka ostrożności grozi porażeniem prądem.
- Nie używać lampy błyskowej skierowanej bezpośrednio w stronę kierowcy samochodu, ponieważ może to spowodować utratę kontroli nad pojazdem i doprowadzić do wypadku.
- Nie zakrywać aparatu podczas jego używania. Nieprzestrzeganie tego środka ostrożności grozi pożarem.
- Nie wolno zwierzać metalowych styków. Nieprzestrzeganie tego środka ostrożności grozi pożarem.
- Nie używać aparatu w wilgotnych pomieszczeniach lub narażonych na działanie dymu olejowego, takich jak kuchnia. Nieprzestrzeganie tego środka ostrożności może spowodować pożar lub porażenie prądem elektrycznym.



- Przed przystąpieniem do czyszczenia aparatu należy wyjąć wtyczkę zasilania z gniazdka sieciowego.
- Wtyczkę zasilania należy wyjąć z gniazdka sieciowego również wtedy, gdy aparat nie jest używany.

Środki ostrożności związane z akcesoriami

Przed rozpoczęciem korzystania z produktów opcjonalnych należy dokładnie zapoznać się z instrukcją obsługi dołączonej do produktu.



Notatki

- Torby używane do pakowania aparatów fotograficznych wykonane są z przyjaznego dla środowiska materiału bambusowego. Jeśli do urządzenia przyklei się sypki materiał z opakowania, należy usunąć go za pomocą dostępnej w sprzedaży gruszki lub papierowego papieru czyszczącego przed rozpoczęciem użytkowania.

Spis treści

Informacje o rejestracji użytkownika	1
Wprowadzenie.....	1
Środki ostrożności	5
1 Wprowadzenie	13
Sprawdzanie zawartości opakowania.....	13
Nazwy i funkcje elementów roboczych	14
Elementy sterujące.....	16
Wskaźniki na wyświetlaczu.....	18
Ekran robienia zdjęć	18
Ekran odtwarzania.....	19
Zmiana wyświetlania ekranu.....	20
Korzystanie z ekranu dotykowego.....	21
Jak zmienić ustawienia funkcji.....	22
Korzystanie z przycisków i pokrętła	22
Korzystanie z menu.....	25
Lista menu.....	28
📷 Menu ustawień zdjęć.....	28
🎬 Menu ustawień filmowania	31
▶ Menu ustawień odtwarzania	32
👤 Menu ustawień użytkownika.....	34
🔍 Menu ustawień	37
2 Przygotowanie	40
Przygotowanie baterii i karty pamięci	40
Wkładanie baterii i karty pamięci	40
Ładowanie baterii	42
Ustawienia początkowe	44
Włączanie aparatu	44
Ustawienie języka, połączenia ze smartfonem i daty/czasu	45
Formatowanie karty pamięci.....	46
Podstawowe funkcje robienia zdjęć	48
Fotografowanie w trybie Programowania.....	48
Przeglądanie zrobionych zdjęć.....	50
3 Robienie zdjęć	52
Robienie zdjęć nieruchomych (fotografowanie).....	52
Ustawianie trybu ekspozycji.....	52

Nagrywanie filmów.....	57
Odtwarzanie filmów	59
Ustawianie ostrości	60
Ustawianie trybu ostrości	60
Wykonywanie zdjęć z bliska (makro).....	65
Fotografowanie jednym naciśnięciem przycisku migawki (Ust. ostrości przy pełnym naciśnięciu)	66
Ustawianie ekspozycji.....	67
Wybór metody pomiaru.....	67
Ustawianie czułości ISO	69
Korzystanie z lampy błyskowej.....	70
Redukcja ziarna	73
Ustawianie balansu bieli	75
Ręczne ustawianie balansu bieli	78
Ustawianie temperatury barwowej	79
Ustawianie trybu rejestracji	80
Wykonywanie zdjęć seryjnych (Zdjęcia seryjne).....	81
Fotografowanie z różnymi wartościami ekspozycji (Bracketing)	82
Wykonywanie zdjęć przez scalanie obrazów (Wielokrotna ekspozycja).....	83
Automatyczne fotografowanie w określonych odstępach czasu (Zdjęcia w odstępach czasu)	85
Rejestrowanie śladów gwiazd (Nakład. z przedz. czasu)	87
Użycie samowyzwalacza.....	89
Konfigurowanie ustawień zapisu zdjęć.....	90
Ustawianie miejsca zapisu.....	90
Ustawienia zapisu zdjęć	91
Ustawienia zapisu filmów	92
Ustawianie tonu i korekcji wykończenia obrazu	93
Korzystanie z filtra ND.....	93
Redukcja mory (Symul. filtru antyalias.)	93
Ustawianie atmosfery obrazu (Kontrola obrazu)	94
Korygowanie zaciemnienia narożników	96
Korygowanie zakresu tonów (Korekcja zakresu dynamicznego).....	97
Redukcja rozmycia obrazu	98
Korekcja przekrzywienia obrazu	98

4 Funkcje odtwarzania **99**

Użycie funkcji odtwarzania	99
Zmiana metody odtwarzania.....	100
Wyświetlanie wielu zdjęć.....	100
Wyświetlanie obróconych obrazów.....	101
Podłączanie aparatu do urządzenia AV	102

Organizacja plików.....	103
Usunięcie plików.....	103
Zabezpieczenie zdjęć przed usunięciem.....	105
Kopiowanie zdjęć.....	107
Ustawianie rezerwacji przesyłania dla obrazów.....	109
Edytowanie i przetwarzanie zdjęć.....	111
Obróbka zdjęć RAW.....	111
Zmiana rozmiaru obrazu.....	114
Korygowanie prześwietlenia/obszarów cienia (Regulacja poziomów).....	116
Korygowanie balansu bieli.....	118
Korekcja efektu mory kolorów.....	119
Regulacja jakości obrazu.....	120
Edycja filmów.....	121
5 Udostępnianie obrazów	123
Użycie aparatu z komputerem.....	123
Korzystanie z aparatu z urządzeniem komunikacyjnym.....	124
Łączenie aparatu z urządzeniem komunikacyjnym.....	125
Konfigurowanie funkcji powiązanych z urządzeniem komunikacyjnym.....	128
6 Zmiana ustawień	129
Zapisywanie często używanych ustawień.....	129
Zapisywanie bieżących ustawień.....	129
Korzystanie z pól ustawień.....	131
Korzystanie z trybu użytkownika.....	133
Dostosowywanie funkcji przycisków.....	134
Zmiana działania pokrętła dla trybu ekspozycji.....	134
Rejestrowanie funkcji w trybie ADJ.	134
Zmiana funkcji przycisku Fn.....	136
Ustawianie działania przycisku spustu migawki.....	139
Wybór ustawień do zapisania w aparacie.....	140
Ustawienia wyświetlania i dźwięku.....	141
Ustawianie informacji wyświetlanych podczas fotografowania/odtwarzania.....	141
Ustawianie wyświetlania natychmiastowego podglądu.....	142
Ustawianie wyświetlania podglądu na żywo.....	143
Ustawianie jasności i odcienia monitora.....	143
Ustawianie lampki.....	144
Ustawianie efektów dźwiękowych.....	145
Ustawienia oszczędzania energii.....	146
Automatyczne wyłączenie zasilania.....	146
Przyciemnianie wyświetlacza.....	147

Ustawienia zarządzania plikami	148
Określanie ustawień folderu/pliku	148
Ustawianie informacji o prawach autorskich	153

7 Załącznik **155**

Podłączanie opcjonalnych akcesoriów	155
Obiektyw szerokokątny / Adapter obiektywu	155
Rozwiązywanie problemów	156
Zasilanie	156
Robienie zdjęć	157
Odtwarzanie/Usuwanie	160
Inne	162
Komunikaty o błędach	163
Główne dane techniczne	166
Aparat	166
Bateria wielokrotnego ładowania (DB-120)	173
Pojemność przechowywania zdjęć	173
Środowisko pracy	175
Używanie aparatu za granicą	176
Środki ostrożności związane z używaniem	177
Konserwacja i przechowywanie aparatu	179
Gwarancja	180
Regulatory Compliance Statements	183
Indeks	196

Sprawdzanie zawartości opakowania

Przed użyciem aparatu sprawdzić, czy w opakowaniu znajdują się wszystkie wymienione poniżej elementy.



RICOH GR IV



Pokrywa stopki
(zamontowana na aparacie)

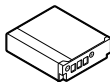

Bateria wielokrotnego ładowania (DB-120)

- Kabel USB (I-USB198)
- Pasek na rękę
- Podręcznik początkowy

Nazwy i funkcje elementów roboczych

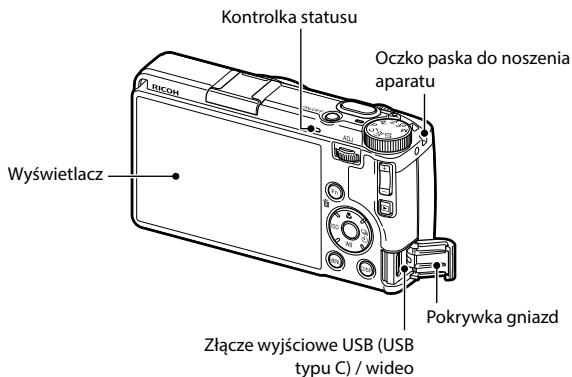
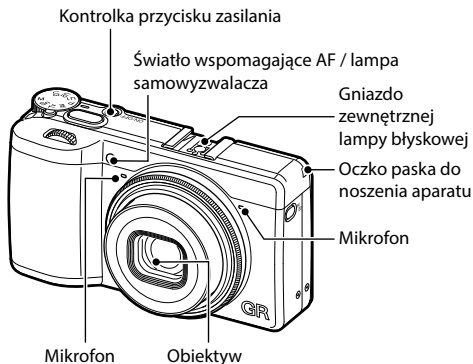

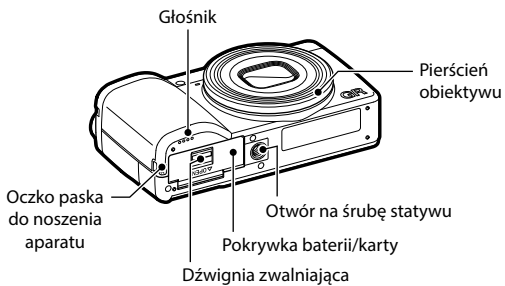

Elementy sterujące





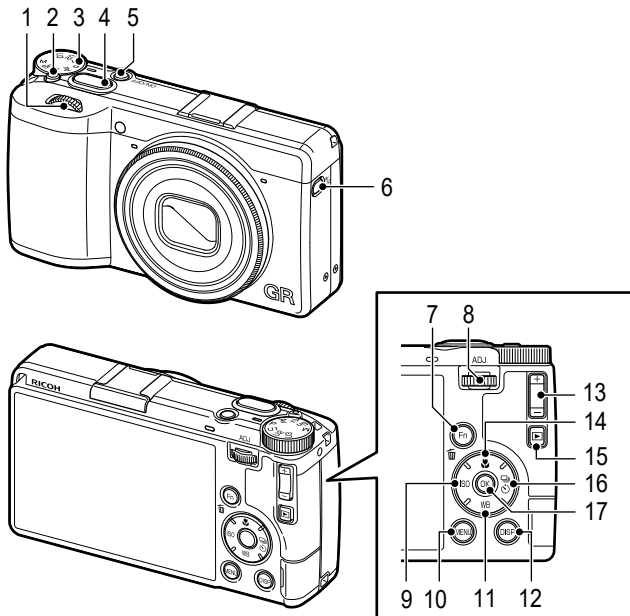

W tej sekcji opisano elementy sterujące.
Ikony w nawiasach są używane w opisach tej instrukcji.

1 Wprowadzenie



- 1 Przednie e-pokrętło (☺)**
Zmienia wartości ustawień aparatu, takich jak ekspozycja. (str. 52)
3 Powiększa obrazy w trybie odtwarzania. (str. 50)
Przesuwa kursor w górę i w dół na ekranie menu lub ekranie wyboru obrazu.

- 2 Przycisk blokady**
Umożliwia obracanie pokrętła trybów po naciśnięciu.
- 3 Pokrętło trybów**
Zmienia tryb ekspozycji. (str. 52)

- 4 Spust migawki (SHUTTER)**
Wykonuje zdjęcia.
Włącza autofokus po naciśnięciu do połowy. (str. 48)
- 5 Włącznik**
Włącza lub wyłącza zasilanie. (str. 44)
- 6 Przycisk przełączania pamięci docelowej filmu/zapisu (M/ISO)**
Przełącza pomiędzy trybem fotografowania a trybem filmowania. (str. 57)
Naciśnięcie i przytrzymanie powoduje zmianę docelowej pamięci zapisu. (str. 41)
- 7 Przycisk Fn/usuń (Fn/DELETE)**
Wywołuje przypisaną funkcję. (str. 23)
Usuwa obrazy w trybie odtwarzania. (str. 50)
- 8 Przycisk ADJ. / Tylne pokrętło elektroniczne (ADJ / )**
Zmienia wartości ustawień aparatu, takich jak ekspozycja. (str. 52)
Przełącza na tryb ADJ. po naciśnięciu w trybie fotografowania. (str. 24)
Przesuwa kursor w prawo i w lewo oraz potwierdza wybrane elementy po naciśnięciu na ekranie menu lub ekranie wyboru obrazów.
- 9 Przycisk ISO / strzałka w lewo (ISO / )**
Zmienia czułość ISO. (str. 69)
Przesuwa kursor w lewo po wybraniu elementu.
- 10 Przycisk MENU (MENU)**
Wyświetla ekran menu.
Naciśnięcie tego przycisku podczas wyświetlania menu powoduje powrót do poprzedniego ekranu. (str. 25)
- 11 Przycisk Balans bieli / w dół (WB / )**
Wyświetla ekran ustawień balansu bieli. (str. 76)
Przesuwa kursor w dół po wybraniu elementu.
- 12 Przycisk DISP (DISP)**
Przełącza informacje wyświetlane na ekranie fotografowania i ekranie odtwarzania. (str. 20)
Powiększa obraz podglądu na żywo po naciśnięciu i przytrzymaniu w trybie fotografowania. (str. 49)
- 13 Przycisk kompensacji ekspozycji (±)**
Wykonuje kompensację ekspozycji. (str. 52)
Przełącza wyświetlacz w trybie odtwarzania. (str. 100)
Przesuwa kursor w górę i w dół lub zwiększa/zmniejsza wartość ustawienia na ekranie menu.
- 14 Przycisk makro / w górę ( / )**
Przełącza na tryb makro. (str. 65)
Przesuwa kursor w górę po wybraniu elementu.
- 15 Przycisk odtwarzania (RECALL)**
Przełącza między trybem fotografowania a trybem odtwarzania. (str. 50)
- 16 Przycisk rejestracji / w prawo ( / )**
Wyświetla ekran ustawień trybu rejestracji. (str. 80)
Przesuwa kursor w prawo po wybraniu elementu.
- 17 Przycisk OK (OK)**
Potwierdza wybrane pozycje na ekranie menu itp.

Wskaźniki na wyświetlaczu

Ekran robienia zdjęć

1
Wprowadzenie

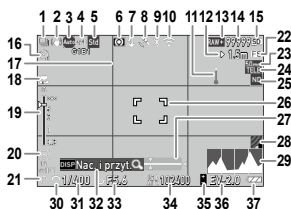

Zdjęcie

- 1 Rejestracja (str. 80)
- 2 Redukcja drgań / Redukcja drgań w trybie filmowania (str. 98) / Automatyka korekcja horyzontu (str. 98)
- 3 Tryb ostrości (str. 60)
- 4 Balans bieli (str. 75)
- 5 Kontrola obrazu (str. 94)
- 6 Pomiar ekspozycji (str. 67)
- 7 Tryb lampy błyskowej (str. 71)
- 8 Status pozycjonowania GPS (str. 128)*
- 9 Łączność Bluetooth® (str. 125)
- 10 Komunikacja bezprzewodowa LAN (str. 125) / Tryb samolotowy (str. 127)
- 11 Ostrzeżenie o temperaturze
- 12 Odl. ustaw. ostrości migawkowej (str. 60)
- 13 Format pliku / Rozdzielczość JPEG (str. 91)
- 14 Liczba zdjęć możliwych do zapisania
- 15 Miejsce zapisu (str. 41)
- 16 Samowyzwalacz (str. 89)
- 17 Siatka kadrowania (str. 141)
- 18 Tryb makro (str. 65)
- 19 Pasek ostrości / Głębina pola (str. 64)



Film

- 20 Priorytet zmiany punktu AF / Priorytet bezpośredniego przycisku (str. 63)
- 21 Tryb ekspozycji (str. 52)
- 22 Ust. ostrości przy pełnym naciśnięciu (str. 66)
- 23 Przycięcie (str. 92)
- 24 Obiektyw szerokokątny (str. 155)
- 25 Filtr szary (str. 93)
- 26 Ramka ostrości (str. 49)
- 27 Poziom elektroniczny (str. 141)
- 28 Symul. filtru antyalias. (str. 93)
- 29 Histogram (str. 141)
- 30 Przednie e-pokrętło
- 31 Czas migawki (str. 52)
- 32 Podpowiedzi
- 33 Wartość przysłony (str. 52)
- 34 Czulość ISO (str. 69)
- 35 Przycisk kompensacji ekspozycji
- 36 Wskaźnik ekspozycji / Kompensacja ekspozycji (str. 52)
- 37 Poziom baterii (str. 20)
- 38 Wskaźnik nagrywania
- 39 Czas nagrywania / Pozostały czas nagrywania

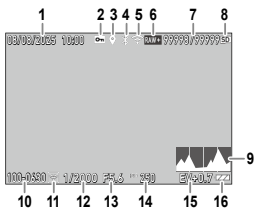

Zdjęcie

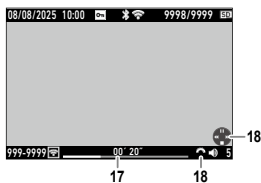

Film

- | | |
|---|---|
| <p>1 Data i czas zrobienia zdjęcia</p> <p>2 Zabezpiecz (str. 105)</p> <p>3 Informacje GPS (str. 128)</p> <p>4 Łączność Bluetooth® (str. 125)</p> <p>5 Komunikacja bezprzewodowej sieci LAN (str. 125)</p> <p>6 Format pliku / Rozdzielczość JPEG (str. 91)</p> <p>7 Aktualny plik / Łączna liczba plików</p> <p>8 Pamięć źródła odtwarzania (str. 51)</p> <p>9 Histogram (str. 141)</p> | <p>10 Numer folderu / Numer pliku (str. 148)</p> <p>11 Status przesyłania obrazów (str. 109)</p> <p>12 Czas migawki</p> <p>13 Wartość przysłony</p> <p>14 Czulość ISO</p> <p>15 Kompensacja ekspozycji</p> <p>16 Poziom baterii (str. 20)</p> <p>17 Długość czasu nagranych filmu / Czas, który upłynął</p> <p>18 Podpowiedzi</p> |
|---|---|







Notatki

- „Status pozycjonowania GPS” (nr 8 na ekranie fotografowania) jest wyświetlany, gdy opcja [Zapisz informacje o lokalizacji] w menu [Połączenie ze smartfonem] (🔗 6) jest ustawiona na [Wł.] i aparat jest połączony z urządzeniem komunikacyjnym. (str. 128)

Poziom baterii

Wyświetlane ikony zmieniają się w zależności od poziomu naładowania baterii.

	Poziom naładowania baterii jest wystarczający.
	Poziom baterii zaczął spadać.
	Poziom naładowania baterii jest niski. Naładuj baterię.
	Aparat wkrótce się wyłączy.
	Wystąpił problem z baterią.

Zmiana wyświetlania ekranu

Naciśnij **DISP**, aby zmienić informacje wyświetlane na ekranie.

Tryb fotografowania

Można przełączać informacje wyświetlane na ekranie podczas robienia zdjęć.

Ekran standard. informacji	Wyświetla wszystkie informacje.
Ekran uproszcz. informacji	Wyświetla tylko informacje dotyczące ekspozycji, blokady AE, ramki autofokusa i przewodnika obsługi MF.
Bez wyświetlania informacji	Wyświetla informacje tylko w przypadku zmiany ustawień aparatu. Ramka autofokusa jest wyświetlana podczas pomiaru odległości.
Wyświetlacz wyłączony	Nie wyświetla ramki autofokusa ani podglądu na żywo, ale pokazuje informacje w przypadku zmiany ustawień aparatu.



Notatki

- Można określić, jakie informacje mają być wyświetlane w opcji [Ekran informacji o fotografowaniu] w menu **C** 3 (str. 141)

Tryb odtwarzania

Można przełączać wyświetlane informacje między [Ekran standardowych informacji], [Ekran szczegółowych informacji] i [Bez wyświetlania informacji] w trybie pojedynczego zdjęcia.

Użyj przycisków ▲▼ lub przesuвай w górę i w dół, aby zmienić stronę w [Szczegółowym wyświetlaniu informacji].

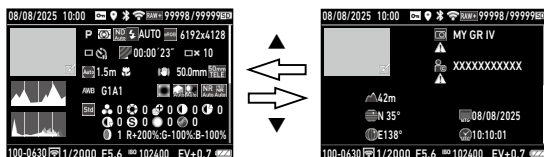

Notatki

- Można określić wyświetlane informacje w opcji [Wyświetlanie informacji] w menu **C** 3 (str. 141)
- W przypadku filmów opcje [Histogram], [Siatka pomocnicza] i [Ostrzeżenie o prześwietleniu] nie są wyświetlane.

Korzystanie z ekranu dotykowego

Możesz korzystać z ekranu dotykowego, aby wybierać funkcje, ustawiać punkt AF podczas fotografowania oraz wykonywać inne operacje.

Jeśli nie korzystasz z funkcji ekranu dotykowego, ustaw opcję [Obsługa ekranu dotykowego LCD] na [Wył.] w menu **C** 2.

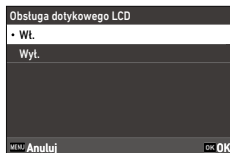

Jak zmienić ustawienia funkcji

Korzystanie z przycisków i pokręteł

Korzystanie z klawiszy kierunkowych

Możesz szybko wykonać następujące funkcje, naciskając ▲▼◀▶ w trybie fotografowania.

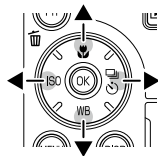

▲ (M)	Tryb makro (str. 65)
▼ (WB)	Balans bieli (str. 75)
◀ (ISO)	Ustawienie ISO (str. 69)
▶ (REC)	Tryb rejestracji (str. 80)



Notatki

- Powyższe funkcje można również ustawić z poziomu menu , naciskając przycisk **MENU**.
- Funkcje ▼, ◀ i ▶ można zmienić w opcji [Ustawienia przycisku Fn] w menu **C 2**. (str. 136)

Korzystanie z przycisku Fn

Możesz aktywować przypisaną funkcję, naciskając przycisk **Fn** w trybie fotografowania. Domyślnie przypisana jest funkcja [Blokada AF+AE].

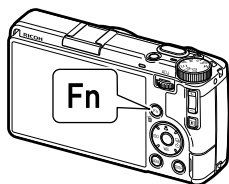

Notatki

- Funkcję przycisku **Fn** można zmienić w opcji [Ustawienia przycisku Fn] w menu **C** 2. (str. 136)
- Po włączeniu zasilania lub przekręceniu pokrętła trybu aktualnie przypisana funkcja przycisku jest wyświetlana przez 3 sekundy. Jeśli [Wyświetlanie przewodnika] jest ustawione na [Wył.] w menu **2**, funkcja nie jest wyświetlana.

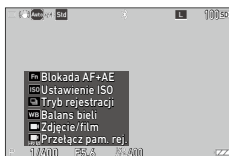

Korzystanie z trybu ADJ.

Przypisane funkcje można łatwo przywołać, naciskając klawisz **ADJ** (☺) w trybie fotografowania.

1 Naciśnij przycisk **ADJ** w trybie fotografowania.

Aparat przechodzi w tryb regulacji (ADJ.) i pojawia się symbol przypisanej funkcji.

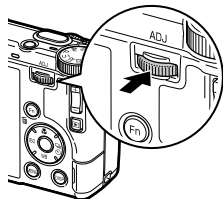

2 Użyj przycisku ◀▶, aby wybrać funkcję.

Domyślnie można wybrać następujące funkcje:

- Kontrola obrazu (str. 94)
- Ostrość (str. 60)
- Pomiar ekspozycji (str. 67)
- Format pliku (str. 91) („Liczba klatek na sekundę” dla trybu ■)
- Proporcje obrazu (str. 91) („Ustawienie wyświetlania na zewnątrz” dla trybu ■)

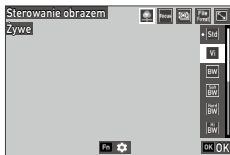

3 Użyj ▲▼, aby wybrać ustawienie.

Aby wprowadzić ustawienia szczegółowe, naciśnij **Fn**.

4 Naciśnij **OK**.

Wybrana funkcja została ustawiona i aparat jest gotowy do wykonywania zdjęć.



Notatki

- Funkcje trybu ADJ. można zmienić w [Ustawieniach trybu regulacji] w menu **C 2**. (str. 134)
- Gdy [Potwierdzenie przycisku migawki] jest ustawione na [Wł.] w menu **C 2**, naciśnięcie do połowy przycisku **SHUTTER** kończy ustawianie trybu ADJ. (str. 139)

Korzystanie z menu

Można ustawić większość funkcji za pomocą menu.

1 Włącz aparat.



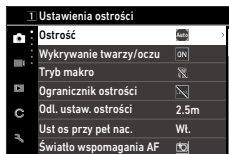

Zob. „Włączanie aparatu” (str. 44), aby dowiedzieć się, jak włączyć aparat.

2 Naciśnij **MENU**.





Pojawi się menu .

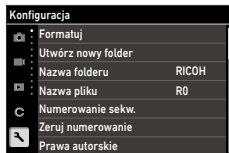

3 Aby zmienić typ menu, naciśnij dwa razy, a następnie użyj , , aby wybrać typ.

Możesz używać  zamiast , , i  zamiast  do przesuwania kursora.







	Menu ustawień zdjęć (str. 28)
	Menu ustawień filmów (str. 31)
	Menu ustawień odtwarzania (str. 32)
	Menu ustawień użytkownika (str. 34)
	Menu konfiguracji (str. 37)

4 Naciśnij dwa razy.

5 Użyj , , aby wybrać funkcję.

Każdy typ menu zawiera maksymalnie 11 kategorii.

Naciśnij , aby zmienić stronę.

Naciśnij , a następnie , , aby zmienić kategorię.



- 6** Znajdź funkcję, którą chcesz ustawić, i naciśnij przycisk ►.
Wyświetlane są ustawienia wybranej funkcji.

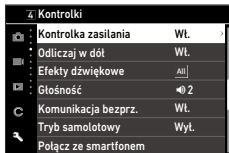

- 7** Użyj ▲▼, aby wybrać ustawienie, a następnie naciśnij **OK** lub **ADJ**.
Ekran z kroku 5. pojawi się ponownie.
Naciśnij **MENU**, aby wrócić do poprzedniego ekranu.
Po zakończeniu ustawień naciśnij kilkakrotnie przycisk **MENU**, aby powrócić do poprzednich ekranów.

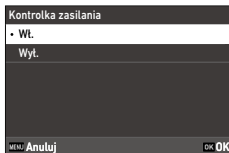

Notatki

- Po naciśnięciu przycisku **MENU** jako pierwszy zostanie wyświetlony ostatnio używany ekran menu. Aby wyświetlić menu najbardziej odpowiednie dla ustawień aparatu w danym momencie, ustaw opcję [Zapisz pozycję kursora] na [Wyl.] w menu 2.

Resetowanie ustawień

Ustawienia pozostają zapisane nawet po wyłączeniu zasilania. Aby zresetować ustawienia, wykonaj następujące czynności:

- Wybierz [Resetuj] w menu 11, a następnie naciśnij ►.
- Wybierz [Zresetuj ustawienia] lub [Przywróć ustawienia fabryczne], a następnie naciśnij ►.

Po wybraniu opcji [Resetuj ustawienia] przejdź do następnego kroku.

Po wybraniu i wykonaniu [Przywróć ustawienia fabryczne] wszystkie funkcje zostaną przywrócone do ustawień fabrycznych, a wszystkie zdjęcia zapisane w pamięci wewnętrznej zostaną usunięte. Po wybraniu tej opcji przejdź do kroku 7.

- 3** Naciśnij przycisk **▶**.
Wyświetli się ekran [Resetuj element].

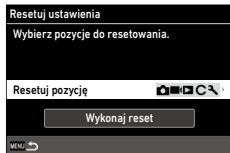

- 4** Użyj **ADJ**, aby włączyć lub wyłączyć poszczególne typy menu.
Wyłączone typy menu nie są resetowane.

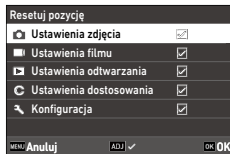

- 5** Naciśnij **OK**.
Ekran z kroku 3. pojawi się ponownie.

- 6** Wybierz opcję [Wykonaj reset] i naciśnij przycisk **OK**.

- 7** Wybierz [Wykonaj] i naciśnij **OK**.
Wybrane typy menu zostaną zresetowane.















Notatki-----

- Dla każdej funkcji możesz wybrać, czy ustawienia mają być zapisywane, czy resetowane po wyłączeniu aparatu. Ustawień dokonuje się w opcji [Pamięć] w menu **C** 2. (str. 140)

Lista menu

Dostępne są poniższe menu. (Podkreślone ustawienia i ustawienia w nawiasach kwadratowych są ustawieniami domyślnymi).

Menu ustawień zdjęć

Ustawienia zdjęcia	
 Ostrość	
 Wykrywanie twarzy/oczu	
 Tryb makro	
 Ogranicznik ostrości	
 Odł. ustaw. ostrości	2.5m
 Ust os przy peł nac.	Wł.
 Światło wspomaganie AF	

1 Ustawienia ostrości

Ostrość	Automatyczny wybór pola AF, Wybór strefy AF, Wybór punktu AF, Precyzyjny punkt AF, Śledzący AF, Ciągły AF, Ręczne ustawianie ostrości (MF), Ostrość migawkowa, ∞	str. 60
Wykrywanie twarzy/oczu	<u>Wł.</u> , Użyj tylko w trybie automatycznego wyboru pola AF, Wyl.	str. 62
Tryb makro	Wł., <u>Wyl.</u>	str. 65
Ogranicznik ostrości	Bliska strefa, Dalsza strefa, <u>Wyl.</u>	str. 62
Odł. ustaw. ostrości migawkowej	0,3 m, 1 m, 1,5 m, 2 m, <u>2,5 m</u> , 3,5 m, 5 m, ∞	str. 60
Ust. ostrości przy pełnym naciśnięciu	<u>Wł.</u> , Wyl.	str. 66
Pomocnicza lampa AF	<u>Wł.</u> , Wyl.	str. 61
Kontrola ostrości	Wł., <u>Wyl.</u>	str. 61
Ustawienie AF.C	<u>Priorytet ostrości</u> , Priorytet kl./s	str. 60
Aut. powiększenie MF	Wł., <u>Wyl.</u>	str. 64

📷 2 Ustawienie ekspozycji		
Tryb ekspozycji	Program. autom. eksp., Autom. eksp. z priorytetem przysł., Autom. eksp. z priorytetem mig., Autom. eksp. przy stałej odległości ostrzenia, Ręczna ekspozycja	str. 133
Pomiar ekspozycji	<u>Wielosegmentowy</u> , Centralnie ważony, Punktowy, Jasne partie priorytetowo	str. 67
Ustawienia ISO	ISO: <u>AUTO</u> , 100 do 204800 Górny limit aut. ISO: Od ustawienia wyższego niż najniższa czułość ISO do najwyższej czułości ISO [12800] Dolny limit aut. ISO: Od najniższej czułości ISO do ustawienia niższego niż najwyższa czułość ISO [100] Min. czas otw. migawki: 1 do 1/1000 s [1/30]	str. 69
Tryb lampy błyskowej	Tryb lampy błyskowej: <u>Błysk wł.</u> , Błysk + redukcja efektu czerwonych oczu, Synchronizacja wolna, Synchronizacja wolna + red. czerwonych oczu Moc lampy błyskowej: <u>AUTO</u> , (1/1, 1/4)	str. 71
Linia programu	<u>Normalny</u> , Priorytet głębi ostrości – małej, Priorytet głębi ostrości – dużej	str. 55
Filtr ND	<u>Auto</u> , <u>Wł.</u> , <u>Wył.</u>	str. 93
Automat. kompens. eksp.	<u>Wł.</u> , <u>Wył.</u>	str. 54
Powiązanie autom. ekspozycji z punktem AF	<u>Wł.</u> , <u>Wył.</u>	str. 68
📷 3 Ustawienia fotografowania		
Tryb zdjęć/filmów	<u>Zdjęcia</u> , Filmy	str. 57
Tryb rejestracji	Rejestracja: <u>Zdjęcia pojedyncze</u> , Zdjęcia seryjne, Bracketing, Wielokrotna ekspozycja, Zdjęcia w odstępach czasu, Nakład. z przedz. czasu Samowyzwalacz: 10 s, 2 s, <u>Wył.</u>	str. 80
Symul. filtru antyalias.	Wysoki, Niski, <u>Wył.</u>	str. 93

4 Ustawienia robienia zdjęć

Priorytet zapisu	Priorytet pamięci wewnętrznej, <u>Priorytet karty pamięci</u>	str. 90
Format plików	<u>JPEG</u> , RAW, RAW+JPEG	str. 91
Proporcje obrazu	<u>3:2</u> , 4:3, 1:1, 16:9	
Kadrowanie	<u>Wył.</u> , 35 mm, 50 mm	
Rozdzielczość JPEG	<u>L</u> , M, S, XS	
Przestrzeń barw	<u>sRGB</u> , AdobeRGB	

5 Ust. przetw. obrazu

Balans bieli	<u>Automatyczny balans bieli</u> , Automatyczny balans bieli (priorytet ciepłych tonów), Automatyczny balans bieli (priorytet bieli), Dzień, Cień, Pochmurno, Światłówka – światło dzienne, Światłówka – białe światło dzienne, Światłówka – chłodne białe światło, Światłówka – ciepłe białe światło, Żarówka, CTE, Ręczny balans bieli, Temperatura barwowa, Ustawienia własne 1 do 3	str. 75
Kontrola obrazu	<u>Standardowy</u> , Żywy, Monochromatyczny, Monochromatyczny – miękki, Monochromatyczny – twardy, Monochromatyczny – wysoki kontrast, Film negatywowy, Film pozytywowy, Kino (żółty), Kino (zielony), Krosowanie, Pomijanie wybielania, Retro, Ton HDR, Ustawienia własne 1 do 3	str. 94
Korekcja winietowania	<u>Wł.</u> , <u>Wył.</u>	str. 96
Korekcja zakresu dynamicznego	Korekcja przeświecenia: <u>Auto</u> , <u>Wł.</u> , <u>Wył.</u> Korekcja cieni: <u>Auto</u> , Niska, Średnia, Wysoka, <u>Wył.</u>	str. 97
Redukcja ziarna	Redukcja ziarna przy długim czasie naśw.: <u>Auto</u> , <u>Wł.</u> , <u>Wył.</u> Red. ziar. przy wys. ISO: <u>Auto</u> , Niska, Średnia, Wysoka, Niestandardowa, <u>Wył.</u>	str. 73

6 Wspom. wyk. zdjęć

Redukcja drgań	<u>Wł.</u> , <u>Wył.</u>	str. 98
Auto. wył. redukcji drgań	<u>Włącz Automatyczne wył. redukcji drgań</u> , <u>Wyłącz Automatyczne wył. redukcji drgań</u>	str. 98
Korekcja horyzontu	<u>Wł.</u> , <u>Wył.</u>	str. 98

Ustawienia filmu		
	Ostrość	AF
	Tryb makro	
	Ogranicznik ostrości	
	Odł. ustaw. ostrości	2.5m
	Kontrola ostrości	
	Aut. powiększenie MF	Wył.
	Pomiar ekspozycji	

1 Ustawienia ostrości

Ostrość	Autofokus, Ręczne ustawianie ostrości, Stała odł. ostrości, ∞	str. 60
Tryb makro	Wł., Wył.	str. 65
Ogranicznik ostrości	Bliska strefa, Dalsza strefa, Wył.	str. 62
Odł. ustaw. ostrości migawkowej	0,3 m, 1 m, 1,5 m, 2 m, <u>2,5 m</u> , 3,5 m, 5 m, ∞	str. 60
Kontrola ostrości	Wł., Wył.	str. 61
Aut. powiększenie MF	Wł., Wył.	str. 64

2 Ustawienie ekspozycji

Pomiar ekspozycji	Wielosegmentowy, Centralnie ważony, Punktowy, Jasne partie priorytetowo	str. 67
Filtr ND	Wł., Wył.	str. 93

3 Ustawienia nagrywania filmów

Tryb zdjęć/filmów	Zdjęcia, Filmy	str. 57
-------------------	----------------	---------

4 Ustawienia zapisu filmów

Priorytet zapisu	Priorytet pamięci wewnętrznej, <u>Priorytet karty pamięci</u>	str. 90
Liczba klatek na sekundę	60p, 30p, 24p	str. 92
Nagrywanie dźwięku	Wł., Wył.	

■ 5 Ust. przetw. obrazu

Balans bieli	Automatyczny balans bieli, Automatyczny balans bieli (priorytet ciepłych tonów), Automatyczny balans bieli (priorytet bieli), Dzień, Cień, Pochmurno, Światłówka – światło dzienne, Światłówka – białe światło dzienne, Światłówka – chłodne białe światło, Światłówka – ciepłe białe światło, Żarówka, CTE, Ręczny balans bieli, Temperatura barwowa, Ustawienia własne 1 do 3	str. 75
Kontrola obrazu	Standardowy, Żywy, Monochromatyczny, Miękki monochromatyczny, Twardy monochromatyczny, Wysoki kontrast B&W, Film negatywowowy, Film pozytywowowy, Kino (żółty), Kino (zielony), Cross Processing, Pomijanie wybielania, Retro, Ustawienia własne 1 do 3	str. 94
Korekcja winietowania	Wł., Wył.	str. 96
Korekcja zakresu dynamicznego	Korekcja prześwietlenia: auto, wył. Korekcja cieni: Auto, Niska, Średnia, Wysoka, Wył.	str. 97

■ 6 Wspom. nagrywania filmów

Redukcja drgań w trybie filmowania	Wł., Wył.	str. 98
------------------------------------	-----------	---------

▶ Menu ustawień odtwarzania

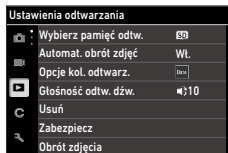

▶ 1 Ustawienia odtwarzania

Wybór pamięci do odtwarzania	Pamięć wewnętrzna, <u>Karta pamięci</u>	str. 51
Automatyczne obracanie obrazu	Wł., Wył.	str. 101
Opcje kolejności odtwarzania	Nr pliku, <u>Data/czas ujęcia</u>	str. 101
Głośność odtw. dźwięk.	0 do 20 [10]	str. 59

2 Zarządzanie plikami		
Usuń	Usuń 1 obraz, Usuń wszystkie obrazy	str. 103
Zabezpiecz	Zabezpiecz 1 obraz, Zabezpiecz wszystkie obrazy	str. 105
Obrót obrazu	90° w lewo, 180°, 90° w prawo	str. 101
Kopiowanie obrazów	Kopiuj 1 obraz, Kopiuj wszystkie obrazy	str. 107
Przesyłanie plików	Prześlij 1 obraz	str. 109
3 Edycja obrazu		
Obróbka RAW	Rozdzielczość JPEG, Proporcje obrazu, Przestrzeń barw, Balans bieli, Kontrola obrazu, Korekta winietowania, Czułość ISO, Red. ziarn. przy wys. ISO, Korekcja cieni	str. 111
Zmiana rozmiaru	—	str. 114
Kadrowanie	—	str. 115
Regulacja poziomów	—	str. 116
Korekta balansu bieli	—	str. 118
Korekcja mory kolorów	Niska, Średnia, Wysoka	str. 119
Dost. param. podst.	Jasność, Nasycenie, Efekt filtra, Odcień, Tonacja, Kontrast, Ostrość	str. 120
Edycja filmów	Cięcie, Podział	str. 121

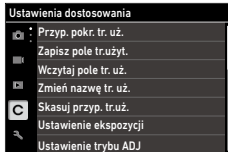

C 1 Tryb użytkownika

Przypisz ustawienia użytkownika do pokręta	—	str. 129
Zapisz zestaw trybu użytkownika	—	str. 131
Wczytaj zestaw trybu użytkownika	—	str. 132
Zmień nazwę trybu użytkownika	—	str. 130
Wyczyść przypisanie trybu użytkownika	—	str. 130

C 2 Dostosowanie elementów sterujących

Ustawienie ekspozycji	Progr. autom. eksp., Autom. eksp. z pr. przesł., Autom. eksp. z pr. mig., Autom. eksp. przy stałej odległości ostrzenia, Tryb ręczny	str. 134
Ustawienia trybu regulacji	Wył., <u>Ostrość</u> [Ustawienie 2], Ogranicznik ostrości, Odl. ustaw. ostrości migawkowej, <u>Format pliku</u> [Ustawienie 4], <u>Proporcje obrazu</u> [Ustawienie 5], Kadrowanie, Rozdzielczość JPEG, <u>Pomiar ekspozycji</u> [Ustawienie 3], Ustawienie ISO, Tryb lampy błyskowej, Moc lampy błyskowej, Tryb rejestracji, Samowyzwalacz, Balans bieli, <u>Kontrola obrazu</u> [Ustawienie 1], Pomiar AE jednym naciśnięciem w trybie ręcznym, Dotykowy AF, Ustawienie widoczności na zewnątrz, Liczba klatek na sekundę	str. 134

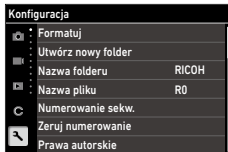

Ustawienie przycisku Fn	Wył., Ostrość, Ustaw Ręczne Ostrzenie, Ustaw ostrość migawkową, Ustaw Śledzący AF, Włącz AF, <u>Blokada AF+AE</u> [Przycisk Fn], Blokada AE, Wykrywanie twarzy/oczu, Ogranicznik ostrości, Odległość migawkowa, <u>Przełącz pamięć zapisu</u> [Przytrzymaj przycisk nagrywania filmu], Format pliku, JPEG → RAW, JPEG → RAW+, Proporcje obrazu, Kadrowanie, Rozdzielczość JPEG, Liczba klatek/s, <u>Zdjęcia/Film</u> [Przycisk filmu], Pomiar ekspozycji, <u>Ustawienie ISO</u> [Przycisk ISO], Tryb lampy błyskowej, Moc lampy błyskowej, Filtr ND, <u>Tryb rejestracji</u> [Przycisk trybu rejestracji], Rejestracja, Tryb zdjęć ciągłych, Samowyzwalacz, <u>Balans bieli</u> [Przycisk balansu bieli], Kontrola obrazu, Redukcja drgań, Pomiar AE jednym naciśnięciem w trybie ręcznym, Działanie kontrolera 4-kierunkowego, Dotykowy AF, Ustawienie widoczności na zewnątrz, Tryb uspienia, Tryb samolotowy, Podgląd Ustawienia ostrości <u>Tak jak przycisk migawki</u> , Automatyczny wybór pola AF, Wybór strefy AF, Wybór punktu AF, Precyzyjny punkt AF, Śledzący AF, Ciągły AF Zachowanie blokady AE: Wł., <u>Wył.</u> Pomiar AE jednym naciśnięciem w trybie ręcznym: Program. autom. eksp., <u>Autom. eksp. z priorytetem przysł.</u> , Autom. eksp. z priorytetem mig.	str. 136
Ustawienie przycisku migawki	<u>Blokada AF+AE</u> , Blokada AE, Włącz AF	str. 139
Kontr. 4-kierunkowy	<u>Priorytet klawiszy kierunkowych</u> , Priorytet zmiany punktu AF	str. 63
Potwierdzenie przyc. migawki	Wł., <u>Wył.</u>	str. 139
Obsługa dotykowego LCD	<u>Wł.</u> , Wył.	str. 21
Dotykowy AF	<u>Punkt AF</u> , Punkt AF+Ostrość, Punkt AF+Ostrość+Zdjęcie, Ust. ostrości przy pełnym naciśnięciu, Wył.	str. 55

Pamięć	ISO, Kompensacja ekspozycji, Program. autom. ekspozycji, Ostrość, Tryb makro, Ogranicznik ostrości, Kontrola ostrości, Pomiar ekspozycji, Tryb lampy błyskowej, Moc lampy błyskowej, Zdjęcia/Film, Tryb rejestracji, Samowyzwalacz, Symul. filtru antyalias., Proporcje obrazu, Kadrowanie, Balans bieli, Kontrola obrazu, Ustawienia trybu regulacji, Ekran informacji o fotografowaniu. Wyświetlanie informacji o odtwarzaniu, Wyświetlacz, Obraz do odtworzenia, Ustawienie widoku zewnętrznego	str. 140
C 3 Dostosowanie ekranu		
Ekran informacji o fotografowaniu	Ekran standard. informacji, Ekran uproszcz. informacji, Brak informacji, Wyświetlacz wył.	str. 141
Ekran informacji o odtwarzaniu	Ekran standard. informacji, Brak informacji	
Natychm. podgląd	Czas wyświetlania: <u>0,5 s</u> , 1 s, 2 s, 3 s, Przytrzymaj, Wył. Powiększenie w podglądzie: Wł., <u>Wył.</u> Usuwanie: Wł., <u>Wył.</u>	str. 142
Szybki zoom	×4, ×8, ×16, <u>100%</u>	
Powiększenie ostrości	<u>Wł.</u> , Wył.	str. 51
Styl siatki	<u>Siatka 3 × 3</u> , Siatka 4 × 4	str. 143
Typ poz. elektronicz.	<u>Poziom + Pochylenie</u> , Poziom	
Wzór poziomego elektron.	<u>Typ 1</u> , Typ 2, Typ 3	
Redukcja migotania	<u>50 Hz</u> , 60 Hz	



1 Ustawienie plików		
Format	Karta pamięci, Pamięć wewnętrzna	str. 46
Utwórz nowy folder	—	str. 148
Nazwa folderu	Nazwa folderu: Data, <u>Opcjonalnie</u> Dowolny ciąg znaków [RICOH]	str. 149
Nazwa pliku	Zdjęcie: Dowolny ciąg dwóch znaków [R0] Film: Dowolny ciąg dwóch znaków [R0]	str. 151
Numerowanie sekwencyjne	<u>Folder i Plik</u> , Plik, Wył.	str. 152
Reset numeracji	—	str. 152
Informacja o prawach autorskich	Osadź dane o prawach autorskich: <u>Wł.</u> , <u>Wył.</u> Właściciel praw autorskich: Dowolny ciąg 32 znaków	str. 153
2 Ustawienia wyświetlania		
Zapisz pozycję kursora	<u>Wł.</u> , Wył.	str. 26
Podpowiedzi	<u>Wł.</u> , Wył.	str. 23
Animacja	<u>Wł.</u> , Wył.	str. 51
Ekran końcowy	Typ 1, <u>Typ 2</u>	str. 44
3 Ustawienia LCD		
Ustawienia LCD	Jasność: -7 do +7 Nasylenie: -7 do +7 Regulacja: niebieski–bursztynowy: -7 do +7 Regulacja: zielony–purpurowy: -7 do +7	str. 143
Ustawienia widoku zewn.	<u>Auto</u> , +2, +1, Wył., -1, -2	str. 144

4 Lampki kontrolne		
Lampka przycisku zasilania	<u>Wł.</u> , <u>Wył.</u>	str. 144
Odliczaj w dół	<u>Wł.</u> , <u>Wył.</u>	
5 Ustawienia efektów dźwiękowych		
Efekty dźwiękowe	<u>Wszystkie</u> , Tylko dźwięk migawki	str. 145
Głośność	0 do 3 [2]	
6 Połączenie bezprzewodowe		
Komunikacja bezprzewodowa	Tryb działania: <u>Wł.</u> , <u>Wył.</u> Parowanie: Wykonaj parowanie, Sparowane urządzenia Informacje o połączeniu	str. 125
Tryb samolotowy	<u>Wł.</u> , <u>Wył.</u>	str. 127
Połączenie ze smartfonem	Zapisz informacje o lokalizacji: <u>Wł.</u> , <u>Wył.</u> Automatyczne przesyłanie obrazów: Automatyczne przesyłanie obrazów, Format przesyłanego pliku Automatyczne zmniejszanie rozmiaru: <u>Wł.</u> , <u>Wył.</u> Przesyłanie obrazów po <u>wył.</u> <u>Wł.</u> , <u>Wył.</u>	str. 128
Ustawienia USB	<u>Wyświetlanie obrazów</u> , Wyświetlanie licencji	str. 124
7 Ustawienia zasilania		
Automat. wyłącz.	<u>1 min.</u> , 3 min., 5 min., 10 min., 30 min., <u>wył</u>	str. 146
Tryb uśpienia	3 s, 10 s, <u>30 s</u> , 1 min, 3 min, 5 min, 10 min, 30 min, <u>Wył.</u>	str. 147
Automatyczne przyciemnianie LCD	<u>Wł.</u> , <u>Wył.</u>	
8 Informacje o urządzeniu		
Informacje o aparacie	—	—
Znaki certyfikacyjne	—	str. 3
9 Konserwacja czujnika		
Odwzorowanie pikseli	—	str. 160
Usuwanie kurzu	Wykonaj usuwanie kurzu Czynność przy uruchomieniu: <u>Wł.</u> , <u>Wył.</u> Czynność przy wyłączaniu: <u>Wł.</u> , <u>Wył.</u>	str. 160

 10 Ustawienia języka/daty		
Język/言語	angielski, francuski, niemiecki, hiszpański, portugalski, włoski, niderlandzki, duński, szwedzki, fiński, polski, czeski, węgierski, turecki, grecki, rosyjski, tajski, koreański, chiński tradycyjny, chiński uproszczony, japoński	str. 45
Ustawianie daty	Format daty: R/M/D, D/M/R, <u>M/D/R</u> Data: 1 <u>stycznia 2025 r.</u> do 31 grudnia 2024 r. Godzina: <u>00:00</u> do 23:59	str. 46
 11 Resetowanie		
Resetowanie	Resetuj ustawienia: Zresetuj element, Wykonaj resetowanie Przywróć ustawienia fabryczne	str. 26

Przygotowanie baterii i karty pamięci

Wkładanie baterii i karty pamięci

2
Przygotowanie

Aparat może zapisywać obrazy w pamięci wewnętrznej. Podczas korzystania z karty pamięci można używać ogólnodostępnych kart microSD, microSDHC i microSDXC. W niniejszej instrukcji termin „karta pamięci” odnosi się do wszystkich tych typów kart.

1 Upewnij się, że aparat jest wyłączony.

2 Znajdującą się na spodzie aparatu dźwignię zwalniającą przesun w kierunku napisu OPEN, aby otworzyć pokrywę baterii/karty.

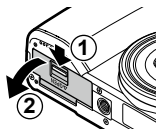

3 Przy wkładaniu karty pamięci upewnij się, że jest skierowana we właściwą stronę, a następnie wciśnij ją, aż usłyszysz kliknięcie.

Aby wyjąć kartę pamięci, wciśnij ją lekko do środka, a następnie puść.

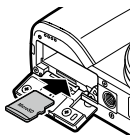

4 Włóż baterię.

Użyj baterii, aby nacisnąć zaślepkę i wsuń ją całkowicie do komory baterii.

Aby wyjąć baterię, przesun zaślepkę.

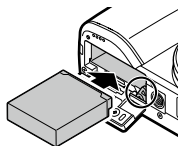

- 5** Zamknij pokrywę baterii/karty i przesunij dźwignię zwalniającą w kierunku przeciwnym do napisu OPEN, aby zablokować ją na swoim miejscu.

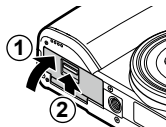

Lokalizacja zapisu danych

Dane są zapisywane zgodnie z ustawieniem [Priorytet zapisu] w menu 4/ 4.

Naciśnij i przytrzymaj przycisk ($\frac{IN}{SD}$) przed wykonaniem zdjęcia, aby przełączyć miejsce zapisu.

Miejsce zapisu można sprawdzić w prawym górnym rogu ekranu.



Ostrzeżenie-----

- Unikaj dotykania styków karty microSD rękami lub palcami.

Notatki-----

- Po włożeniu karty pamięci można ustawić metodę zapisu danych. (str. 90)
- Zapisane obrazy można kopiować pomiędzy pamięcią wewnętrzną a kartą pamięci. (str. 107)
- Pojemność pamięci różni się w zależności od karty pamięci. (str. 173)

Ładowanie baterii

Naładuj dołączoną baterię (DB-120) przed rozpoczęciem korzystania z aparatu. Naładuj baterię, korzystając z jednej z poniższych metod.

Korzystanie z ładowarki

Baterię można ładować za pomocą opcjonalnej ładowarki (BJ-12).

Aby dowiedzieć się, jak ładować baterię, zapoznaj się z instrukcją obsługi ładowarki.

Korzystanie z zasilacza sieciowego

Baterię można ładować za pomocą dostępnego w sprzedaży zasilacza sieciowego zgodnego ze standardem USB Power Delivery w połączeniu z dołączonym kablem USB (I-USB198) lub opcjonalnego zasilacza sieciowego (D-AC166).



Notatki

- Gdy zasilacz sieciowy kompatybilny z technologią USB Power Delivery lub opcjonalny zasilacz sieciowy (D-AC166) jest podłączony, a aparat jest włączony, można wykonywać zdjęcia i odtwarzać obrazy, korzystając z zasilania dostarczanego przez zasilacz sieciowy.
- Aparat jest zgodny z technologią USB Power Delivery, ale nie posiada certyfikatu USB Implementers Forum.

Korzystanie z komputera

Baterię można ładować za pomocą dołączonego kabla USB (I-USB198) i komputera z portem USB typu C.

1

Włącz aparat.

2

Otwórz pokrywkę gniazda i podłącz przewód USB do portu USB w aparacie.

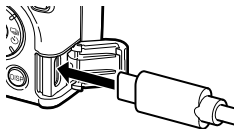

3

Podłącz kabel USB do portu USB typu C w komputerze.

Aparat włączy się i przejdzie w tryb odtwarzania.

4 Naciśnij przycisk zasilania, aby wyłączyć aparat.

Zaświeci się kontrolka stanu aparatu i rozpocznie się ładowanie.

Po zakończeniu ładowania kontrolka zasilania zgaśnie.

5 Odłącz kabel USB od złącza USB i zamknij osłonę złącza.



Ostrzeżenie

- Stosuj wyłącznie oryginalne baterie wielokrotnego ładowania (DB-120).
- Jeśli bateria rozładowuje się coraz szybciej nawet po naładowaniu, został osiągnięty koniec okresu użytkowania baterii. W takim przypadku należy wymienić baterię na nową.
- Bateria może być bardzo gorąca tuż po pracy aparatu. Wyłącz aparat i pozwól mu wystygnąć przed wyjęciem baterii.
- Jeśli aparat zostanie włączony podczas ładowania, ładowanie zostanie przerwane.
- Jeśli używasz komputera, który nie obsługuje technologii USB Power Delivery, ładowanie może potrwać dłużej.



Pojemność pamięci

- Przy pełnym naładowaniu baterii można wykonać ok. 250 zdjęć.
- Test przeprowadzono zgodnie z normami CIPA w następujących warunkach: temperatura 23°C, monitor włączony; zdjęcie co 30 sekund; po 10 zdjęciach aparat jest wyłączany.
- Podana liczba zdjęć ma charakter orientacyjny. Przy dłuższych sesjach zaleca się zabieranie zapasowych baterii.

Ustawienia początkowe

Włącz aparat i określ ustawienia początkowe.

Włączanie aparatu

1 Naciśnij przycisk zasilania.

Lampka przycisku zasilania włącza się, a następnie kontrolka statusu miga przez kilka sekund.

Przy pierwszym włączeniu aparatu po zakupie pojawia się ekran wyboru języka [Język/言語].

Po ponownym naciśnięciu przycisku zasilania aparat wyłączy się.

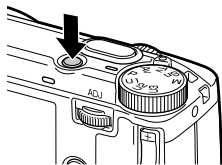



Włączanie aparatu w trybie odtwarzania

- Po naciśnięciu i przytrzymaniu przycisku  przy wyłączonym aparacie aparat uruchomi się w trybie odtwarzania. Dostępne są następujące operacje.

	Wyłącza aparat
SHUTTER (do połowy)	Przełącza aparat w tryb fotografowania.



Notatki

- Lampkę przycisku zasilania można ustawić na [Wył.] w opcji [Lampka przycisku zasilania] w menu  4. (str. 144)
- Jeśli nie wykonasz żadnych operacji przez około minutę (ustawienie domyślne), aparat wyłączy się automatycznie, aby oszczędzać baterię. Funkcję oszczędzania energii można ustawić w menu  7. (str. 146)
- Po wyłączeniu zasilania wyświetlana jest liczba zdjęć wykonanych danego dnia (z wyjątkiem usuniętych), całkowita liczba zdjęć od momentu rozpoczęcia użytkowania aparatu oraz wersja oprogramowania. Aby wyświetlić tylko liczbę zdjęć wykonanych danego dnia, ustaw [Ekran końcowy] na [Typ 1] w menu  2.

Ustawienie języka, połączenia ze smartfonem i daty/ czasu

Możesz ustawić język wyświetlania menu oraz datę i godzinę oraz sparować aparat z urządzeniem komunikacyjnym przez Bluetooth®.

1 Użyj ▲▼, aby wybrać język, a następnie naciśnij **OK**.

Wybrany język zostanie ustawiony i pojawi się ekran [Połączenie ze smartfonem].

Jeśli nie chcesz łączyć aparatu z urządzeniem komunikacyjnym lub chcesz to zrobić później, naciśnij **MENU**, aby przejść do kroku 7.

2 Naciśnij **OK**.

[Komunikacja bezprzewodowa] przełącza się na [Wł.] w menu  6, a na ekranie pojawia się przewodnik instalacji aplikacji.



3 Zeskanuj wyświetlony kod QR za pomocą urządzenia komunikacyjnego, takiego jak smartfon, i zainstaluj dedykowaną aplikację serii RICOH GR „GR WORLD” na tym urządzeniu.

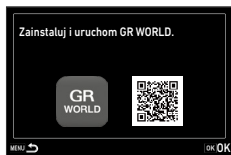

4 Naciśnij przycisk **OK** na aparacie.

5 Użyj aplikacji, aby zarejestrować aparat.

Aparat i urządzenie komunikacyjne zostaną sparowane.

6 Naciśnij przycisk **OK** na aparacie.

Pojawi się ekran [Ustawienie daty].



7 Ustaw format wyświetlania oraz datę i godzinę.

Za pomocą przycisków ◀▶ wybierz pozycję i zmień wartość za pomocą przycisków ▲▼.

Naciśnij przycisk **MENU**, aby anulować ustawianie.

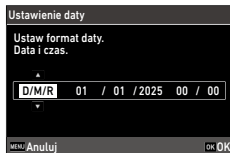

8 Naciśnij **OK**.

Data i godzina są ustawione i aparat jest gotowy do wykonywania zdjęć.



Notatki

- Jeśli bateria zostanie wyjęta na około 5 dni, ustawienia daty i godziny zostaną utracone. Aby je zachować, włóż baterię z wystarczającym poziomem naładowania na co najmniej 2 godziny, a następnie ją wyjmij.
- Możesz zmienić język oraz ustawienia daty i godziny w menu **10**.
- Aby połączyć aparat z urządzeniem komunikacyjnym później lub uzyskać szczegółowe informacje o funkcjach aplikacji, zob. „Korzystanie z aparatu z urządzeniem komunikacyjnym” (str. 124).

Formatowanie karty pamięci

Podczas używania nowej karty pamięci lub karty używanej wcześniej w innym urządzeniu, sformatuj ją w aparacie. Można również sformatować pamięć wewnętrzną aparatu.

1 Naciśnij **MENU**.

Pojawi się menu.

2 Naciśnij ◀ dwukrotnie, a następnie użyj ▲▼, aby wybrać **10**.



- 3** Naciśnij ► dwukrotnie, wybierz opcję [Format], a następnie naciśnij ►.



- 4** Za pomocą przycisku ▲▼ wybierz [Karta pamięci] lub [Pamięć wewnętrzna], a następnie naciśnij ►.

Pojawi się ekran potwierdzenia.

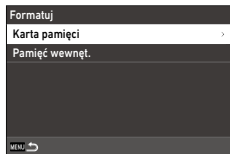

- 5** Użyj ▲, aby wybrać [Wykonaj], a następnie naciśnij OK.

Pamięć zostaje sformatowana, a ekran z kroku 4. pojawi się ponownie.

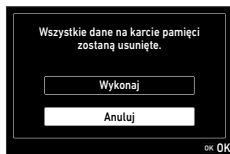

- 6** Naciśnij MENU dwukrotnie.

Powróci ekran fotografowania.

! Ostrzeżenie-----

- Nie wolno wyjmować karty pamięci podczas formatowania. Może to spowodować uszkodzenie karty.
- Formatowanie usuwa wszystkie dane, zarówno te zabezpieczone, jak i te niezabezpieczone.

📌 Notatki-----

- Podczas formatowania karty pamięci nadawana jest jej etykieta woluminu „RICOH GR”.

Podstawowe funkcje robienia zdjęć

Fotografowanie w trybie Programowania

Możesz wykonywać zdjęcia w trybie Program. autom. ekspozycji, który automatycznie ustawia wartość przysłony i czas migawki.

2
Przygotowanie

1 Ustaw pokrętkę trybu na **P**, przytrzymując przycisk blokady.

Tryb ekspozycji jest ustawiony na [Program. autom. ekspozycji] i wyświetlany jest widok na żywo.

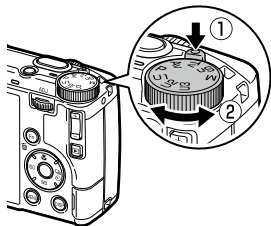

2 Naciśnij **SHUTTER** do połowy.

Ustawiona zostanie ostrość i ekspozycja. Odległość jest mierzona w maksymalnie 25 punktach, a zielona ramka ostrości pojawia się na obszarze, na którym ustawiono ostrość.



3 Naciśnij **SHUTTER** do końca.

Zdjęcie zostaje zapisane i wyświetlone na wyświetlaczu (Natychmiastowy podgląd).

**Ostrość**

- Kontrolka statusu oraz kolor ramki w centrum ekranu wskazują, czy obiekt jest wyostrojony.

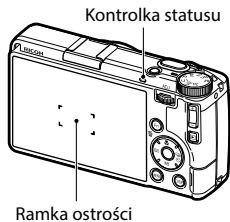

Status ostrości	Kolor ramki	Kontrolka statusu
Przed ustawieniem ostrości	Biały	Wył.
Obiekt wyostrojony	Zielony	Zielona (wł.)
Nie można ustawić ostrości	Czerwony	Zielona (miga)

**Powiększenie w podglądzie na żywo**

- Obraz w podglądzie na żywo można powiększyć. Dostępne są następujące operacje.

DISP (wciśnięty i przytrzymany)	Powiększa obraz w podglądzie na żywo.
	Przełącza powiększenie między [x4] i [x16].
/ Slajd	Przesuwa powiększony obszar.
OK	Przywraca pełny widok obrazu.

- Obraz nie może być powiększany w trybie

**Notatki**

- Możesz ustawić sposób wyświetlania i działania funkcji [Natychmiastowy podgląd], która pokazuje wykonane zdjęcie natychmiast po jego zrobieniu w menu **C** 3. (str. 142)

Przeglądanie zrobionych zdjęć

Możesz przeglądać wykonane zdjęcia pojedynczo na wyświetlaczu.

1 Naciśnij .



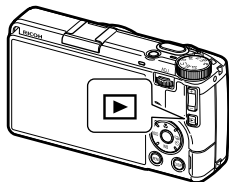











Aparat przełączy się w tryb odtwarzania zdjęć i wyświetlone zostanie ostatnie zrobione zdjęcie. (Ekran pojedynczego zdjęcia)







2 Wyświetl zdjęcie.





Dostępne są następujące operacje.

 /  /  / Przesunięcie palcem	Wyświetla poprzednie lub następne zdjęcie.
	Kasuje zdjęcie. (str. 103)
 (w prawo) /  (+) / Rozciągnięcie na zewnątrz	Powiększa zdjęcie.
 (-) / Ściągnięcie do środka	Wyświetla ekran wielu zdjęć. (str. 100) W widoku powiększonym: Pomniejsza zdjęcie.
	W widoku powiększonym: Zmienia stopień powiększenia.
   / Slajd	W widoku powiększonym: Przesuwa powiększony obszar.
 (+) /  ADJ / Podwójne stuknięcie	Powiększa zdjęcie z powiększeniem ([x4], [x8], [x16], [100%]) ustawionym w opcji [Szybki zoom] w menu C 3. (str. 142) W widoku powiększonym: Powrót do ekranu pojedynczych zdjęć.
	W widoku powiększonym: Wyświetla poprzednie lub następne zdjęcie bez zmiany powiększenia.

 OK	W widoku powiększonym: Powrót do ekranu pojedynczych zdjęć.
 DISP	Przełącza między [Ekran standardowych informacji], [Ekran szczegółowych informacji] i [Ekran bez informacji]. W widoku powiększonym: Przełącza między [Ekran standardowych i [Ekran bez informacji]].
 / Dotknij i przytrzymaj	Wyświetla ekran ustawień funkcji odtwarzania (str. 99).
 ($\frac{100}{SD}$) (wciśnięty i przytrzymany)	Przełącza pamięć odtwarzania zdjęć.
	Przełącza aparat w tryb fotografowania.



Notatki-----

- Jeśli funkcja [Powiększenie ostrości] jest ustawiona na [Wł.] (ustawienie domyślne) w menu  3, obraz zostaje powiększony w punkcie automatyki ostrości (autofokusa), ustawionym podczas fotografowania.
- Filmy nie mogą być powiększane.
- Jeżeli przeglądasz zdjęcia, przesuwając je palcem po ekranie dotykowym, zostanie wyświetlona animacja przejścia. Animację można ustawić na [Wył.] w [Ustawienia animacji] w menu  2.

Robienie zdjęć nieruchomych (fotografowanie)

Ustawianie trybu ekspozycji

3

Można ustawić wartość przysłony lub prędkość migawki do robienia zdjęć.

Robienie zdjęć

1 Przekręć pokrętkę trybu na: **P**, **Av**, **Tv**, **Sn** lub **M**.

Tryb ekspozycji oraz ustawione wartości zostaną wyświetlone na ekranie fotografowania.



2 Użyj , lub , aby zmienić wartości.

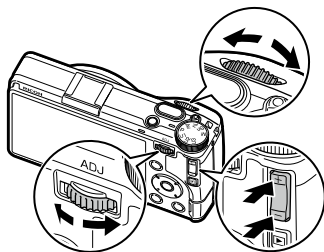

Można zmienić następujące wartości.

Tryb ekspozycji			
P Program. autom. ekspozycji	Wartość przysłony	Czas migawki	Kompensacja ekspozycji
Av Autom. eksp. z priorytetem przysł.	Wartość przysłony	—	Kompensacja ekspozycji
Tv Autom. eksp. z priorytetem przysł.	—	Czas migawki	Kompensacja ekspozycji
Sn Autom. eksp. przy stałej odległości ostrzenia	Odl. ustaw. ostrości migawkowej	Głębina ostrości	Kompensacja ekspozycji
M Ekspozycja ręczna	Wartość przysłony	Czas migawki	Jeśli ISO ustawione jest na AUTO: kompensacja ekspozycji. Jeśli ISO jest stałe: czułość ISO.

Kompensację ekspozycji można ustawić w zakresie $\pm 5,0$ EV ($\pm 2,0$ EV w trybie ) ze skokiem co 1/3 wartości ekspozycji.

W trybie **Sn** można ustawić stałą odległość ustawiania odległ. migawkowej (Snap Focus) i głębnię ostrości. Ostrość ustawiona jest na wartość [Snap] (str. 60), a głębnię ostrości można wybrać spośród trzech poziomów.

W trybie **M** wyświetlany jest wskaźnik ekspozycji. Ekspozycja jest poprawna, gdy wskaźnik znajduje się pośrodku. Gdy wartość ekspozycji znajduje się w zakresie ± 2 EV, kolor wskaźnika zmienia się zgodnie z ustawioną ekspozycją. Kolor wskaźnika zmienia się na żółty, gdy wartość ekspozycji wykracza poza ten zakres.



3 Zrób zdjęcie.

**Notatki**

- Podczas zmiany wartości przysłony lub czasu otwarcia migawki w trybie **P** tryb ekspozycji tymczasowo przełącza się na tryb **Av/Tv** (Program. autom. ekspozycji.). Aby przywrócić standardowe ustawienie każdej wartości, naciśnij przycisk blokady. Zmiana trybu ekspozycji lub powrót do trybu powoduje automatyczny powrót do wartości domyślnych.
- Jeśli opcja [Automat. kompens. eksp.] w menu 2 jest ustawiona na [Wł.], ekspozycja jest automatycznie kompensowana, gdy aparat nie jest w stanie osiągnąć poprawnej ekspozycji w trybie **Av** lub **Tv**.
- Naciśnięcie **SHUTTER** do połowy aktywuje autofokus i powoduje zablokowanie wartości ekspozycji. Aby zablokować tylko wartość ekspozycji, ustaw [Ustawienie przycisku migawki] na [Blokada AE] w menu **C** 2. (str. 139)
- Funkcje , i można zmieniać podczas pracy w każdym trybie ekspozycji. (str. 134)

**Ostrzeżenie**

- Podczas fotografowania zdjęcie nie jest wyświetlane na wyświetlaczu.
- Kompensacja ekspozycji nie jest dostępna, gdy czułość ISO jest ustawiona na stałą wartość w trybie **M**.

**Blokada automatyzacji ekspozycji**

- Wartość ekspozycji jest zablokowana, gdy **SHUTTER** zostanie wciśnięty do połowy, a blokada zostanie anulowana po zwolnieniu przycisku.
- Wartość ekspozycji można również zablokować za pomocą **Fn**, ustawiając [Ustawienie przycisku Fn] na [Blokada AF+AE] lub [Blokada AE] w menu **C** 2. Domyślnie opcja [Blokada AF+AE] jest przypisana do **Fn** 1. (str. 136)

Blokada AF+AE	Blokuje ostrość i ekspozycję jednocześnie. Zwolnienie przycisku anuluje blokadę.
Blokada AE	Blokuje tylko wartość ekspozycji. Gdy opcja [Zachowaj blokadę AE] jest ustawiona na [Wł.] w pozycji [Ustawienie przycisku Fn] w menu C 2, blokada wartości ekspozycji zostaje zachowana nawet po zwolnieniu przycisku.

- Blokada wartości ekspozycji nie jest dostępna, jeśli czułość ISO jest ustawiona na stałą wartość w trybie **M** lub jeśli czas otwarcia migawki jest ustawiony na B, T lub BT.



AF przy użyciu ekranu dotykowego

- Domyślnie za pomocą ekranu dotykowego można zmieniać jedynie punkt automatyki ostrości. Aby wykonywać autofokus i zdjęcia przy użyciu ekranu dotykowego, ustaw [Dotykowy AF] w menu **C 2**.

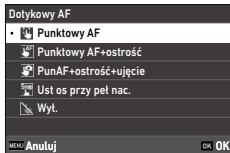

Punktowy AF	Ustawia punkt automatyki ostrości dla dotkniętego punktu.
Punktowy AF + Ostrość	Ustawia punkt automatyki ostrości dla dotkniętego punktu i wykonuje automatyczne ustawienie ostrości.
Punktowy AF + Ostrość + Ujęcie	Ustawia punkt automatyki ostrości dla dotkniętego punktu, wykonuje automatyczne ustawienie ostrości i robi zdjęcie.
Ust. ostrości przy pełnym naciśnięciu	Wykonuje zdjęcia za pomocą funkcji „Ust. ostrości przy pełnym naciśnięciu”.
Wyt.	Nie wykonuje autofokusa przy użyciu ekranu dotykowego.

Gdy autofokus przy użyciu ekranu dotykowego jest aktywny w trybie **■**, stosowana jest opcja [Punktowy AF + Ostrość].



Linia programu

- Możesz ustawić linię programu dla trybu **P** na [Prior. gł. ostr. (mała)] lub [Prior. gł. ostr. (duża)] w opcji [Linia programu] w menu **C 2**.



Sprawdzanie głębi ostrości

- Funkcja podglądu jest dostępna, gdy opcja [Przytrzymaj przycisk nagrywania filmu] w [Ustawieniach przycisku Fn] jest ustawiona na [Podgląd] w menu **C 2**. (str. 136) Po naciśnięciu i przytrzymaniu przycisku **■** przysłona zostaje ustawiona na wybraną wartość, dzięki czemu można sprawdzić głębię ostrości. Podgląd zostaje anulowany po zwolnieniu przycisku **■**.
- Podczas podglądu nie można wykonywać zdjęć ani zmieniać wartości przysłony.
- Podczas korzystania z lampy błyskowej rzeczywista wartość przysłony może różnić się od wartości z podglądu.
- Funkcja podglądu służy wyłącznie do sprawdzania głębi ostrości, dlatego ustawienie ekspozycji może nie być odpowiednie.
- Funkcja podglądu nie jest dostępna w trybie **■**.



Długi czas naświetlania

- Gdy czułość ISO jest ustawiona na wartość stałą w trybie **M**, czas naświetlania może zostać ustawiony na B, T lub BT.



Czas migawki	Działanie
B Żarówka	Naświetlanie trwa, dopóki przycisk SHUTTER jest wciśnięty, i kończy się po jego zwolnieniu.
T Czas	Naświetlanie rozpoczyna się po wciśnięciu przycisku SHUTTER i kończy się po ponownym jego naciśnięciu.
BT Timer żarówki	Naświetlanie rozpoczyna się po wciśnięciu przycisku SHUTTER i kończy się automatycznie po upływie ustawionego czasu. Użyj przycisku + , aby ustawić czas naświetlania.

- Opcje B i T są dostępne, gdy opcja [Tryb rejestracji] jest ustawiona na [Zdjęcia pojedyncze] lub [Wielokrotna ekspozycja], a opcja BT jest dostępna, gdy opcja [Tryb rejestracji] jest ustawiona na [Zdjęcia pojedyncze], [Wielokrotna ekspozycja], [Zdjęcia w odstępach czasu] lub [Nakład. z przedz. czasu].



Kompensacja do skorygowania ekspozycji w trybie **M**

- Gdy opcja [Pomiar AE jednym naciśnięciem w trybie ręcznym] jest przypisana w [Ustawieniach przycisku Fn] w menu **C** 2 (str. 136), naciśnięcie przycisku kompensuje ekspozycję do prawidłowego poziomu. Można wybrać wartość, która będzie priorytetowa podczas tej kompensacji.

Program. autom. ekspozycji	Dostosowuje zarówno wartość przysłony, jak i czas migawki.
Aut. eksp. z prior. przys.	Ustawia wartość przysłony na stałą i dostosowuje czas migawki.
Autom. eksp. z priorytetem mig.	Ustawia wartość czasu migawki na stałą i dostosowuje wartość przysłony.

Gdy czułość ISO jest ustawiona na ISO AUTO lub czas migawki jest ustawiony na B, T lub BT, funkcja [Pomiar AE przyciskiem w trybie ręcznym] nie działa.

Nagrywanie filmów

1 Naciśnij **[Q]**.

Aparat przechodzi w tryb **[M]**.
Można także przełączyć tryb z [Zdjęcia/
Filmy] w menu **[C]3/[M]3**.



2 Ustaw ostrość na obiekt.

Gdy [Ostrość] jest ustawiona na [AF] w menu **[M]1**, naciśnij przycisk **[SHUTTER]** do połowy.

3 Naciśnij **[SHUTTER]** do końca.

Nagrywanie zaczyna się.
Czas nagrywania jest wyświetlany podczas nagrywania.



4 Ponownie naciśnij **[SHUTTER]**.

Nagrywanie zostanie zatrzymane.



Ostrzeżenie

- Gdy w menu **[M]4** opcja [Nagrywanie dźwięku] jest ustawiona na [Wł.] (ustawienie domyślne), nagrywane są także dźwięki pracy aparatu.
- Jeśli temperatura wewnętrzna aparatu wzrośnie podczas nagrywania, nagrywanie może zostać przerwane.
- Poniższe funkcje nie są dostępne w trybie **[M]**.
 - Lampa błyskowa
 - Łączność bezprzewodowa



Notatki

- Filmy są nagrywane w trybie **P** niezależnie od ustawienia pokrętki trybu. Kompensacja ekspozycji jest możliwa.
- Po włączeniu funkcji [Dotykowy AF] w menu **C 2** autofocus można ustawić za pomocą ekranu dotykowego, nawet podczas nagrywania. (str. 55)
- W trybie **M** naciśnięcie przycisku **SHUTTER** do połowy nie blokuje wartości ekspozycji. Wartość ekspozycji jest zablokowana po naciśnięciu **Fn** (ustawienie domyślne).
- Możliwe jest nagrywanie filmów o wielkości do 4 GB lub długości do 25 minut. Nagrywanie się zatrzyma, gdy karta pamięci lub pamięć wewnętrzna się zapełni. Maksymalny czas nagrywania na jeden film zależy od pojemności karty pamięci. (str. 175) Nagrywanie może zostać przerwane wcześniej niż po osiągnięciu maksymalnego czasu.
- Pozostały czas nagrywania jest obliczany na podstawie pozostałej pojemności pamięci, więc czas ten może się zmieniać w sposób niestály.
- Do nagrywania filmów należy używać karty pamięci o klasie szybkości 6 lub wyższej.
- Używaj w pełni naładowanej baterii, dostępnego w sprzedaży zasilacza sieciowego zgodnego z technologią USB Power Delivery lub opcjonalnego zasilacza sieciowego (D-AC166).
- Po zmianie ustawienia [Przycisku filmu] w [Ustawieniach przycisku Fn] (str. 136) w menu **C 2** przełącz aparat na tryb **M** z menu **3/3**.

1 Naciśnij .

Obraz jest wyświetlany w trybie odtwarzania pojedynczego obrazu.







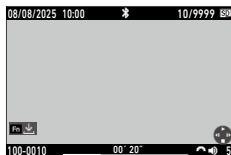

2 Użyj , aby wybrać film do odtworzenia.

Pierwsza klatka filmu wyświetlana jest jako nieruchomy obraz.

3 Odtwórz film.





Dostępne są następujące operacje.

 / Stuknięcie	Odtwarza/wstrzymuje film.
 / Dwukrotne stuknięcie	Zatrzymuje odtwarzanie.
 / 	Reguluje głośność dźwięku (od 0 do 20).
 / 	Podczas odtwarzania: szybkie przewijanie wstecz / do przodu. Podczas wstrzymania odtwarzania: przewija film klatka po klatce.
	Podczas wstrzymania odtwarzania: zapisuje wyświetlaną klatkę jako obraz nieruchomy (plik JPEG).
	Przełącza między [Ekran standardowych i [Ekran bez informacji].

















Notatki

- Głośność dźwięku na początku odtwarzania filmu można ustawić w pozycji [Głośność odtw. dźw.] w menu  1.
- Za pomocą funkcji [Edycja filmu] w menu  3 plik wideo może być podzielony lub przycięty. (str. 121)

Ustawianie ostrości

Ustawianie trybu ostrości

 AF z autom. polem	Mierzy odległości w 5 × 5 polach AF i ustawia ostrość na odpowiednie pole AF. (Ustawienie domyślne)
 Wybór strefy AF	Ustawia ostrość na odpowiednią strefę AF w układzie 3 × 3, przesuwaną według potrzeb. (str. 63)
 Wybór pola AF	Ustawia ostrość na wybrane pole AF. (str. 63)
 Precyzyjny AF	Ustawia ostrość na wybrane pole AF, mniejsze niż w trybie [Wybór pola AF]. (str. 63)
 Śledzący AF	Śledzi obiekt i stale ustawia ostrość. (str. 63) Po naciśnięciu przycisku SHUTTER do połowy obiekt znajdujący się w środku kadru zostanie ustawiony jako cel śledzenia i pojawi się zielony symbol celu. Gdy nie uda się znaleźć celu śledzenia, kolor ramki zmienia się na czerwony.
 Ciągły AF	Utrzymuje ostrość, dopóki SHUTTER jest wciśnięty do połowy. (str. 63) Można ustawić [Priorytet ostrości] lub [Priorytet szybkości ujęć] w pozycji [Ustawienie AFC] w menu  1.
 MF	Ustawia ostrość ręcznie. (str. 64)
 Ostrość migawkowa	Ustawia ostrość na zaprogramowaną odległość. Odległość można ustawić w pozycji [[Odl. ustaw. ostrości migawkowej] w menu  1. Obróć  , przytrzymując jednocześnie  , aby zmienić odległość.
 	Ustawia ostrość na nieskończoność. Jest to przydatne podczas fotografowania odległych scen.

1 Wybierz funkcję [Ostrość] w menu 1/ 1, a następnie naciśnij przycisk .

2 Użyj , aby wybrać ustawienie.

W trybie 1 wybierz ustawienie spośród [AF], [MF], [Ostrość migawkowa] i [∞].



3 Naciśnij .

4 Naciśnij .

Ikona trybu ostrości pojawi się na ekranie podglądu.



3

Robienie zdjęć



Notatki

- Tę funkcję można przypisać do [Ustawienia trybu ADJ] i [Ustawienia przycisku Fn] w menu 2. (str. 134, str. 136)
Gdy opcja [Ustaw ręczną ostrość], [Ustaw ostrość migawkową] lub [Ustaw Śledzący AF] są przypisane do [Ustawienia przycisku Fn], tryby ostrości można przełączać wyłącznie za pomocą przycisku.
- Gdy ustawiony jest jeden z trybów [AF z autom. polem], [Wybór strefy AF], [Wybór pola AF] lub [Precyzyjny AF], lampa wspomagająca AF z przodu aparatu może zaświecić się automatycznie. Pomocniczą lampę AF można ustawić na [Wył.] w menu 1.
- Gdy [Kontrola ostrości] jest ustawiona na [Wł.] w menu 1/ 1, obrys obiektu znajdującego się w ostrości jest podkreślony, co ułatwia sprawdzenie ostrości.
- Domyślnie autofokus działa również po naciśnięciu . Działanie autofokusa pod przyciskiem można ustawić w pozycji [Ustawienia ostrości] w pozycji [Ustawienia przycisku Fn] w menu 2 menu. (str. 136)

**Ostrzeżenie**-----

- Gdy w menu **C** 2 opcja [Ustawienia przycisku migawki] jest ustawiona na [Blokada AE], autofocus nie działa nawet po naciśnięciu **SHUTTER** do połowy. (str. 139)

**Wykrywanie osób**-----

- Gdy ustawiono [AF z autom. polem], [Wybór strefy AF], [Wybór pola AF] lub [Precyzyjny AF], twarze i oczy osób są automatycznie wykrywane w celu ustawienia ostrości. To ustawienie można zmienić na [Używaj tylko w AF z autom. polem] lub [Wył.] w pozycji [Wykrywanie twarzy/oczu] w menu **1**.
- Jeśli w kadrze znajduje się wiele osób, dotknij twarzy osoby, na której chcesz ustawić ostrość, aby przesunąć punkt AF (jeśli [Dotykowy AF] jest włączony w menu **C** 2).
- Gdy ustawiono funkcję [AF z autom. polem], naciśnij **OK** podczas automatycznego ustawiania ostrości, aby przejść do trybu wyboru twarzy, a następnie **▲▼◀▶**, aby wybrać twarz osoby, na której ma zostać ustawiona ostrość.

**Ograniczenie odległości ustawienia ostrości**-----

- Ograniczanie odległości ustawienia ostrości w [Ogranicznik ostrości] w menu **1** umożliwia płynne ustawianie ostrości. Można ustawić opcję [Blisko] lub [Daleko].
- Funkcja [Ogranicznik ostrości] jest niedostępna w następujących przypadkach:
 - W trybie **Sn**
 - W trybie makro
 - Gdy [Ostrość] jest ustawiona na [Tryb ręczny], [Ostrość migawkowa] lub [**∞**]
 - Podczas fotografowania z użyciem funkcji „Ust. ostrości przy pełnym naciśnięciu”

Wybór żądanego punktu automatyki ostrości (AF)

1 Ustaw [Wybór strefy AF], [Wybór AF], [Precyzyjny AF], [Śledzący AF] lub [Ciągły AF] w pozycji [Ostrość] w menu  1.

2 Naciśnij **OK** na ekranie podglądu.

Można zmienić punkt AF.

3 Użyj **▲▼◀▶**, aby ustawić punkt AF.

Naciśnij i przytrzymaj **OK**, aby zresetować punkt AF do środka.

Możesz również dotknąć wyświetlacza, aby przesunąć punkt AF.

Jeśli w trybie [Wykrywanie twarzy/oczu] wykrytych zostanie wiele twarzy, można wybrać twarz, względem której ma być ustawiony pomiar odległości.



4 Naciśnij **OK**.





Punkt AF został ustawiony.

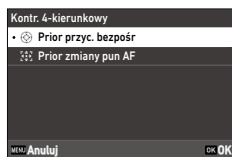

Notatki

- Jeśli w menu **C 2** [Kontr. 4-kierunkowy] jest ustawiony na [Priorytet zmiany punktu AF], punkt AF można przesuwać za pomocą **▲▼◀▶** bez potrzeby naciskania **OK** w kroku 2. W tym przypadku funkcje przycisków są następujące.



OK	Resetuje punkt AF do środka.
OK (wciśnięty i przytrzymany)	Przełącza między trybem zmiany punktu AF przy użyciu ▲▼◀▶ a funkcjami przycisków bezpośrednich (   ).

Ręczne ustawianie ostrości (MF)

Jeśli aparat nie ustawi ostrości automatycznie, możesz ustawić ją ręcznie. Ręczne ustawianie ostrości umożliwia fotografowanie z ustalonej odległości.

1 Ustaw [MF] w funkcji [Ostrość] w menu 1/ 1.

Pasek ostrości pojawi się na ekranie podglądu.

2 Naciśnij .

Na pasku ostrości pojawi się symbol .



3 Dostosuj odległość ustawiania ostrości.

Dostępne są następujące operacje.

	Dostosowuje odległość ustawiania ostrości.
(wciśnięty i przytrzymany)	Powiększa obraz w podglądzie na żywo. (str. 49)



Notatki

- Jeżeli funkcja [Aut. powiększenie MF] jest ustawiona na [Wł.] w menu 1/ 1, obraz na ekranie podglądu zostaje automatycznie powiększony, aby ułatwić ustawienie ostrości.

Wykonywanie zdjęć z bliska (makro)

Aparat ustawia ostrość w zakresie od 6 do 15 cm od przedniej krawędzi obiektywu.

1 Naciśnij **▲** (**☑**) w trybie fotografowania.

Aparat przechodzi w tryb makro, a na ekranie podglądu pojawia się symbol makro.



2 Zrób zdjęcie.

Aby anulować tryb makro, naciśnij ponownie **▲**.



Notatki

- Tryb makro można ustawić na [Wł.] lub [Wył.] w funkcji [Tryb makro] w menu **☑**1/**■**1.
- Gdy funkcja [Ostrość] jest ustawiona na [Ostr. migawkowa] lub [∞], stosowana jest opcja [Wybór AF].



Ostrzeżenie

- Gdy funkcja [Ostrość] jest ustawiona na [MF], do regulacji odległości ustawienia ostrości używa się **▲**. (str. 64) Aby przejść do trybu makro, ustaw [Tryb makro] w menu **☑**1/**■**1.

Fotografowanie jednym naciśnięciem przycisku migawki (Ust. ostrości przy pełnym naciśnięciu)

Naciśnięcie przycisku **SHUTTER** do połowy uruchamia autofokus, szybkie naciśnięcie przycisku **SHUTTER** do końca umożliwia zrobienie zdjęcia z ustawioną ogniskową. Funkcja ta nazywa się „Ust. ostrości przy pełnym naciśnięciu”. Aparat ustawia ostrość na odległość ustawioną w opcji [Odl. ustaw. ostrości migawkowej] w menu 1/ 1.

Ustaw „Ust. ostrości przy pełnym naciśnięciu” w funkcji [Ust. ostrości przy pełnym naciśnięciu] w menu 1.

Gdy funkcja [Ust. ostrości przy pełnym naciśnięciu] jest ustawiona na [Wł.], na ekranie podglądu wyświetlane są symbol i ustawiona odległość fotografowania.



Wł.	Wykonuje fotografowanie, ustawiając ostrość na odległość ustawioną w opcji [Odl. ustaw. ostrości migawkowej] po całkowitym naciśnięciu przycisku migawki.
Wył.	Wykonuje autofokus i robi zdjęcie.



Ostrzeżenie

- Funkcja „Ust. ostrości przy pełnym naciśnięciu” nie jest dostępna w następujących przypadkach:
 - W trybie **Sn**
 - W trybie
 - W trybie makro
 - Gdy [Ostrość] jest ustawiona na [Tryb ręczny], [Ostrość migawkowa] lub [∞]
 - Gdy [Tryb rejestracji] jest ustawiony na [Samowyzwalacz]



Notatki





- Nawet jeśli funkcja [Ust. ostrości przy pełnym naciśnięciu] jest ustawiona na [Wł.], aparat ustawia ostrość zgodnie z ustawieniem w opcji [Ostrość], gdy przycisk **SHUTTER** jest naciśnięty do połowy.

Ustawianie ekspozycji

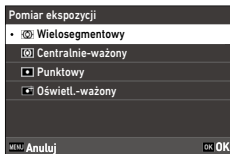
Wybór metody pomiaru

Ustaw metodę pomiaru w funkcji [Pomiar ekspozycji] w menu 2/ 2.



 Wielosegmentowy	Dzieli obszar fotografowania i dokonuje pomiaru ekspozycji na podstawie całościowej oceny. Gdy funkcja [Wykrywanie twarzy/oczu] wykryje twarz lub oczy, ekspozycja zostaje dopasowana do twarzy.
 Centralnie ważony	Dokonuje pomiaru ekspozycji z naciskiem na środek kadru.
 Punktowy	Dokonuje pomiaru ekspozycji w wąskim zakresie. Użyj tej opcji, gdy chcesz dokonać pomiaru ekspozycji tylko w części obrazu lub gdy fotografowany obiekt jest mały.
 Jasne partie priorytetowo	Dzieli obszar fotografowania i mierzy ekspozycję z naciskiem na jasne partie obrazu.



Notatki

- Tę funkcję można przypisać do opcji [Ustawienia trybu ADJ] w menu **C** 2. (str. 134)
- Gdy funkcja [Powiązanie autom. ekspozycji z punktem AF] jest ustawiona na [Wł.] w menu **2**, punkt pomiaru światła i punkt AF są ze sobą powiązane w poniższych kombinacjach ustawień [Pomiar ekspozycji] i [Ostrość].

Pomiar ekspozycji	Ostrość
Wielo-segmentowy	[Wybór AF], [Precyzyjny AF], [Śledzący AF] lub [Ciągły AF]
Punktowy	[Wybór AF], [Precyzyjny AF] lub [Ciągły AF] Gdy funkcja [Wykrywanie twarzy/oczu] wykryje twarz lub oczy, ekspozycja zostaje dopasowana do twarzy.

1 Naciśnij **◀** (ISO).

2 Użyj  , aby zmienić wartość.

Można ustawić wartości od ISO 100 do ISO 204800.

Naciśnij **Fn**, aby zresetować ustawienie czułości ISO do ISO AUTO. Naciśnij ponownie **Fn**, aby przywrócić ostatnio ustawioną wartość.



Notatki

- Tę funkcję można przypisać do opcji [Ustawienia trybu ADJ] w menu **C 2**. (str. 134)
- Zdjęcia wykonane przy wyższej czułości ISO mogą wydawać się ziarniste.
- W zależności od ustawienia czułości ISO ustawienie [Korekcja zakresu dynamicznego] w menu **5** jest wyłączone. (str. 97)
- Czułość ISO można również ustawić w [Ustawienia ISO] w menu **2**. W takim przypadku możliwe jest dokonanie szczegółowych ustawień dla trybu ISO AUTO.

Ustawienie ISO	
Ustawienie ISO	AUTO
Górny limit aut. ISO	12800 >
Dolny limit aut. ISO	100
Min. prędkość migawki	1/30

Górny limit aut. ISO	Ustawia najwyższą czułość ISO dla trybu ISO AUTO.
Dolny limit aut. ISO	Ustawia najniższą czułość ISO dla trybu ISO AUTO.
Min. prędkość migawki	Ustawia prędkość migawki w celu zwiększenia czułości w trybie ISO AUTO.

- Gdy ustawienie [Przycisk ISO] zostało zmienione w opcji [Ustawienia przycisku Fn] w menu **C 2** (str. 136), czułość ISO należy ustawić z poziomu menu **2**.

Korzystanie z lampy błyskowej

Gdy do aparatu zostanie podłączona opcjonalna lampa błyskowa, możliwe jest jej użycie do wykonywania zdjęć z bliskim.

Można użyć następującej lampy błyskowej:

- GF-2

Podłączanie lampy błyskowej

3

Robienie zdjęć

1 Zdejmij pokrywkę stopki z aparatu.

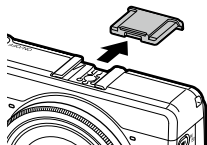

2 Wyłącz aparat i zewnętrzną lampę błyskową, a następnie podłącz lampę błyskową do stopki aparatu.

3 Włącz aparat, a następnie włącz zewnętrzną lampę błyskową.



Ostrzeżenie

- Przed odłączeniem zewnętrznej lampy błyskowej od aparatu należy ją wyłączyć.
- Jeśli aparat nie rozpoznaje zewnętrznej lampy błyskowej, wyłącz aparat i zewnętrzną lampę błyskową, a następnie wyjmij i ponownie podłącz lampę błyskową.



Korzystanie z innych zewnętrznych lamp błyskowych

- Używaj wyłącznie lamp błyskowych z jednym stykiem sygnałowym, który musi być stykiem typu X z napięciem dodatnim nieprzekraczającym 20 V.
- Nie można ustawić trybu [Tryb lampy błyskowej]. Lampa błyskowa zawsze działa w trybie [Lampa błyskowa włączona].
- Sygnał błysku jest wysyłany do styku X gorącej stopki niezależnie od ustawienia lampy błyskowej.
- Używaj zewnętrznej lampy błyskowej o kącie świecenia odpowiadającym kątowi widzenia obiektywu.

Ustawianie trybu lampy błyskowej

- 1 Wybierz opcję [Tryb lampy błyskowej] w menu 2 i naciśnij ►.
- 2 Wybierz [Tryb lampy błyskowej], a następnie naciśnij ►.
- 3 Użyj ▲▼, aby wybrać tryb lampy błyskowej.

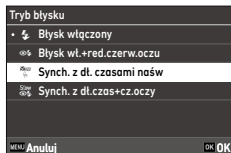

 Błysk wł.	Zawsze wyzwała lampę błyskową. (Ustawienie domyślne)
 Błysk wł. + redukcja czerwonych oczu	Wymusza wyzwalanie lampy błyskowej, jednocześnie redukując efekt czerwonych oczu.
 Synch. z dług. czas. naśw.	Wyzwała błysk przy wydłużonym czasie naświetlania migawki. Opcja ta nadaje się do wykonywania zdjęć nocnych, na których widać ludzi. Aby uniknąć rozmycia zdjęć, zaleca się użycie statywu.
 Synch. z dł. czas. + redukcja czerwonych oczu	Wyzwała błysk przy wydłużonym czasie naświetlania, jednocześnie redukując efekt czerwonych oczu.

- 4 Naciśnij **OK**.
- 5 Aby skompensować moc lampy błyskowej, wybierz [Moc lampy błyskowej], a następnie naciśnij ►.

6 Wybierz moc lampy błyskowej, a następnie naciśnij **OK**.

Wybierz [1/1], aby uzyskać pełną moc błysku, oraz [1/4], aby uzyskać 1/4 pełnej mocy błysku.

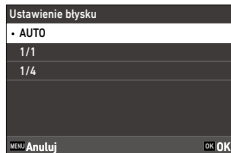

7 Naciśnij **MENU** dwukrotnie.



Ostrzeżenie

- W trybach **Tv** i **M** nie można wybrać opcji [Synch. z dług. czas. naśw.] i [Synch. z dług. czas. naśw. + redukcja czerwonych oczu].

Redukcja ziarna

Redukcja ziarna przy długim czasie naśw.

Użycie długiego czasu otwarcia migawki powoduje powstanie zaszumionego obrazu. Gdy w opcji [Redukcja ziarna] ustawiono [Redukcja ziarna przy długim czasie naśw.] w menu 5, zostaje przeprowadzony proces redukcji ziarna.

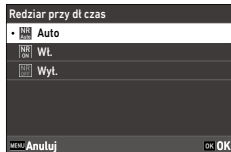

Auto	Zastosowanie redukcji ziarna w zależności od czasu naświetlania, czułości ISO oraz wewnętrznej temperatury aparatu.
Wł.	Zastosowanie redukcji ziarna, gdy czas naświetlania jest dłuższy niż 1 sekunda.
Wył.	Nie stosuje redukcji ziarna.

Podczas procesu [Redukcja ziarna przy długim czasie naśw.] kontrolka statusu miga.

Red. ziar. przy wys. ISO

Można zmniejszyć ilość szumów na zdjęciach wykonanych przy wyższych wartościach ISO.

1 Wybierz [Red. ziar. przy wys. ISO] w menu 5, a następnie naciśnij ►.

Wyświetla się ekran [Red. ziar. przy wys. ISO].

2 Użyj ▲▼, aby wybrać ustawienie, a następnie naciśnij OK.



Auto	Automatycznie redukuje szумы w zależności od ustawionej czułości ISO.
Niska, Średnia, Wysoka	Zastosowanie redukcji ziarna na niskim, średnim lub wysokim poziomie.
Niestandardowa	Ustawienie poziomu redukcji ziarna osobno dla każdej wartości czułości ISO.
Wył.	Nie stosuje redukcji ziarna.

Ponownie pojawi się ekran [Redukcja ziarna].

Jeśli wybrano opcję [Niestandardowe], należy przejść do następnego kroku.

Jeśli wybrano inne ustawienia, należy przejść do kroku 6.

3 Wybierz [Opcje niestandardowe] i naciśnij ►.

Wyświetla się ekran ustawień czułości ISO.

4 Użyj ▲▼, aby wybrać czułość ISO i ◀▶, aby wybrać poziom.



5 Naciśnij OK.

6 Naciśnij MENU dwukrotnie.









⚠ Ostrzeżenie -----







- Gdy ustawiona jest redukcja ziarna, zapis obrazu może trwać dłużej niż zwykle.

Ustawianie balansu bieli

Możesz dostosować balans bieli tak, aby białe obiekty wyglądały na białe przy każdym rodzaju oświetlenia.

Jeśli nie uzyskujesz odpowiedniego balansu bieli podczas fotografowania obiektu w jednym kolorze lub przy wielu źródłach światła, zmień ustawienie.

 Automatyczny balans bieli	Automatycznie dostosowuje balans bieli.
 Auto BB (priorytet ciepła)	Nadaje ciepły odcień, który zachowuje kolor oświetlenia żarowego.
 Auto BB (priorytet bieli)	Nadaje odcień zbliżony do rzeczywistego koloru nawet przy świetle żarowym.
 Światło dzienne	Używane podczas fotografowania w świetle dziennym przy bezchmurnym niebie.
 Cień	Używane podczas fotografowania w cieniu.
 Zachmurzenie	Używane podczas fotografowania w świetle dziennym przy zachmurzonym niebie.
 Światłówka – barwa dzienna	Używane przy oświetleniu jarzeniowym o barwie dziennej.
 Światłówka – biel dzienna	Używane przy oświetleniu jarzeniowym o barwie neutralnej.
 Światłówka – chłodne białe światło	Używane przy oświetleniu jarzeniowym o barwie chłodnej.

 Światłówka – ciepłe białe światło	Używane przy oświetleniu jarzeniowym o barwie ciepłej.
 Światło sztuczne	Używane przy oświetleniu jarzeniowym.
 CTE (uwypdatnienie barwy źródła światła)	Podkreśla kolor światła, aby zachować barwę obiektu. Używaj, gdy chcesz zaakcentować barwę dominującą w obrazie.
 Ręczny balans bielei	Ustawia balans bielei ręcznie. (str. 78)
 Temperatura barwowa	Ustawia temperaturę barwową w zakresie od 2500 do 10 000 K. (str. 79)
 Niestandardowe 1 do 3	Używa zapisanego, dopasowanego ręcznie balansu bielei (można zarejestrować trzy ustawienia).

1 Naciśnij **WB** (▼) w trybie fotografowania.
Wyświetla się ekran [Balans bielei].

2 Użyj ▲▼, aby wybrać ustawienie.

Jeśli nie jest wymagane precyzyjne dostrajanie, przejdź do kroku 6.
Zob. str. 78, aby uzyskać szczegółowe informacje na temat [Ręcznego balansu bielei] oraz str. 79, aby uzyskać szczegółowe informacje na temat [Temperatury barwowej].

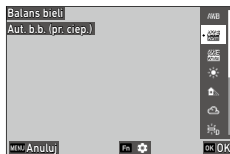

3 Naciśnij **Fn**.

4 Użyj ▲▼◀▶, aby precyzyjnie dostroić kolor.

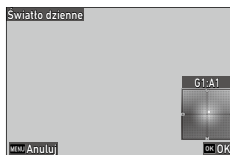

5 Naciśnij **OK**.





Ekran z kroku 2. pojawi się ponownie.

6 Naciśnij **OK**.

Ikona balansu bieli pojawia się na ekranie podglądu.



Notatki-----

- Balans bieli można również ustawić w pozycji [Balans bieli] w menu 5/5. Po zmianie ustawienia [Przycisk balansu bieli] w [Ustawienie przycisku Fn] w menu **C** 2 (str. 136), ustaw balans bieli z menu 5/5.
- Po włączeniu balansu bieli w pozycji [Pamięć] w menu **C** 2 (str. 140) dokładna wartość zostanie zapisana nawet po wyłączeniu aparatu.

Ostrzeżenie-----

- Balans bieli może nie zostać poprawnie dostosowany do obiektu, który jest w większości ciemny.
- Podczas korzystania z lampy błyskowej ustaw balans bieli na [Automatyczny balans bieli], [Auto BB (priorytet ciepła)], [Auto BB (priorytet bieli)] lub [Ręczny balans bieli]. Balans bieli może nie działać poprawnie w przypadku innych ustawień.

Ręczne ustawianie balansu bieli

3

Robienie zdjęć

- 1** Wybierz [Ręczny balans bieli] w kroku 2. na str. 76.
- 2** Skieruj aparat na biały obiekt, np. kartkę papieru, pod oświetleniem, w jakim będzie wykonywane zdjęcie.
- 3** Naciśnij **DISP**.
Zostanie zrobione zdjęcie, które posłuży do dostosowania balansu bieli.
- 4** Użyj **▲▼◀▶**, aby dostosować punkt odniesienia.
- 5** Naciśnij **OK**.
Pojawi się ponownie ekran [Balans bieli].
- 6** Naciśnij **OK**.
Powróci ekran fotografowania.

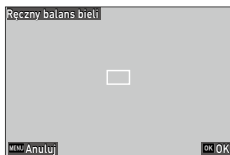

Ustawianie temperatury barwowej

- 1** Wybierz [Temperatura barwowa] w kroku 2. na str. 76, a następnie naciśnij ►.

Wyświetla się ekran [Temperatura barwowa].

- 2** Użyj ▲▼, aby ustawić wartość.

Temperaturę barwową można ustawić w zakresie od 2500 do 10 000 K, co 10 K.

Naciśnij **DISP**, aby dostosić kolor.



- 3** Naciśnij **OK**.

Pojawi się ponownie ekran [Balans bieli].

- 4** Naciśnij **OK**.

Powróci ekran fotografowania.

3

Robienie zdjęć

Ustawianie trybu rejestracji

1 Naciśnij (▶) w trybie fotografowania.

Ekran [Tryb rejestracji] zostaje wyświetlony.

2 Naciśnij przycisk ▶.



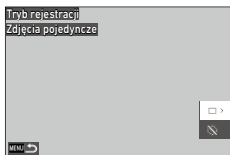

Ekran [Rejestracja] zostaje wyświetlony.

W przypadku opcji [Samowyzwalacz] przejdź na str. 81.

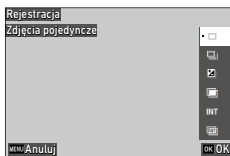

3 Użyj przycisku , aby wybrać tryb rejestracji.



 Zdjęcia pojedyncze	Wykonuje jedno zdjęcie na każde naciśnięcie spustu migawki.	—
 Zdjęcia seryjne	Wykonuje zdjęcia seryjnie, dopóki SHUTTER jest wciśnięty.	str. 81
 Bracketing	Wykonuje trzy zdjęcia z różnymi ustawieniami ekspozycji.	str. 82
 Wielokrotna ekspozycja	Łączy wiele zdjęć w jedno.	str. 83
 Zdjęcia w odstępach czasu	Automatycznie wykonuje zdjęcia w ustalonych odstępach czasu.	str. 85

 Nakład. z przedz. czasu	Łączy serię zdjęć wykonanych w odstępach czasu w taki sposób, że zachowane zostają tylko jasne obszary obrazu. Użyj tej funkcji, gdy chcesz zarejestrować ślady świetne tworzone przez gwiazdy lub księżyc podczas fotografowania nocnego nieba ze statycznej pozycji.	str. 87
---	--	---------

4 Naciśnij **OK**.

Ikona trybu rejestracji pojawia się na ekranie podglądu.



3

Taking Images



Notatki

- Tryb rejestracji można również ustawić w funkcji [Tryb rejestracji] w menu 3. Po zmianie ustawienia [Przycisk trybu rejestracji] w [Ustawieniach przycisku Fn] w menu 2 (str. 136), ustaw tryb rejestracji w menu 3.

Wykonywanie zdjęć seryjnych (Zdjęcia seryjne)

1 W kroku 3. na str. 80 wybierz opcję [Zdjęcia seryjne].

2 Naciśnij i przytrzymaj przycisk **SHUTTER** na ekranie podglądu. Zdjęcia będą wykonywane tak długo, jak długo **SHUTTER** będzie wciśnięty.

Fotografowanie z różnymi wartościami ekspozycji (Bracketing)

- 1 Wybierz opcję [Bracketing] w kroku 3. na str. 80, a następnie naciśnij **Fn**.

Wyświetli się ekran szczegółowych ustawień.

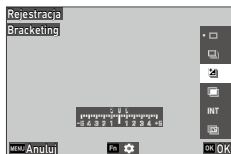

- 2 Użyj **▲▼◀▶**, aby zmienić ustawienie.

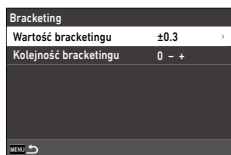

Wartość bracketingu	Ustawia zakres zmiany ekspozycji od $\pm 0,3$ do $\pm 5,0$.
Kolejność bracketingu	Ustawia kolejność wykonywania trzech zdjęć: [0 - +], [- 0 +], [+ 0 -] lub [0 + -].

- 3 Naciśnij **MENU**.

Ekran [Rejestracja] zostanie ponownie wyświetlony.

- 4 Naciśnij **OK**.

Powróci ekran fotografowania.

- 5 Naciśnij **SHUTTER**.

Trzy zdjęcia zostaną zapisane w ustawionej kolejności po jednokrotnym naciśnięciu spustu migawki.



Notatki

- Podczas korzystania z lampy błyskowej zdjęcia są wykonywane przy jednoczesnej automatycznej zmianie mocy lampy błyskowej.

Wykonywanie zdjęć przez scalanie obrazów (Wielokrotna ekspozycja)

- 1 Wybierz opcję [Wielokrotna ekspozycja] w kroku 3. na str. 80, a następnie naciśnij **Fn**.
Wyświetli się ekran szczegółowych ustawień.

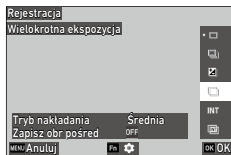

- 2 Użyj **▲▼◀▶**, aby zmienić ustawienie.

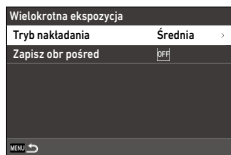

Tryb nakładania	[Średnia]: Tworzy złożone zdjęcie ze średnią ekspozycją. [Dodawanie]: Tworzy złożone zdjęcie z dodaną łączną wartością ekspozycji. [Jasne]: Tworzy złożone zdjęcia, zastępując tylko obszary, które są jaśniejsze w porównaniu z pierwszym zdjęciem.
Zapisz obr. pośred.	Ustawia, czy zapisywać nieprzetworzone obrazy i obrazy będące w trakcie przetwarzania. Obrazy w trakcie przetwarzania zapisywane są w formacie JPEG.

- 3 Naciśnij **MENU**.
Ekran [Rejestracja] zostanie ponownie wyświetlony.
- 4 Naciśnij **OK**.
Powróci ekran fotografowania.
- 5 Zrób pierwsze zdjęcie.

6 Aby zrobić następne zdjęcie, wybierz [Nast. zdjęcie], a następnie naciśnij **OK**.

Wybierz opcję [Ponow. zrób zdj.], aby ponownie zrobić zdjęcie.

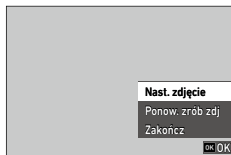

7 Zrób następne zdjęcie.

Powtórz kroki od 6. do 7.



Aby powrócić do poprzedniego scalonego obrazu, wybierz opcję [Ponow. zrób zdj.].

8 Wybierz [Zakończ], aby zakończyć fotografowanie.

Scalone zdjęcie zostaje zapisane.



Ostrzeżenie-----

- Podczas fotografowania w trybie wielokrotnej ekspozycji nie można zmieniać ustawień następujących funkcji:
 - [Tryb rejestracji] w menu  3
 - [Priorytet zapisu], [Format pliku], [Proporcje obrazu], [Kadrowanie] i [Rozdzielczość JPEG] w menu  4.
 - [Balans bieli] i [Kontrola obrazu] w menu  5

Automatyczne fotografowanie w określonych odstępach czasu (Zdjęcia w odstępach czasu)

- Wybierz opcję [Zdjęcia w odstępach czasu] w kroku 3. na str. 80, a następnie naciśnij **Fn**.
Wyświetli się ekran szczegółowych ustawień.

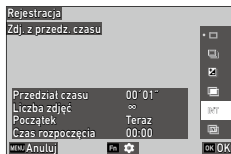

- Użyj **▲▼◀▶**, aby zmienić ustawienie.

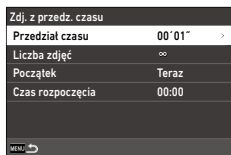

Odstęp	Ustawia odstęp czasowy między zdjęciami od [Minimum] do 60 minut.
Liczba zdjęć	Ustawia liczbę zdjęć na [∞] lub od [2] do [99].
Początek	Ustawia, czy pierwsze zdjęcie ma być wykonane natychmiast, czy o określonej godzinie.
Czas rozpoczęcia	Ustawia godzinę, jeśli opcja [Rozpoczęcie] jest ustawiona na [Ustaw czas].

- Naciśnij **MENU**.
Ekran [Rejestracja] zostanie ponownie wyświetlony.
- Naciśnij **OK**.
Powróci ekran fotografowania.
- Naciśnij **SHUTTER**.
Jeśli pozycję [Początek] ustawiono na [Teraz], zostaje zrobione pierwsze zdjęcie. Ustaw czas rozpoczęcia robienia zdjęć, kiedy pozycja [Początek] jest ustawiona na [Ust. czas].
Naciśnij **OK**, aby anulować robienie zdjęć.

**Ostrzeżenie**-----

- W zależności od ustawień fotografowania czas do wykonania następnego zdjęcia może być dłuższy niż ustawiony odstęp czasowy.
- Gdy odstęp między zdjęciami jest bardzo krótki, ustawienia ekspozycji z pierwszego zdjęcia mogą zostać użyte również dla drugiego i kolejnych zdjęć.
- Tryb zdjęć interwałowych zostanie anulowany, jeśli tryb ekspozycji zostanie zmieniony lub aparat zostanie wyłączony.

**Notatki**-----

- Dla każdego zdjęcia robionego w odstępach czasu tworzony jest nowy folder, w którym zapisywane są zdjęcia.
- Jeśli wykonywane są zdjęcia w trybie „Ust. ostrości przy pełnym naciśnięciu”, a opcja [Ostrość] jest ustawiona na [MF], [Ostrość migawkowa] lub [∞] w menu 1 (str. 60), pozycja ostrości zostaje zablokowana na ustawieniu z pierwszego zdjęcia.
- Używaj w pełni naładowanej baterii, dostępnego w sprzedaży zasilacza sieciowego zgodnego z technologią USB Power Delivery lub opcjonalnego zasilacza sieciowego (D-AC166).

1 Zamontuj aparat na statywie, a następnie wykonaj zdjęcie testowe.

Ustaw ekspozycję, tryb ostrości i balans bieli, a następnie sprawdź kompozycję. Obrazy zostaną połączone przy użyciu tych ustawień ekspozycji.

2 Wybierz opcję [Nakład. z przedz. czasu] w kroku 3. na str. 80, a następnie naciśnij **Fn**.

Wyświetli się ekran szczegółowych ustawień.

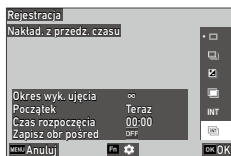

3 Użyj **▲▼◀▶**, aby zmienić ustawienie.

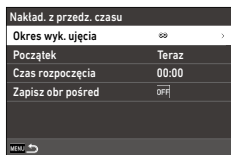

Okres wyk. zdjęć	Ustawia czas trwania fotografowania na [∞] lub od 10 minut do 24 godzin.
Początek	Ustawia, czy pierwsze zdjęcie ma być wykonane natychmiast, czy o określonej godzinie.
Czas rozpoczęcia	Ustawia godzinę, jeśli opcja [Rozpoczęcie] jest ustawiona na [Ustaw czas].
Zapisz obr. pośred.	Ustawia, czy zapisywać nieprzetworzone obrazy i obrazy będące w trakcie przetwarzania. Obrazy w trakcie przetwarzania zapisywane są w formacie JPEG.

4 Naciśnij **MENU**.

Ekran [Rejestracja] zostanie ponownie wyświetlony.

5 Naciśnij **OK**.

Powróci ekran fotografowania.

6 Zrób pierwsze zdjęcie.

Zdjęcia wykonuje się w sposób ciągły w najkrótszych odstępach czasu. Aby sprawdzić scalane obrazy, naciśnij **SHUTTER** do połowy.

Jeżeli **SHUTTER** zostanie wciśnięty do końca, scalone do tego momentu zostaną zapisane jako jeden obraz, a rejestrowanie interwałowe zostanie rozpoczęte od nowa.

Naciśnij **OK**, aby anulować robienie zdjęć.



Ostrzeżenie

- Podczas ekspozycji obraz w momencie naciśnięcia przycisku **OK** lub pełnego naciśnięcia **SHUTTER** nie zostaje połączony z pozostałymi.
- Rejestrowanie interwałowe zostanie anulowane, jeśli tryb ekspozycji zostanie zmieniony lub aparat zostanie wyłączony.
- Autofokus nie jest wykonywany przy drugim i kolejnych zdjęciach.
- Następujące funkcje są ustawione na [Wył.].
 - Funkcja [Redukcja ziarna przy długim czasie naśw.] w opcji [Redukcja ziarna] w menu 5
 - [Redukcja wstrząsów] w menu 6



Notatki

- Gdy opcja [Zapis obr. pośred.] jest ustawiona tak, aby zapisywać obrazy w trakcie przetwarzania, dla każdego kompozytu interwałowego tworzony jest nowy folder, a obrazy są tam zapisywane.
- Wartości poniższych ustawień są ustalane w momencie wykonania pierwszego zdjęcia:
 - Pozycja ostrości AF
 - Czulość ISO, czas otwarcia migawki i wartość przysłony, jeśli ISO ustawione jest na ISO AUTO
 - Wartości balansu bieli
- Podczas fotografowania w ciemnym otoczeniu zaleca się użycie opcjonalnego wizjera zewnętrznego GV-3.

Użycie samowyzwalacza

W trybach rejestracji innych niż [Zdjęcia seryjne] można używać funkcji [Samowyzwalacz]. Można wybrać opóźnienie [10 s] lub [2 s]. Podczas odliczania czasu do wyzwolenia migawki miga lampka samowyzwalacza i słychać sygnał dźwiękowy.

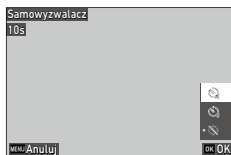

Notatki

- Samowyzwalacz może być użyty tylko do pierwszego zdjęcia w trybach [Zdjęcia w odstępach czasu] i [Nakład. z przedz. czasu]. Gdy opcja [Początek] jest ustawiona na [Ust. czas], samowyzwalacz jest wyłączony.
- Lampkę samowyzwalacza oraz sygnał dźwiękowy podczas odliczania można wyłączyć. (str. 144, str. 145)

Konfigurowanie ustawień zapisu zdjęć

Ustawianie miejsca zapisu

Możesz ustawić miejsce zapisu zdjęć i filmów w opcji [Priorytet zapisu] w menu 4/ 4.

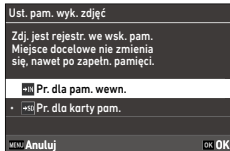

Priorytet pamięci wewnętrznej	Zapisuje zdjęcia i filmy w pamięci wewnętrznej aparatu.
Priorytet karty pamięci	Jeśli włożona jest karta pamięci, zapisuje zdjęcia i filmy na karcie. Jeśli karta pamięci nie jest włożona, zapisuje do pamięci wewnętrznej.



Ostrzeżenie

- Nawet jeśli wybrana pamięć nie może zapisać zdjęć lub filmów (np. z powodu braku miejsca, niemożności utworzenia folderu, uszkodzenia pamięci lub innych błędów uniemożliwiających zapis), aparat nie przełącza automatycznie zapisu na inne miejsce.

Ustawienia zapisu zdjęć

Możesz ustawić format pliku dla zdjęć w opcji [Ustawienia robienia zdjęć] w menu  4.

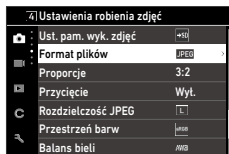

Format plików	[JPEG] [RAW]: zapisuje obraz w formacie RAW (DNG). [RAW+JPEG]: zapisuje jednocześnie plik RAW i JPEG.
Proporcje obrazu	[3:2], [4:3], [1:1], [16:9]
Kadrowanie	[Wył.], [35 mm], [50 mm]
Rozdzielczość JPEG	[L], [M], [S], [XS]
Przestrzeń barw	[sRGB], [AdobeRGB]

3

Taking Images





Notatki

- Gdy współczynnik proporcji ustawiony jest na [4:3] lub [1:1], na ekranie pojawiają się czarne pasy po bokach. Dla [16:9] pojawiają się na górze i dole.
- Tę funkcję można przypisać do [Ustawienia trybu ADJ] i [Ustawienia przycisku Fn] w menu  2. (str. 134, str. 136)
Jeśli ustawiony jest format [JPEG → RAW] lub [JPEG → RAW+] w [Ustawienie przycisku Fn], format obrazu można łatwo zmienić.



Robienie zdjęć w formacie RAW

- Obraz RAW można przekonwertować na JPEG w opcji [Obróbka plików RAW] w menu  3. (str. 111).
 - Zdjęcia RAW są zapisywane z rozdzielczością 26M (6192 × 4128), niezależnie od wybranych proporcji obrazu i ustawień kadrowania.
 - Poniższe funkcje nie są stosowane do plików RAW. Funkcje te można zastosować po przekonwertowaniu obrazu RAW do formatu JPEG w opcji [Obróbka plików RAW] w menu  3.
 - Kontrola obrazu
 - Korekcja cieni
- Jeśli format ustawiony jest na [RAW+JPEG], powyższe funkcje mają zastosowanie tylko do obrazu JPEG.



Zmiana kąta widzenia

- Gdy opcja [Kadrowanie] ustawiona jest na [35 mm] lub [50 mm], kąt widzenia odpowiadający ogniskowej 35 mm zmienia się z domyślnego 28 mm na 35 mm lub 50 mm, a wyświetlany obraz również ulega zmianie.
- Gdy ustawiona jest opcja [Kadrowanie], dostępne ustawienia [Rozdzielczość JPEG] są ograniczone.

Kadrowanie	Rozdzielczość JPEG
35 mm	Po ustawieniu opcji [L]: zmienia zapis na piksele [M].
50 mm	Po ustawieniu opcji [L] lub [M]: zmienia zapis na [S].

3

Taking Images

Ustawienia zapisu filmów

Możesz ustawić format pliku dla filmów w [Ustawienia zapisu filmów] w menu **14**.

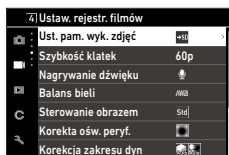

Liczba klatek na sekundę	[60p], [30p], [24p]
Nagrywanie dźwięku	[Wł.], [Wył.]

Ustawianie tonu i korekcji wykończenia obrazu

Korzystanie z filtra ND

Możesz ustawić, czy zawsze używać wewnętrznego filtra ND aparatu w [Filtr ND] w menu 2/ 2.

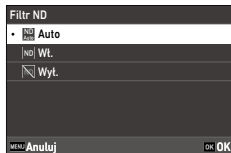

Auto	Automatycznie decyduje, czy funkcja ma być włączona, w zależności od warunków. Filtr ND jest używany, gdy ikona pojawi się na ekranie podczas naciśnięcia przycisku SHUTTER do połowy. Funkcja jest wyłączona, gdy w trybie M czułość ISO jest ustawiona na stałą wartość. Ustawienia Auto nie można wybrać w trybie 4.
Wł.	Zawsze używa filtra ND. Ikona jest wyświetlana na ekranie podglądu.
Wył.	Nie używa filtra ND.



Notatki

- Tę funkcję można przypisać do opcji [Ustawienia przycisku Fn] w menu 2. (str. 136)

Redukcja mory (Symul. filtru antyalias.)

Efekt redukcji mory symulujący efekt filtra dolnoprzepustowego można uzyskać za pomocą opcji [Symul. filtru antyalias.] w menu 3.

Dostępne ustawienia: [Wysoki], [Niski] lub [Wył.].









Ostrzeżenie

- Przy fotografowaniu z krótkim czasem naświetlania lub z użyciem lampy błyskowej efekt tej funkcji może nie być w pełni widoczny.

Ustawianie atmosfery obrazu (Kontrola obrazu)

Możesz wykonywać zdjęcia o zróżnicowanym nasyceniu i kontraście. Parametry takie jak tonacja kolorystyczna mogą być zmieniane w celu uzyskania charakterystycznych efektów.

 Standard	Wykonuje zdjęcie o normalnej jakości obrazu.
 Żywy	Wykonuje zdjęcie o żywych i ostrych kolorach.
 Monochromatyczny	Wykonuje czarno-białe zdjęcie.
 Monochromatyczny – miękki	Wykonuje czarno-białe zdjęcie o miękkim charakterze. Nie można wybrać w trybie  .
 Monochromatyczny – twardy	Wykonuje czarno-białe zdjęcie o ostrym, kontrastowym charakterze.
 Monochromatyczny – wysoki kontrast	Wykonuje czarno-białe zdjęcie o bardzo wysokim kontraście. Umożliwia uzyskanie efektu ziarnistości przypominającego obraz z filmu o wysokiej czułości lub poddanego forsownej obróbce.
 Film negatywowo	Wykonuje zdjęcie przypominające efekt filmu negatywowego.
 Film pozytywowo	Wykonuje zdjęcie o dużym nasyceniu, przypominające efekt filmu pozytywowego (ślajdowego).
 Kino (żółty)	Wykonuje zdjęcie o żółtawym zabarwieniu.
 Kino (zielony)	Wykonuje zdjęcie z zielonkawym zabarwieniem w obszarach cieni.

 Krosowanie	Wykonuje zdjęcie, które wygląda jak przetworzone krzyżowo przez zmianę tonacji kolorów i kontrastu.
 Pomijanie wybielenia	Wykonuje zdjęcie o niskim nasyceniu i wysokim kontraście.
 Retro	Wykonuje zdjęcie wyglądające jak stare zdjęcie.
 Ton HDR	Wykonuje zdjęcie wykończone jak obraz z wyraźnym kontrastem szczegółów. Nie można wybrać w trybie  .
 Niestandardowe 1 do 3	Wykonuje zdjęcie z parametrami zmienionymi przez użytkownika (można zarejestrować trzy typy ustawień kontroli obrazu).

1 Wybierz opcję [Kontrola obrazu] w menu 5/5, a następnie naciśnij .

Wyświetla się ekran [Kontrola obrazu].

2 Użyj , aby wybrać zdjęcie.

Jeśli nie chcesz zmieniać parametrów, przejdź do kroku 6.

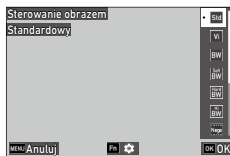

3 Naciśnij .

Wyświetli się ekran ustawień szczegółowych.

4 Użyj , aby zmienić ustawienie.

Dostępne parametry różnią się w zależności od wybranego zdjęcia.

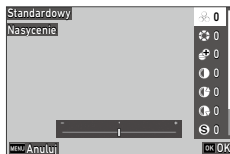

5 Naciśnij .

Ekran z kroku 2. pojawi się ponownie.

6 Naciśnij **OK**.

7 Naciśnij **MENU**.

Ikona pojawia się na ekranie podglądu.

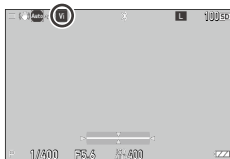

! **Ostrzeżenie**-----

- Ustawienie [Kontrola obrazu] nie jest stosowane do obrazów RAW. Można je ustawić gdy wykonywana jest funkcja [Obróbka plików RAW] w menu **3**. (str. 111)

! **Notatki**-----

- Tę funkcję można przypisać do [Ustawienia trybu ADJ] i [Ustawienia przycisku Fn] w menu **C** 2. (str. 134, str. 136)
- Nazwy [Własne 1] do [Własne 3] można zmienić za pomocą dedykowanej aplikacji RICOH GR „GR WORLD”. (str. 124)

Korygowanie zaciemnienia narożników

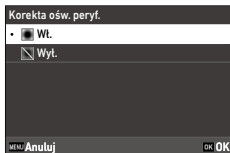

Możesz zredukować spadek jasności na brzegach obrazu wynikający z właściwości obiektywu dzięki ustawieniu [Korekcja winietowania] w menu **5**/**5**.

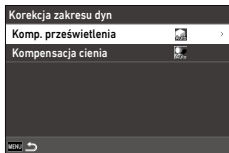

Korygowanie zakresu tonów (Korekcja zakresu dynamicznego)

Za pomocą opcji [Korekcja zakresu dynamicznego] w menu 5/ 45 można rozszerzyć gradację obrazu, aby jasne i ciemne obszary były wyraźnie widoczne.



 Korekcja prześwietlenia	Można wybrać opcję [Auto], [Wł.] lub [Wył.]. Ustawienie [Wł.] nie może być używane w trybie 4.
 Korekcja cieni	Można wybrać opcję [Auto], [Niska], [Średnia], [Wysoka] lub [Wył.].





Ostrzeżenie

- Gdy [Korekcja cieni] jest ustawiona na [Wysoka], w obrazie może być zauważalny szum.
- Gdy czułość ISO jest ustawiona na wartość mniejszą niż ISO 200, funkcja [Korekcja prześwietlenia] nie działa.



Redukcja rozmycia obrazu

Aby automatycznie zredukować rozmycie obrazu, ustaw poniższe funkcje. Domyślnie obie są ustawione na [Wł.].

Tryb fotografowania	[Redukcja drgań] w menu  6.
Tryb filmowania	[Redukcja drgań w trybie filmowania] w menu  6.



Notatki

- Jeśli [Redukcja drgań] została przypisana do [Ustawienia przycisku Fn] w menu 2, funkcję tę można włączać i wyłączać wyłącznie za pomocą przycisku. (str. 136)
- Gdy [Samowyzwalacz] jest ustawiony w [Trybie rejestracji], funkcja [Redukcja drgań] automatycznie ustawia się na [Wył.]. Aby ją zachować jako [Wł.], ustaw [Auto. wył. redukcji drgań] na [Wyłącz Automatyczne wył. redukcji drgań] w menu 6.



Korekcja przekrzywienia obrazu

Możesz skorygować poziomy kąt aparatu wykryty za pomocą poziomicy elektronicznej.

Ustawienia dokonuje się w [Korekcja horyzontu] w menu 6.

Użycie funkcji odtwarzania

Możesz ustawić funkcje odtwarzania w menu  lub na ekranie wyboru funkcji odtwarzania.

Naciśnij przycisk  lub dotknij i przytrzymaj wyświetlacz w trybie odtwarzania, aby wyświetlić ekran wyboru funkcji odtwarzania. Ustawienia z menu  2/  3 można wprowadzić na ekranie wyboru funkcji odtwarzania.

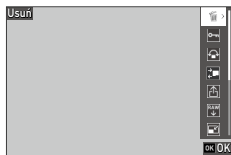

Ostrzeżenie

- Funkcje odtwarzania, które nie są obsługiwane dla wyświetlanego obrazu, nie mogą być używane.

Zmiana metody odtwarzania

Wyświetlanie wielu zdjęć







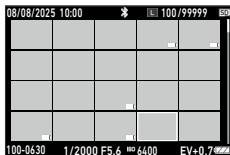





Możesz wyświetlić wiele obrazów w widoku miniatur.

- 1** Naciśnij stronę „-” przycisku  podczas wyświetlania pojedynczego zdjęcia w trybie odtwarzania.

Zostanie wyświetlonych wiele obrazów.



Dostępne są następujące operacje.



  /  	Przesuwa ramkę wyboru.
 / 	
Przesunięcie palcem w górę lub w dół	Przełącza strony.
	Przełącza widok między 20 a 48 miniaturami.
 (-) / Ściągnięcie do środka	Przełącza na wyświetlanie według daty wykonania zdjęcia (lub folderu).
	W widoku daty: wyświetla obrazy z wybranej daty. W widoku folderu: wyświetla obrazy z wybranego folderu.
	Usuwa zaznaczone zdjęcia. (str. 104)
 / Dotknij i przytrzymaj	Wyświetla ekran wyboru funkcji odtwarzania.
 () (wciśnięty i przytrzymany)	Przełącza pamięć odtwarzania zdjęć.

- 2** Naciśnij  lub .

Możesz również dotknąć obrazu, aby go wybrać.

Wybrane zdjęcie zostaje wyświetlone w widoku pojedynczym.

Notatki

- Obrazy są wyświetlane w kolejności daty i godziny wykonania zdjęcia. Kolejność wyświetlania można zmienić na [Numer pliku] w opcji [Opcje kolejności odtwarzania] w menu  1. Obrazy w tym przypadku (jeśli naciśnięto stronę – przycisku  po kroku 1.) są wyświetlane w widoku folderu.
- Gdy wyświetlanych jest wiele zdjęć, przejście do menu  2 lub ekranu wyboru funkcji odtwarzania pozwala zastosować wybraną funkcję do wielu zdjęć jednocześnie. Gdy funkcja jest dostępna w widoku według daty lub folderu, można ją zastosować według daty lub folderu. Jeśli funkcja nie może być zastosowana według daty lub folderu, wyświetlany jest komunikat o błędzie.

Wyświetlanie obróconych obrazów

Można zmienić informacje o obrocie zdjęcia w krokach co 90°.

1 Wyświetl zdjęcie do obrócenia w widoku pojedynczego zdjęcia w trybie odtwarzania.

Gdy wyświetlanych jest wiele zdjęć, przetwarzane są wybrane zdjęcia.

2 Wybierz opcję [Obrót zdjęcia] w menu 2 lub na ekranie wyboru funkcji odtwarzania, a następnie naciśnij .

3 Wybierz kierunek obrotu, a następnie naciśnij .

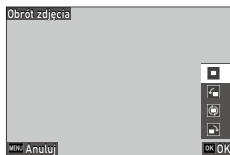

Notatki

- W trybie odtwarzania wyświetlany obraz jest obracany zgodnie z orientacją aparatu. Gdy [Automatyczny obrót obrazu] jest ustawiony na [Wył.] w menu  1, orientacja obrazu jest stała niezależnie od ustawienia [Obrót obrazu].

**Ostrzeżenie**

- Kierunku obrotu nie można zmienić, gdy przełącznik blokady zapisu na karcie pamięci jest w pozycji blokady lub dla następujących obrazów:
 - Filmy
 - Obrazy chronione

Podłączanie aparatu do urządzenia AV

Możesz podłączyć aparat do urządzenia AV, np. telewizora, aby wyświetlać obrazy z podglądu na żywo podczas fotografowania lub odtwarzać zapisane zdjęcia.

Użyj dołączonego kabla USB (I-USB198), aby podłączyć aparat do urządzenia AV.

1

Wyłącz urządzenie AV i aparat.

2

Otwórz osłonę złącza aparatu, a następnie podłącz kabel USB do portu USB.

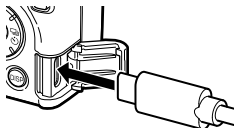
**3**

Podłącz kabel USB do wejścia wideo w urządzeniu AV.

Szczegóły znajdują się w instrukcji obsługi urządzenia AV.

4

Włącz aparat.

5

Włącz urządzenie AV.

**Ostrzeżenie**

- Kiedy aparat jest połączony z urządzeniem AV, na monitorze nie jest nic wyświetlane.
- Dźwięk z filmów jest odtwarzany przez urządzenie AV. Dostosuj głośność na urządzeniu AV.
- Aparat nie zasilą urządzenia AV. Podłącz zasilanie do urządzenia AV.

**Notatki**

- Złącze USB (USB typu C) w aparacie obsługuje DisplayPort™.

Usuwanie plików

1 Wybierz opcję [Usuń] w menu **► 2** lub na ekranie wyboru funkcji odtwarzania, a następnie naciśnij **►**.

2 Wybierz [Usuń 1 obraz] lub [Usuń wszystkie obrazy].

Po wybraniu opcji [Usuń 1 obraz] użyj **◀►**, aby wybrać obraz.

W przypadku obrazów zapisanych w formacie [RAW+JPEG], można wybrać format pliku do usunięcia.

Jeśli wybrano [Usuń wszystkie obrazy], nie można wybrać formatu pliku do usunięcia.

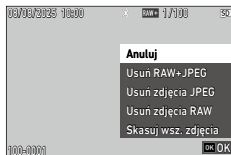

3 Naciśnij **OK**.

Obraz zostanie usunięty.

Powtórz kroki 2. i 3., aby usunąć kolejny obraz.

Aby zakończyć proces, wybierz [Anuluj].

Jeśli wybrano [Usuń wszystkie obrazy], przejdź do następnego kroku.

4 Wybierz [Wykonaj] i naciśnij **OK**.

Wszystkie obrazy zostaną usunięte.

Usuwanie wielu obrazów

1 Naciśnij stronę „-” przycisku  w widoku pojedynczego obrazu w trybie odtwarzania.



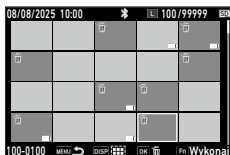

Zostanie wyświetlonych wiele obrazów.

2 Naciśnij .

3 Wybierz obrazy, które chcesz usunąć.



Dostępne są następujące operacje.

 / 	Przesuwa ramkę wyboru.
	Zaznacza/Odznacza zdjęcie.
	Wybiera punkt początkowy lub końcowy zakresu wyboru zdjęcia.

4 Naciśnij .

Pojawi się ekran potwierdzenia.

5 Wybierz [Wykonaj] i naciśnij .

Wybrane obrazy zostaną usunięte.



Notatki

- Nie można wybrać obrazów chronionych.

Zabezpieczenie zdjęć przed usunięciem

Możesz zabezpieczyć obrazy, aby przypadkowo ich nie usunąć.

1 Wybierz opcję [Zabezpiecz] w menu **2** lub na ekranie wyboru funkcji odtwarzania, a następnie naciśnij **▶**.

2 Wybierz [Zab. 1 obraz] lub [Zab. wsz. obrazy].

Po wybraniu opcji [Zab. 1 obraz] użyj **◀▶**, aby wybrać obraz.

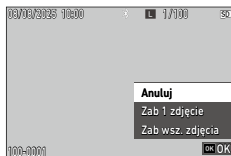

3 Naciśnij **OK**.

Po wybraniu opcji [Zab. 1 obraz] wybrany obraz zostanie zabezpieczony.

Aby zabezpieczyć kolejny obraz, powtórz kroki 2. i 3.

Aby zakończyć proces, wybierz [Anuluj].

Po wybraniu opcji [Zab. wsz. obrazy] przejdź do następnego kroku.



4 Wybierz [Zabezpiecz] lub [Odbezpiecz], a następnie naciśnij **OK**.

Wszystkie obrazy zostaną zabezpieczone lub odbezpieczone.



Notatki

- Aby anulować zabezpieczenie, wybierz ponownie [Zabezpiecz] dla danego obrazu.



Ostrzeżenie

- Jeśli zostanie wykonana opcja [Format] w menu **1**, zabezpieczone obrazy również zostaną usunięte.

Zabezpieczanie wielu obrazów przed usunięciem

- 1** Naciśnij stronę „-” przycisku **Fn** w widoku pojedynczego obrazu w trybie odtwarzania.
Zostanie wyświetlonych wiele obrazów.
- 2** Wybierz opcję [Zabezpiecz] w menu **2** lub na ekranie wyboru funkcji odtwarzania, a następnie naciśnij **▶**.
- 3** Wybierz obrazy do zabezpieczenia.

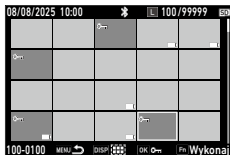

Dostępne są następujące operacje.

▲▼◀▶ / ↶ / ↷	Przesuwa ramkę wyboru.
OK	Zaznacza/Odznacza zdjęcie.
DISP	Wybiera punkt początkowy lub końcowy zakresu wyboru zdjęcia.



- 4** Naciśnij **Fn**.
Pojawi się ekran potwierdzenia.
- 5** Wybierz [Wykonaj] i naciśnij **OK**.
Zaznaczone obrazy zostaną zabezpieczone.

Kopiowanie zdjęć

Możesz kopiować obrazy pomiędzy pamięcią wewnętrzną a kartą pamięci.

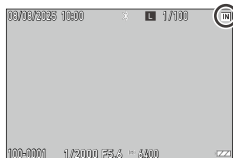
- 1** Włóż kartę pamięci.
- 2** Naciśnij i przytrzymaj przycisk  (IN/SD), aby wybrać pamięć, z której obraz ma zostać skopiowany.



- 3** Wybierz opcję [Kopiowanie obrazów] w menu  2 lub na ekranie wyboru funkcji odtwarzania, a następnie naciśnij .

- 4** Wybierz [Kopij 1 obraz] lub [Kopij wsz.obrazy].

Po wybraniu opcji [Kopij 1 obraz] użyj , aby wybrać obraz.

W przypadku obrazów zapisanych w formacie [RAW+JPEG], można wybrać format pliku do kopiowania.

Jeśli wybrano [Kopij wsz. obrazy], nie można wybrać formatu pliku do kopiowania.

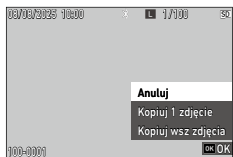

- 5** Naciśnij .

Po wybraniu opcji [Kopij 1 obraz] obraz zostaje zapisany w miejscu docelowym.

Aby skopiować kolejny obraz, powtórz kroki 4. i 5.

Aby zakończyć proces, wybierz [Anuluj].

Po wybraniu opcji [Kopij wsz. obrazy] przejdź do następnego kroku.

- 6** Wybierz [Wykonaj] i naciśnij .

W miejscu docelowym kopiowania tworzony jest nowy folder, w którym zapisywane są obrazy.

**Ostrzeżenie**

- Jeśli w miejscu docelowym kopiowania nie ma wystarczającej ilości miejsca, wyświetlany jest odpowiedni komunikat.

Kopiowanie wielu obrazów

- 1** Naciśnij i przytrzymaj przycisk ($\frac{100}{SD}$), aby wybrać pamięć, z której mają zostać skopiowane obrazy.
- 2** Naciśnij stronę „-” przycisku w widoku pojedynczego obrazu w trybie odtwarzania.
Zostanie wyświetlonych wiele obrazów.
- 3** Wybierz opcję [Kopiowanie obrazów] w menu 2 lub na ekranie wyboru funkcji odtwarzania, a następnie naciśnij .
- 4** Wybierz obrazy, które chcesz kopiować.

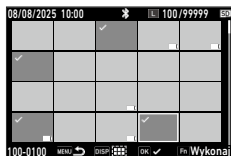

Dostępne są następujące operacje.

	Przesuwa ramkę wyboru.
	Zaznacza/Odznacza zdjęcie.
	Wybiera punkt początkowy lub końcowy zakresu wyboru zdjęcia.

- 5** Naciśnij .
 - 6** Wybierz [Wykonaj] i naciśnij .
- Wybrane obrazy zostaną skopiowane.

Ustawianie rezerwacji przesyłania dla obrazów

Możesz wybrać obrazy, które chcesz przesłać na urządzenie komunikacyjne i dokonać rezerwacji transferu.

Po uruchomieniu dedykowanej aplikacji serii RICOH GR na urządzeniu komunikacyjnym, które zarejestrowało aparat, transfer plików rozpoczyna się automatycznie.

1 Wybierz opcję [Przesyłanie plików] w menu **2** lub na ekranie wyboru funkcji odtwarzania, a następnie naciśnij **▶**.

2 Wybierz [Prześlij 1 obraz].

Użyj **◀▶**, aby wybrać obraz.

W przypadku obrazów zapisanych w formacie [RAW+JPEG] można wybrać format pliku do przesłania.

3 Naciśnij **OK**.

Rezerwacja przesyłania zostaje ustawiona dla obrazu.

Aby przesłać kolejny obraz, powtórz kroki 2. i 3.

Aby zakończyć proces, wybierz [Anuluj].

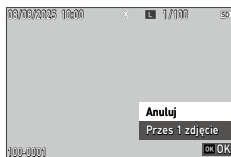

Notatki

- Aby anulować rezerwację przesyłania, należy ponownie ustawić opcję [Przesyłanie plików] dla obrazu.
- Zob. „Korzystanie z aparatu z urządzeniem komunikacyjnym” (str. 124), aby dowiedzieć się, jak podłączyć aparat do urządzenia komunikacyjnego.

Ustawianie rezerwacji przesyłania dla wielu obrazów

1 Naciśnij stronę „-” przycisku **▶** w widoku pojedynczego obrazu w trybie odtwarzania.

Zostanie wyświetlonych wiele obrazów.

2 Wybierz opcję [Przesyłanie plików] w menu **2** lub na ekranie wyboru funkcji odtwarzania, a następnie naciśnij **▶**.

3 Wybierz opcję [Rezerwacja przesyłania] lub [Anuluj rezerwację], a następnie naciśnij przycisk **OK**.

Po wybraniu opcji [Rezerwacja przesyłania] przejdź do następnego kroku.

Po wybraniu opcji [Anuluj rezerwację] przesyłanie zostanie anulowane, a ekran powróci do wyświetlania wielu obrazów.

4 Wybierz obrazy, które chcesz przesłać.



Dostępne są następujące operacje.

▲▼◀▶ / ↶ / ↷	Przesuwa ramkę wyboru.
OK	Zaznacza/Odznacza zdjęcie.
DISP	Wybiera punkt początkowy lub końcowy zakresu wyboru zdjęcia.

5 Naciśnij **Fn**.

Pojawi się ekran umożliwiający wybór formatu pliku dla przesyłanych obrazów.

6 Użyj **ADJ**, aby włączyć lub wyłączyć dany format pliku.



7 Naciśnij **OK**.

Rezerwacja przesyłania zostaje ustawiona dla wybranych obrazów.

Edytowanie i przetwarzanie zdjęć

Możesz edytować i przetwarzać zrobione zdjęcia, a następnie zapisywać je jako nowe obrazy.







Ostrzeżenie

- Edytować i poddawać obróbce można jedynie obrazy JPEG wykonane tym aparatem (obrazy RAW tylko w ramach funkcji [Obróbka plików RAW]). Obrazy zapisane z filmów nie mogą być edytowane ani poddawane obróbce. Należy pamiętać, że w przypadku wielokrotnej edycji i obróbki jakość obrazu może się pogorszyć.

Obróbka zdjęć RAW

Można przekonwertować obrazy RAW (rozszerzenie pliku: DNG) do formatu JPEG (rozszerzenie pliku: JPG), a następnie zapisać je jako nowe obrazy. W przypadku zapisanych obrazów można skonfigurować różne ustawienia, takie jak [Balans bieli] i [Kontrola obrazu].

- 1** Wyświetl obraz RAW, który ma zostać poddany obróbce, w trybie odtwarzania.
- 2** Wybierz opcję [Obróbka plików RAW] w menu  3 lub na ekranie wyboru funkcji odtwarzania, a następnie naciśnij . Wyświetla się ekran [Obróbka plików RAW].
- 3** Użyj  , aby wybrać parametr.

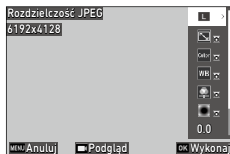



Dostępne są następujące ustawienia:

- Rozdzielczość JPEG
- Proporcje obrazu
- Przestrzeń barw
- Balans bieli
- Kontrola obrazu
- Korekcja winietowania
- Czulość
- Red. ziarn. przy wys. ISO
- Korekcja cieni

Ustawienia, które zostały zastosowane w momencie wykonania zdjęcia, są początkowo wybrane.

Można edytować tylko te ustawienia, które można zmienić.

Dostępne są następujące operacje.

	Wyświetla podgląd.
	Podczas podglądu: powiększa obraz.

4 Naciśnij przycisk .

Wyświetla się ekran wyboru ustawień.

5 Użyj , aby wybrać ustawienie.

W przypadku opcji [Balans bieli] i [Kontrola obrazu] naciśnięcie przycisku  powoduje wyświetlenie ekranu szczegółowych ustawień.

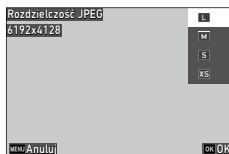

6 Naciśnij .

Ekran z kroku 3. pojawi się ponownie.

7 Po zakończeniu konfiguracji wszystkich ustawień naciśnij przycisk .

8 Wybierz pamięć docelową zapisu, a następnie naciśnij .

Obraz zostanie zapisany jako nowy obraz.

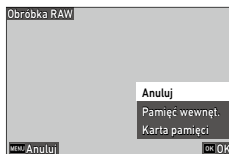

9 Wybierz [Kontynuuj] lub [Zakończ] i naciśnij .

Po wybraniu opcji [Kontynuuj] ekran z kroku 3. zostaje wyświetlony ponownie.

Obróbka wielu zdjęć w formacie RAW

Możesz poddać obróbce wiele obrazów przy użyciu tych samych ustawień.

1 Naciśnij stronę „-” przycisku  w widoku pojedynczego obrazu w trybie odtwarzania.

Zostanie wyświetlonych wiele obrazów.



2 Wybierz opcję [Obróbka plików RAW] w menu  3 lub na ekranie wyboru funkcji odtwarzania, a następnie naciśnij .

Przeszukiwane są obrazy RAW.

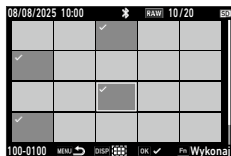
3 Wybierz obrazy, które chcesz poddać obróbce.



Dostępne są następujące operacje.

	Przesuwa ramkę wyboru.
	Zaznacza/Odznacza zdjęcie.
	Wybiera punkt początkowy lub końcowy zakresu wyboru zdjęcia.

4 Naciśnij .

Wyświetla się ekran wyboru parametrów.

5 Wybierz parametr i ustawienie.

6 Po zakończeniu konfigurowania wszystkich ustawień naciśnij .

7 Wybierz pamięć docelową zapisu i naciśnij .

Obrazy są zapisywane jako nowe obrazy.

Zmiana rozmiaru obrazu

Zmniejszanie rozmiaru obrazu (Zmiana rozmiaru)

Możesz zmniejszyć rozmiar obrazów JPEG i je zapisać.

- 1** Wyświetl obraz do przetworzenia w trybie odtwarzania pojedynczego obrazu.
Gdy wyświetlanych jest wiele zdjęć, przetwarzane są wybrane zdjęcia.
- 2** Wybierz [Zmień rozmiar] w menu **▶ 3** lub na ekranie wyboru funkcji odtwarzania, a następnie naciśnij **▶**.
Zostanie wyświetlony ekran [Zmiana rozmiaru].

- 3** Wybierz rozmiar obrazu.
Można wybrać rozmiar mniejszy niż ustawienie [Rozdzielczość JPEG] użyte przy fotografowaniu.

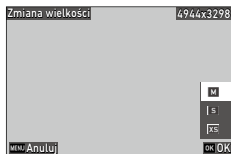

- 4** Naciśnij **OK**.
- 5** Wybierz pamięć docelową zapisu i naciśnij **OK**.
Obraz zostanie zapisany jako nowy obraz.

Kadrowanie obrazów

Możesz wykadrować część obrazu JPEG i zapisać ją jako nowy obraz.

- 1** Wyświetl obraz do przetworzenia w trybie odtwarzania pojedynczego obrazu.
Gdy wyświetlanych jest wiele zdjęć, przetwarzane są wybrane zdjęcia.
- 2** Wybierz opcję [Kadrowanie] w menu **▶ 3** lub na ekranie wyboru funkcji odtwarzania, a następnie naciśnij **▶**.
Zostanie wyświetlony ekran [Kadrowanie].
- 3** Określ obszar kadrowania.



Dostępne są następujące operacje.

	Przesuwa ramkę kadrowania.
	Zmienia proporcje kadrowania (3:2, 4:3, 1:1 lub 16:9).
	Przełącza działanie przycisku pomiędzy zmianą rozmiaru kadrowania a obrotem obrazu.
	Zmienia rozmiar kadrowania lub obraca ramkę kadrowania o 0,1°.
	Obraca ramkę kadrowania o 90°.
	Wyświetla podgląd.
	Podczas podglądu: powiększa obraz.

- 4** Naciśnij **OK**.
- 5** Wybierz pamięć docelową zapisu i naciśnij **OK**.
Obraz zostanie zapisany jako nowy obraz.

Korygowanie prześwietlenia/obszarów cienia (Regulacja poziomów)

Możesz skorygować jasność i kontrast obszarów jasnych, półtonów i cieni w obrazach JPEG.

- 1** Wyświetl obraz do przetworzenia w trybie odtwarzania pojedynczego obrazu.
Gdy wyświetlanych jest wiele zdjęć, przetwarzane są wybrane zdjęcia.
- 2** Wybierz opcję [Regulacja poziomów] w menu **3** lub na ekranie wyboru funkcji odtwarzania i naciśnij przycisk **▶**.
Zostanie wyświetlony ekran [Regulacja poziomów].
- 3** Dostosuj wartość.



Dostępne są następujące operacje.

ADJ	Przełącza punkty regulacji.
◀▶ / ☺	Dostosowuje wartość.
Fn	Wykonuje automatyczną korektę.
☐	Wyświetla podgląd.
☺ / ☐	Podczas podglądu: powiększa obraz.

- 4** Naciśnij **OK**.
- 5** Wybierz pamięć docelową zapisu i naciśnij **OK**.
Obraz zostanie zapisany jako nowy obraz.



Jak dokonać regulacji

- Przesuwanie środkowego punktu w lewo lub w prawo reguluje ogólną jasność. Przesunięcie go w lewo rozjaśnia obraz, a przesunięcie w prawo powoduje jego przyciemnienie.

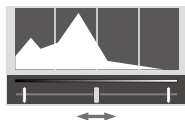

- Jeśli obraz jest prześwietlony, przesunij lewy punkt w prawo tak, aby wyrównać go z krawędzią szczytu histogramu. Jeśli obraz jest niedoświetlony, przesunij prawy punkt w lewo.

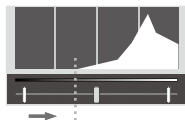

- Gdy szczyt histogramu znajduje się pośrodku, a kontrast jest niski, wyrównaj lewy i prawy punkt z krawędziami szczytu histogramu.

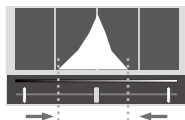

Korygowanie balansu bielei

Można skorygować balans bielei obrazów JPEG.

- 1** Wyświetl obraz do przetworzenia w trybie odtwarzania pojedynczego obrazu.
Gdy wyświetlanych jest wiele zdjęć, przetwarzane są wybrane zdjęcia.
- 2** Wybierz opcję [Korekta balansu bielei] w menu **▶ 3** lub na ekranie wyboru funkcji odtwarzania i naciśnij przycisk **▶**.
Pojawi się ekran [Korekta balansu bielei].
- 3** Dostosuj wartość.

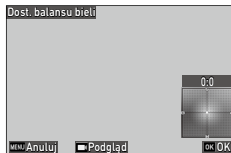

Dostępne są następujące operacje.

	Przesuwa punkty regulacji.
	Wyświetla podgląd.
	Podczas podglądu: powiększa obraz.

- 4** Naciśnij **OK**.
- 5** Wybierz pamięć docelową zapisu i naciśnij **OK**.
Obraz zostanie zapisany jako nowy obraz.

Korekcja efektu mory kolorów

Można zredukować efekt mory kolorów na obrazach.

- 1** Wyświetl obraz do przetworzenia w trybie odtwarzania pojedynczego obrazu.
Gdy wyświetlanych jest wiele zdjęć, przetwarzane są wybrane zdjęcia.
- 2** Wybierz [Korekcja mory kolorów] w menu **3** lub na ekranie wyboru funkcji odtwarzania, a następnie naciśnij przycisk **▶**.
Pojawi się ekran [Korekcja mory kolorów].
- 3** Dostosuj wartość.

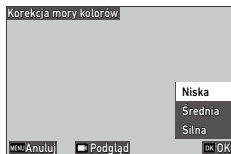

Dostępne są następujące operacje.

▲ ▼	Wybiera poziom korekcji.
🖼️	Wyświetla podgląd.
🔄 / 📏	Podczas podglądu: powiększa obraz.

- 4** Naciśnij **OK**.
- 5** Wybierz pamięć docelową zapisu i naciśnij **OK**.
Obraz zostanie zapisany jako nowy obraz.

- ⚠️ Ostrzeżenie**-----
- Niektóre zdjęcia mogą nie zostać skorygowane prawidłowo.
 - Po zastosowaniu funkcji [Korekcja mory kolorów] na obrazach może wystąpić utrata kolorów lub rozmycie kolorów.

Regulacja jakości obrazu

Można dostosować poziom jakości obrazów JPEG.

- 1** Wyświetl obraz do przetworzenia w trybie odtwarzania pojedynczego obrazu.
Gdy wyświetlanych jest wiele zdjęć, przetwarzane są wybrane zdjęcia.
- 2** Wybierz opcję [Regulacja parametrów podstawowych] w menu **3** lub na ekranie wyboru funkcji odtwarzania, a następnie naciśnij przycisk **▶**.
Wyświetla się ekran [Regulacja parametrów podstawowych].
- 3** Użyj **Fn**, aby przełączać się między edycją standardową a edycją monochromatyczną.
- 4** Dostosuj wartość.

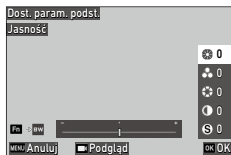

Dostępne są następujące operacje.

▲ ▼	Edycja standardowa: ustawia [Jasność], [Nasycenie], [Odcień], [Kontrast] lub [Ostrość]. Edycja monochromatyczna: ustawia [Jasność], [Efekt filtra], [Tonowanie], [Kontrast] lub [Ostrość].
◀ ▶	Ustawia wartość (±4).
🖼️	Wyświetla podgląd.
🔍 / 🖼️	Podczas podglądu: powiększa obraz.

- 5** Naciśnij **OK**.
- 6** Wybierz pamięć docelową zapisu i naciśnij **OK**.
Obraz zostanie zapisany jako nowy obraz.

Edycja filmów

Możesz wyciąć lub podzielić plik filmowy i zapisać go jako nowy plik (nowe pliki).

1 Wyświetl film do przetworzenia w trybie pojedynczego obrazu w trybie odtwarzania.

Gdy wyświetlanych jest wiele filmów, przetwarzane są tylko wybrane filmy.

2 Wybierz opcję [Edycja filmu] w menu **▶ 3** lub na ekranie wyboru funkcji odtwarzania, a następnie naciśnij **▶**.

Pojawi się ekran [Edycja filmu].

3 Wybierz [Wytnij] lub [Podziel], a następnie naciśnij **OK**.

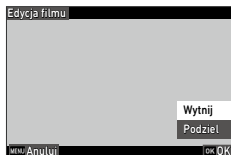



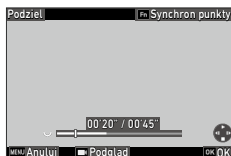

Wytnij	Zapisuje zakres określony punktami początkowym i końcowym jako nowy plik.
Podziel	Dzieli film na dwa pliki w określonym punkcie podziału i zapisuje jako nowe pliki.

4 Określ punkt początkowy i końcowy lub punkt podziału.

Możesz odtwarzać lub wstrzymywać film tak samo, jak podczas oglądania filmu w trybie odtwarzania. (str. 59)



Dalsze dostępne operacje:

	[Wytnij]: przełącza pomiędzy punktem początkowym a końcowym.
	[Wytnij]: przesuwa punkt początkowy lub końcowy. [Podziel]: przesuwa punkt podziału.
	[Wytnij]: przesuwa punkt początkowy lub końcowy do pozycji odtwarzania. [Podziel]: przenosi punkt podziału do pozycji odtwarzania.
	Podczas pauzy filmu: wyświetla podgląd.

4

Funkcje odtwarzania

5 Naciśnij **OK**.

6 Wybierz pamięć docelową zapisu i naciśnij **OK**.

Pliki filmowe zostaną zapisane jako nowe filmy.

Użycie aparatu z komputerem

Można podłączyć aparat do komputera za pomocą dołączonego kabla USB (I-USB198), aby skopiować obrazy z aparatu do komputera.

1 Włącz aparat.

2 Otwórz osłonę złącza aparatu, a następnie podłącz kabel USB do portu USB.

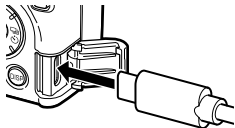



3 Podłącz kabel USB do portu USB typu C w komputerze.

Aparat włączy się i przejdzie w tryb odtwarzania.

Komputer rozpoznaje aparat jako urządzenie.

Gdy karta pamięci jest włożona, wyświetlane są pliki z karty. Gdy karta nie jest włożona, wyświetlane są pliki z pamięci wewnętrznej.

Naciśnięcie i przytrzymanie przycisku  () przełącza pamięć do odtwarzania obrazów.

4 Skopiuj obrazy do komputera.

Kontrolka statusu miga podczas przesyłania obrazów.

5 Odłącz aparat od komputera po zakończeniu kopiowania.

6 Odłącz kabel USB od aparatu.

! **Ostrzeżenie**-----

- Nie odłączaj kabla USB podczas przesyłania obrazów.
- Jeśli poziom naładowania baterii jest niski, rozpoznanie aparatu przez komputer może zająć trochę czasu.
- Funkcja komunikacji bezprzewodowej nie jest dostępna, gdy aparat jest podłączony do komputera za pomocą kabla USB.



Notatki

- Po podłączeniu aparatu do komputera jest on rozpoznawany jako urządzenie o nazwie „RICOH GR IV”.
- Zob. „Środowisko pracy” (str. 175), aby zapoznać się z wymaganiami systemowymi dotyczącymi podłączenia aparatu do komputera.
- Gdy w [Ustawieniach USB] ustawiono opcję [Wyświetlanie licencji] w menu 6, możesz sprawdzić informacje o licencji oprogramowania.

Korzystanie z aparatu z urządzeniem komunikacyjnym

Poniższe funkcje mogą być używane po podłączeniu aparatu do urządzenia komunikacyjnego przez Bluetooth® i przy użyciu dedykowanej aplikacji serii RICOH GR – „GR WORLD”:

Zdalne fotografowanie	Wykonywanie zdjęć zdalnie za pomocą urządzenia komunikacyjnego.
Podgląd obrazów	Wyświetlanie obrazów zapisanych w aparacie na urządzeniu komunikacyjnym i importowanie ich do tego urządzenia.
Synchronizacja czasu	Synchronizacja daty i godziny wyświetlanej w aparacie z ustawieniami daty i godziny urządzenia komunikacyjnego.
Sterowanie zasilaniem	Włączanie i wyłączanie aparatu za pomocą urządzenia komunikacyjnego.
Aktualizacja oprogramowania	Pobieranie i instalacja aktualizacji oprogramowania aparatu.
Zmiana nazwy aparatu	Zmiana nazwy aparatu (nazwa domyślna: MY GR IV).

Aplikacja „GR WORLD” jest dostępna na systemy iOS i Android™ i można ją pobrać z App Store lub Google Play™. Informacje o obsługiwanych systemach operacyjnych i inne szczegóły są dostępne w witrynie pobierania.



Notatki

- Aby pobrać aplikację GR WORLD i uzyskać więcej informacji, odwiedź poniższą stronę:
<https://www.ricoh-imaging.com/gr-world/download/>
- Gdy aparat jest połączony z urządzeniem komunikacyjnym przez Bluetooth®, funkcja sieci bezprzewodowej LAN jest włączana lub wyłączana zgodnie z żądaniami aplikacji.
- Aby uzyskać szczegółowe informacje o korzystaniu z aparatu z urządzeniem komunikacyjnym, zapoznaj się z instrukcją obsługi tego urządzenia oraz stroną internetową „GR WORLD”.
- Ekran aplikacji może się różnić w zależności od modelu aparatu, systemu operacyjnego urządzenia komunikacyjnego oraz wersji aplikacji. Uwaga: specyfikacja aplikacji może ulec zmianie bez powiadomienia w celu poprawy funkcjonalności.





Ostrzeżenie

- Funkcja bezprzewodowej sieci LAN nie włączy się w następujących przypadkach:
 - W trybie
 - Gdy aparat jest podłączony do urządzenia przez kabel USB
 - Gdy opcja [Komunikacja bezprzewodowa] jest ustawiona na [Wył.] w menu
 - Gdy opcja [Tryb samolotowy] jest ustawiona na [Wł.] w menu

Łączenie aparatu z urządzeniem komunikacyjnym

Aparat połączyć aparat z urządzeniem komunikacyjnym bezprzewodowo przez Bluetooth®. Zainstaluj wcześniej dedykowaną aplikację serii RICOH GR „GR WORLD” na urządzeniu komunikacyjnym.

- 1** Włącz funkcję Bluetooth® w urządzeniu komunikacyjnym.
- 2** Uruchom aplikację GR WORLD na urządzeniu komunikacyjnym.
- 3** Na ekranie głównym aplikacji stuknij [Zarejestruj nowy aparat].
- 4** Wybierz [GR IV], a następnie stuknij [To pierwsze połączenie].

- 5** Wybierz [Komunikacja bezprzewodowa] w menu , a następnie naciśnij przycisk .

Pojawi się ekran [Komunikacja bezprzewodowa].

- 6** Wybierz [Tryb działania] i naciśnij .

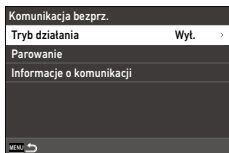

- 7** Wybierz opcję [Wł.], a następnie naciśnij **OK**.

- 8** Wybierz [Parowanie], a następnie naciśnij .

- 9** Wybierz opcję [Wykonaj parowanie], a następnie naciśnij .

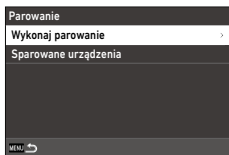

- 10** Wybierz [Wyszukaj aparaty] w aplikacji.

Wyświetlana jest [Nazwa urządzenia] aparatu.

- 11** Stuknij [Nazwa urządzenia] aparatu.

W aparacie zostanie wyświetlony komunikat [Kod uwierzytelniający].

- 12** Sprawdź, czy wyświetlane kody uwierzytelniające są zgodne, a następnie stuknij opcję [Parowanie] lub [OK] w aplikacji.

- 13** Naciśnij **OK** na aparacie.

Aparat i urządzenie komunikacyjne zostają sparowane, a następnie pojawia się ekran potwierdzający zakończenie parowania.

Po połączeniu aparatu z użyciem technologii Bluetooth® pojawi się ikona stanu.





Ostrzeżenie

- Parowanie nie jest możliwe w następujących przypadkach:
 - Gdy aparat jest podłączony do urządzenia przez kabel USB
 - Gdy opcja [Komunikacja bezprzewodowa] jest ustawiona na [Wył.] w menu 6
 - Gdy opcja [Tryb samolotowy] jest ustawiona na [Wł.] w menu 6
- Korzystając z połączenia bezprzewodowego, należy przestrzegać lokalnych przepisów dotyczących komunikacji radiowej.
- W miejscach, gdzie korzystanie z funkcji komunikacji bezprzewodowej jest niedozwolone (np. w samolocie), ustaw [Tryb samolotowy] na [Wł.] w menu 6.



Notatki

- Zarejestrowane obrazy można przesłać do urządzenia komunikacyjnego, ustawiając rezerwację transferu w opcji [Przesyłanie plików] w menu 2. (str. 109) Można również ustawić automatyczne rezerwacje transferu dla wykonywanych zdjęć. (str. 128) Gdy wybierzesz opcję [Importuj obrazy] w aplikacji, przesyłanie rozpocznie się po nawiązaniu połączenia LAN.
- Wybranie opcji [Sparowane urządzenia] na ekranie w kroku 6. powoduje wyświetlenie listy sparowanych urządzeń komunikacyjnych. Możesz anulować parowanie z każdym urządzeniem, naciskając na tym ekranie. Możliwe jest sparowanie do sześciu urządzeń komunikacyjnych.
- Wybranie opcji [Informacje o komunikacji] na ekranie w kroku 3. powoduje wyświetlenie [Nazwy urządzenia] aparatu.
- Pasma częstotliwości można zmienić za pomocą dedykowanej aplikacji serii RICOH GR.

Informacje o sieci bezprzewodowej LAN

- Dostępne pasma częstotliwości różnią się w zależności od kraju.
- W niektórych krajach pasmo 5 GHz jest ograniczone do użytku na zewnątrz.

Konfigurowanie funkcji powiązanych z urządzeniem komunikacyjnym

Można wybrać funkcje, które mają być powiązane z urządzeniem komunikacyjnym.

- 1** Wybierz [Połączenie ze smartfonem] w menu  6, a następnie naciśnij przycisk ►.

Pojawi się ekran [Połączenie ze smartfonem].

- 2** Wybierz funkcję, którą chcesz połączyć, a następnie naciśnij przycisk ►.

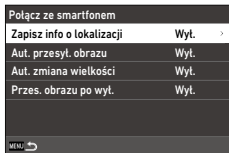

Można wybrać następujące funkcje:

Zapisz informacje o lokalizacji	Zapisuje informacje o lokalizacji urządzenia komunikacyjnego w zarejestrowanych obrazach.
Automatyczne przesyłanie obrazów	Automatycznie ustawia rezerwację przesyłania dla zarejestrowanych obrazów po wykonaniu zdjęcia. Umożliwia wybór formatu przesyłanych plików.
Automatyczne zmniejszanie rozmiaru	Zmniejsza [Rozdzielczość JPEG] przesyłanych obrazów do [XS], gdy ustawione na [Wł.].
Przesyłanie obrazów po wyłączeniu aparatu	Określa, czy kontynuować przesyłanie obrazu po wyłączeniu aparatu podczas przesyłania.

- 3** Wybierz opcję [Wł.] i naciśnij **OK**.



Powtórz kroki od 2. do 3.

- 4** Naciśnij **MENU** dwukrotnie.

Zapisywanie często używanych ustawień

Możesz używać ustawień fotografowania zapisanych w pozycjach **U1**, **U2** i **U3** pokrętła trybu.

Istnieją dwa sposoby zapisywania ustawień fotografowania: Zarejestruj bieżące ustawienia lub przywołaj ustawienia zapisane w polach ustawień. Można zapisać następujące ustawienia.

- Tryb ekspozycji
- Korekcja ekspozycji
- Ustawienia menu  i  (z wyjątkami)

Zapisywanie bieżących ustawień

Możesz zapisać bieżące ustawienia pokrętła trybu.

1 Ustaw tryb ekspozycji oraz wszystkie inne ustawienia, które mają zostać zapisane.

2 Wybierz opcję [Przypisz ustawienia użytkownika do pokrętła] w menu **C 1**, a następnie naciśnij .

Pojawi się ekran [Przypisz ustawienia użytkownika do pokrętła].

3 Wybierz opcje od [UŻYTKOWNIK 1] do [UŻYTKOWNIK 3], a następnie naciśnij **OK**.

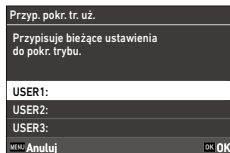
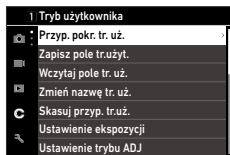

4 Wybierz, czy wprowadzić nazwę trybu użytkownika, a następnie naciśnij **OK**.

Po wybraniu opcji [Wprowadź nazwę] pojawi się ekran wprowadzania tekstu. Jeśli wybrano pozycję [Anuluj], przejdź do kroku 7.

5 Wprowadź nazwę trybu użytkownika.

Można wprowadzić do 32 znaków alfanumerycznych (jednobajtowych) oraz symboli.



Dostępne są następujące operacje:

▲▼◀▶	Przesuwa kursor zaznaczania tekstu.
↶ / +	Przesuwa kursor zaznaczania tekstu w górę i w dół.
↷	Przesuwa kursor zaznaczania tekstu w prawo i w lewo.
OK / ADJ	Wprowadza znak zaznaczony kursorem zaznaczania tekstu.

Można również używać ekranu dotykowego do tych operacji.

6 Po wpisaniu tekstu przesun kursor do **↵**, a następnie naciśnij **OK**.

Pojawi się ekran potwierdzenia.

7 Po sprawdzeniu ustawienia naciśnij **OK**.

Ponownie pojawi się menu **C 1**.



Notatki

- Jeśli nie zostanie wprowadzona żadna nazwa, jako nazwa trybu użytkownika zostanie użyta data i godzina rejestracji.
- Aby zmienić nazwę trybu użytkownika, wybierz opcję [Zmień nazwę trybu użytkownika] w menu **C 1**.
- Aby usunąć ustawienia trybu użytkownika, wybierz opcję [Wyczyść przypisanie trybu użytkownika] w menu **C 1**.

Korzystanie z pól ustawień

Zapisywanie ustawień w polu ustawień

W polach ustawień można zapisać sześć różnych ustawień.

- 1** Ustaw tryb ekspozycji oraz wszystkie inne ustawienia, które mają zostać zapisane.
- 2** Wybierz opcję [Zapisz pole trybu użytkownika] w menu **C 1**, a następnie naciśnij **▶**.
Pojawi się ekran [Zapisz pole trybu użytkownika].
- 3** Wybierz opcję od [POLE 1] do [POLE 6], a następnie naciśnij **OK**.



- 4** Wybierz, czy chcesz wprowadzić nazwę pola, a następnie naciśnij **OK**.
Po wybraniu opcji [Wprowadź nazwę] wprowadź nazwę zgodnie z krokami 5. i 6. punktu „Zapisywanie bieżących ustawień” (str. 129).
Jeśli wybierzesz [Anuluj], przejdź do następnego kroku.
- 5** Naciśnij **OK**.
Ponownie pojawi się menu **C 1**.

Przypisywanie ustawień do pokrętła trybu

Możesz przypisać ustawienia zapisane w polu ustawień do pokrętła trybu.

- 1** Wybierz opcję [Załaduj pole trybu użytkownika] w menu **C 1**, a następnie naciśnij **▶**.

Zostanie wyświetlony ekran [Załaduj pole trybu użytkownika].

- 2** Wybierz opcję od [POLE 1] do [POLE 6], a następnie naciśnij **OK**.

- 3** Wybierz pokrętło trybu, do którego chcesz przypisać ustawienia z opcji **UŻYTKOWNIK 1 (U1)**, **UŻYTKOWNIK 2 (U2)** i **UŻYTKOWNIK 3 (U3)**, a następnie naciśnij **▶**.

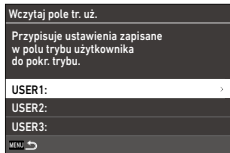

6

Zmiana ustawień

- 4** Wybierz, czy chcesz wprowadzić nazwę trybu użytkownika.

Po wybraniu opcji [Wprowadź nazwę] wprowadź nazwę zgodnie z krokami 5. i 6. punktu „Zapisywanie bieżących ustawień” (str. 129).

Jeśli wybierzesz [Anuluj], przejdź do następnego kroku.

- 5** Naciśnij **OK**.

Ustawienia zapisane w polu ustawień są przypisane do pokrętła trybu.

1 W trybie fotografowania ustaw pokrętko trybu na **U1**, **U2** lub **U3**.

Na ekranie podglądu pojawi się przewodnik po trybach użytkownika.

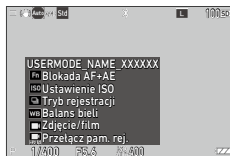

2 Zmień ustawienia według potrzeb.

Aby zmienić tryb ekspozycji, ustaw [Tryb ekspozycji] w menu 2.

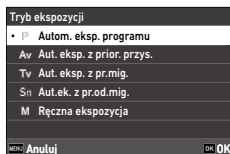



Notatki



- Ustawienia zmienione w kroku 2. nie są zapisywane w aparacie. Jeśli pokrętko trybu zostanie przekręcone, ustawienia zostaną zresetowane do zapisanych ustawień. Aby zmienić ustawienia, zapisz je ponownie w polu [Zapisz tryb użytkownika].
- Jeżeli ustawienia zapisane w polu ustawień przypisanym do pokrętkła trybu zostaną zmienione, ustawienia zastosowane do pokrętkła trybu również zostaną zmienione.

Dostosowywanie funkcji przycisków

Zmiana działania pokręta dla trybu ekspozycji



Możesz zapisać ustawienia ekspozycji, które mają zostać zmienione podczas korzystania z funkcji ,  i  w każdym trybie ekspozycji.

1 Wybierz [Ustawienie ekspozycji] w menu **C 2**, a następnie naciśnij **▶**.

Bieżące ustawienia przypisane do ,  i  wyświetlane są na ekranie [Ustawienie ekspozycji].

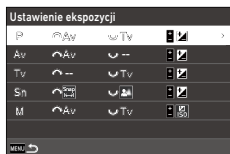
2 Wybierz tryb ekspozycji z ustawieniami, które chcesz zmienić, a następnie naciśnij **▶**.



3 Wybierz ustawienia, które mają zostać zmienione po naciśnięciu przycisków ,  i .

4 Naciśnij **OK**.

Zmiany ustawień zostaną zastosowane, a ekran z kroku 2. zostanie wyświetlony ponownie.

Rejestrowanie funkcji w trybie ADJ.

Możesz zmienić ustawienia dla „Trybu ADJ.”, którego funkcje można łatwo obsługiwać za pomocą przycisków **ADJ** ().

Można zarejestrować pięć funkcji w następujących funkcjach fotografowania: (Funkcje oznaczone elementami w nawiasach kwadratowych są ustawieniami domyślnymi danego elementu.)

- Wył.
- Ostrość [Ustawienie 2]
- Ogranicznik ostrości
- Odl. ustaw. ostrości migawkowej
- Format pliku [Ustawienie 4]
- Proporcje obrazu [Ustawienie 5]
- Kadrowanie
- Rozdzielczość JPEG
- Pomiar ekspozycji [Ustawienie 3]
- Ustawienia ISO
- Tryb lampy błyskowej
- Moc lampy błyskowej
- Rejestracja
- Samowyzwalacz
- Balans bieli
- Kontrola obrazu [Ustawienie 1]
- Pomiar AE jednym naciśnięciem w trybie ręcznym
- Dotykowy AF
- Ustawienia widoku zewn.
- Liczba klatek na sekundę

1 Wybierz opcję [Ustawienia trybu ADJ] w menu **C 2**, a następnie naciśnij **▶**.

Pojawi się ekran [Ustawienia trybu ADJ].

2 Wybierz opcję od [Ustawienie 1] do [Ustawienie 5], a następnie naciśnij **.**

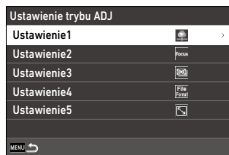

3 Wybierz funkcję, którą chcesz zarejestrować, a następnie naciśnij **OK**.

Zmiany ustawień zostaną zastosowane, a ekran z kroku 2. zostanie wyświetlony ponownie.

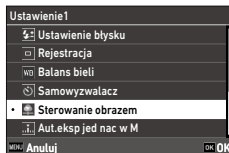

6



Ostrzeżenie

- Ustawienia zmienione w [Ustawieniach trybu ADJ] są dostępne tylko w trybie . W trybie opcje [Kontrola obrazu], [Ostrość], [Pomiar ekspozycji], [Liczba klatek na sekundę] i [Ustawienia widoku zewn.] są zarejestrowane i nie można ich zmienić.



Notatki

- Zob. „Korzystanie z trybu ADJ.” (str. 24), aby dowiedzieć się, jak używać trybu ADJ.

Zmiana funkcji przycisku Fn

Można zmienić funkcje wykonywane po naciśnięciu przycisków **Fn**, **▼**, **◀**, **▶** lub **■**.

Do każdego przycisku można przypisać następujące funkcje: (Funkcje oznaczone elementami w nawiasach kwadratowych są ustawieniami domyślnymi danego elementu.)

- Wył.
- Ostrość
- Ustaw MF
- Ustaw odl. ognisk.
- Ustaw Śledzący AF
- Włącz AF* 1 *2
- Blokada AF+AE* 1 *2 [Przycisk Fn]
- Blokada AE*1 *2
- Wykrywanie twarzy/oczu
- Ogranicznik ostrości
- Odl. ustaw. ostrości migawkowej
- Przełącz pamięć nagrywania [Przytrzymaj przycisk nagrywania filmu]
- Format plików
- JPEG → RAW
- JPEG → RAW+
- Proporcje obrazu
- Kadrowanie
- Rozdzielczość JPEG
- Liczba klatek na sekundę
- Zdjęcia/Film [Przycisk filmu]
- Pomiar ekspozycji
- Ustawienie ISO [Przycisk ISO]
- Tryb lampy błyskowej
- Moc lampy błyskowej
- Filtr ND
- Tryb rejestracji [Przycisk rejestracji]
- Rejestracja
- Zdjęcia seryjne
- Samowyzwalacz
- Balans bieli [Przycisk balans bieli]
- Kontrola obrazu
- Redukcja drgań
- Pomiar AE jednym naciśnięciem w trybie ręcznym*1 *2
- Dział. kontr. 4-kier.
- Dotykowy AF
- Ustawienia widoku zewn.
- Włącz tryb uśpienia
- Tryb samolotowy*3
- Podgląd*3

*1 Można ustawić operację, która zostanie wykonana po naciśnięciu przycisku.

*2 Funkcji tej nie można zarejestrować dla [Przycisku filmu] i [Przytrzymaj przycisk nagrywania filmu].

*3 Tę funkcję można zarejestrować tylko pod przyciskiem [Przytrzymaj przycisk nagrywania filmu].

- 1** Wybierz opcję [Ustawienie przycisku Fn] w menu **C 2**, a następnie naciśnij przycisk **▶**.

Pojawi się ekran [Ustawienie przycisku Fn].

- 2** Wybierz przycisk, którego ustawienie chcesz zmienić, a następnie naciśnij .



- 3** Wybierz funkcję, którą chcesz zarejestrować, a następnie naciśnij **OK**.

Zmiany ustawień zostaną zastosowane, a ekran z kroku 2. zostanie wyświetlony ponownie.

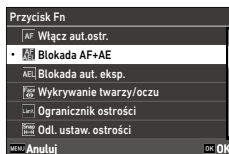

- 4** Gdy przypisana jest funkcja wymagająca szczegółowych ustawień, naciśnij **Fn**.

- 5** Ustaw operację, która zostanie wykonana po naciśnięciu przycisku.

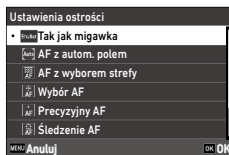

Można ustawić operację, gdy do przycisku zostanie przypisana jedna z następujących funkcji:

Włącz AF Blokada AF+AE	Wybierz działanie przycisku spośród opcji [Tak jak przycisk migawki], [AF z autom. polem], [Wybór strefy AF], [Wybór AF], [Precyzyjny AF], [Śledzący AF] i [Ciągły AF] w [Ustawienia ostrości].
Blokada AE	Ustaw działanie przycisku dla [Zachowaj blokadę AE]. Po ustawieniu na [Wł.] blokada AE jest włączana i wyłączana po każdym naciśnięciu przycisku. Po ustawieniu na [Wył.] blokada AE jest włączona tylko wtedy, gdy przycisk jest naciśnięty. (str. 54)
Pomiar AE jednym naciśnięciem w trybie ręcznym	Wybierz tryb, aby dostosować ekspozycję po naciśnięciu przycisku w trybie M spośród [Program. autom. ekspozycji], [Autom. eksp. z priorytetem przysł.] i [Autom. eksp. z priorytetem mig.].(str. 56)

6

Zmiana ustawień

6 Naciśnij .

Ekran z kroku 2. pojawi się ponownie.



Ostrzeżenie

- [Włącz AF], [Blokada AF+AE], [Blokada AE] lub [Pomiar AE jednym naciśnięciem w trybie ręcznym] nie mogą zostać przypisane do .



Notatki

- Po włączeniu aparatu lub obróceniu pokrętki trybu, wyświetlana jest aktualna funkcja przycisku. Jeśli [Wyświetlanie przewodnika] jest ustawione na [Wył.] w menu  2, funkcja nie jest wyświetlana.

Ustawianie działania przycisku spustu migawki

Można ustawić operację, która ma zostać wykonana po naciśnięciu przycisku **SHUTTER** w menu **C 2**.

Ustawienie przycisku migawki	Wybierz działanie przycisku po naciśnięciu SHUTTER do połowy spośród opcji [Blokada AF+AE], [Blokada AE] i [Włącz AF].
Potwierdzenie przyc. migawki	Ustaw, czy ustawienie ma być zatwierdzane przez naciśnięcie SHUTTER do połowy, gdy funkcja jest ustawiona na ekranie fotografowania, np. w trybie ADJ. To ustawienie dotyczy również sytuacji, gdy autofokus jest aktywowany za pomocą przycisku Fn . [Wł.]: zatwierdza ustawienie przez naciśnięcie SHUTTER do połowy. [Wył.]: powraca do ekranu ustawień po naciśnięciu SHUTTER do połowy i jego zwolnieniu.

Wybór ustawień do zapisania w aparacie

Funkcje i wartości ustawione w tym aparacie są zapisywane, nawet jeśli aparat zostanie wyłączony. Dla poniższych funkcji można wybrać, czy ustawienia mają być zapisywane (Wł.) lub przywracane do wartości domyślnych (Wył.) po wyłączeniu aparatu.

- Ustawienia ISO
- Kompensacja ekspozycji
- Program. autom. ekspozycji
- Ostrość
- Tryb makro
- Ogranicznik ostrości
- Kontrola ostrości
- Pomiar ekspozycji
- Tryb lampy błyskowej
- Moc lampy błyskowej
- Tryb zdjęć/filmów
- Rejestracja
- Samowyzwalacz
- Symul. filtru antyalias.
- Proporcje obrazu
- Kadrowanie
- Balans bieli
- Kontrola obrazu
- Ustawienia trybu regulacji
- Ekran informacji o fotografowaniu
- Ekran informacji o odtwarzaniu
- Obraz do odtworzenia
- Ustawienia widoku zewn.

6

Zmiana ustawień

Dokonaj ustawień w [Pamięć] w menu **C**2.
Naciśnij **ADJ**, aby włączyć lub wyłączyć zapisywanie.

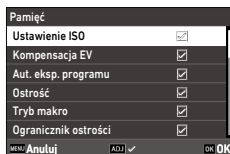

Notatki

- Po wykonaniu operacji [Resetuj] w menu **11** wszystkie ustawienia [Pamięć] zostaną zresetowane do wartości domyślnych.

Ustawienia wyświetlania i dźwięku

Ustawianie informacji wyświetlanych podczas fotografowania/odtworzenia

Można ustawić informacje wyświetlane po naciśnięciu przycisku **DISP** w trybie fotografowania lub odtwarzania.

1 Wybierz [Ekran informacji o fotografowaniu] lub [Ekran informacji o odtwarzaniu] w menu **C 3**, a następnie naciśnij **▶**.

Pojawi się ekran [Ekran informacji o fotografowaniu] lub [Ekran informacji o odtwarzaniu]

Aby uzyskać [Ekran informacji o odtwarzaniu], przejdź do kroku 3.

2 Aby uzyskać [Wyświetlacz LCD], użyj **◀▶**, aby wybrać tryb wyświetlania, a następnie naciśnij przycisk **ADJ**, aby włączyć lub wyłączyć wyświetlacz.

Wyświetlacz można ustawić na tryb wyświetlania [Ekran standard. informacji], [Ekran uproszcz. informacji], [Brak wyświetlania informacji] i [Wyświetlacz wył.].

Tryby wyświetlania bez znacznika wyboru nie są wyświetlane po naciśnięciu **DISP** w trybie fotografowania. Włącz co najmniej jeden tryb wyświetlania.

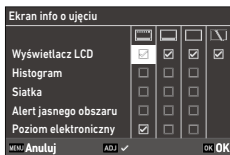

3 Użyj **▲▼◀▶**, aby wybrać element wyświetlania, a następnie naciśnij przycisk **ADJ**, aby go włączyć lub wyłączyć.

[Ekran informacji o fotografowaniu]

Histogram	Wyświetla histogram.
Siatka	Wyświetla siatkę pomocniczą.
Alert jasnego obszaru	Migające czerwone obszary pokazują miejsca, które mogą być prześwietlone.
Poziom elektroniczny	Wyświetla wskaźnik poziomu aparatu (pomoc w wypoziomowaniu).

[Ekran informacji o odtwarzaniu]

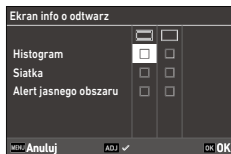





Histogram	Wyświetla histogram obrazu.
Siatka	Wyświetla siatkę pomocniczą.
Alert jasnego obszaru	Miga na czerwono w miejscach prześwietlonych.

4 Naciśnij **OK**.

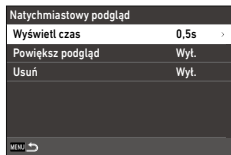
Ustawianie wyświetlania natychmiastowego podglądu

Możesz ustawić informacje wyświetlane w „Natychmiastowym podglądzie”, który wyświetla zrobione zdjęcie natychmiast po jego zrobieniu w opcji [Natychmiastowy podgląd] w menu **C** 3.



Czas wyświetlania	Ustawia czas wyświetlania zdjęcia w podglądzie. Gdy ustawiono [Przytrzymaj], obraz pozostaje widoczny, dopóki nie zostanie naciśnięty przycisk SHUTTER do połowy lub wykonana inna operacja.
Powiększ podgląd	Umożliwia powiększenie obrazu poprzez obrót  w prawo lub naciśnięcie przycisku ADJ albo strony „+” przycisku  podczas natychmiastowego podglądu.
Usuń	Umożliwia usunięcie obrazu przez naciśnięcie przycisku  podczas podglądu.

Początkowe powiększenie podczas przeglądania zdjęć w podglądzie natychmiastowym lub w trybie pojedynczego obrazu można ustawić w opcji [Szybki zoom] w menu **C** 3. Wybierz powiększenie: [×4], [×8], [×16] i [100%].

Ustawianie wyświetlania podglądu na żywo

W menu **C** 3 można ustawić następujące elementy widoku na żywo.



Styl siatki	Ustawia typ linii podczas wyświetlania siatki pomocniczej. Wybierz typ: [Siatka 3 x 3] i [Siatka 4 x 4].
Typ poz. elektronicz	Ustawia, czy ma być wyświetlany tylko poziom (linia horyzontu), czy także przechył w pionie (nachylenie aparatu).
Wzór poziomu elektron.	[Typ 1]: wyświetla pasek na dole ekranu. [Typ 2]: wyświetla skalę na dole ekranu. [Typ 3]: wyświetla pasek na środku ekranu.
Redukcja migotania	Ogranicza migotanie ekranu podglądu na żywo poprzez ustawienie częstotliwości zasilania.

Ustawianie jasności i odcienia monitora

Ustawienia LCD

Ponadto można ustawić [Jasność], [Nasycenie], [Regulacja: Niebiesko-bursztynowy] i [Ustaw: Zielony-Magenta] w [Ustawienia LCD] w menu **3**.



Ustawienia widoku zewn.

Jeśli wyświetlanie monitora jest niewidoczne podczas robienia zdjęć na zewnątrz lub w innych sytuacjach, dostosuj jasność monitora w pozycji [Ustaw. widoku zewn.] w menu  3.



Notatki

- Tę funkcję można zarejestrować w [Ustawieniach trybu ADJ] w menu  2. (str. 134)

Ustawianie lampki

Podświetlenie lampki można ustawić w menu  4.

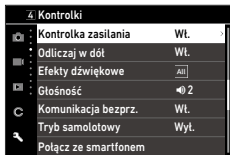

Lampka przycisku zasilania	Określa, czy lampka przycisku zasilania ma być włączona, gdy aparat jest włączony.
Odliczanie	Określa, czy lampka samowyzwalacza ma migać podczas fotografowania z użyciem funkcji [Samowyzwalacz] w trybie [Tryb rejestracji].

Ustawianie efektów dźwiękowych

Efekty dźwiękowe można ustawić w menu  5.

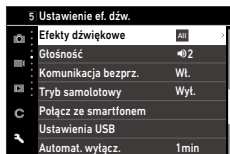

Efekty dźwiękowe	[Wszystkie]: Odtwarza dźwięk migawki, dźwięk ustawienia ostrości, dźwięk odliczania samowyzwalacza oraz dźwięk przełączania sieci bezprzewodowej LAN. [Tylko dżw. migawki] Odtwarza wyłącznie dźwięk migawki
Głośność	Ustawia poziom głośności dźwięku. Po ustawieniu na [0] wszystkie efekty dźwiękowe zostaną wyłączone.

Ustawienia oszczędzania energii

Automatyczne wyłączenie zasilania

Aparat wyłączy się automatycznie, jeśli przez ustawiony czas nie zostanie wykonana żadna operacja. Można ustawić czas automatycznego wyłączenia na: [1 min], [3 min], [5 min], [10 min], [30 min] lub [Wył.] w [Automatyczne wyłączenie] w menu  7.

Aby wznowić działanie aparatu, naciśnij przycisk zasilania lub .

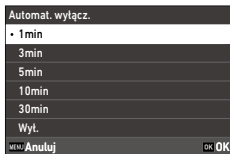

Notatki

- [Automatyczne wyłączenie] nie jest dostępne w następujących przypadkach:
 - Podczas nagrywania lub odtwarzania filmów
 - Podczas fotografowania przy użyciu funkcji [Zdj. z przedz. czasu] lub [Nakład. z przedz. czasu] w trybie [Tryb rejestracji]
 - Podczas przetwarzania danych
 - Podczas przesyłania obrazu
 - Gdy aparat jest podłączony do komputera
 - Gdy aparat jest podłączony do aplikacji GR WORLD

Przyciemnianie wyświetlacza

Aparat automatycznie przyciemnia wyświetlacz, jeśli nie są wykonywane żadne operacje. W menu  7 można ustawić następujące elementy:

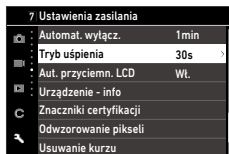

Tryb uśpienia	Automatycznie wyłącza monitor, jeśli przez określony czas nie zostaną wykonane żadne operacje. W trybie uśpienia świeci się kontrolka statusu. Możesz ustawić czas, po którym monitor wyłączy się, na [3 s], [10 s], [30 s], [1 min], [3 min], [5 min], [10 min], [30 min] lub [Wył.].
Automatyczne przyciemnianie ekranu LCD	Automatyczne przyciemnianie wyświetlacza, jeżeli aparat nie jest używany przez 5 sekund. Możesz ustawić tę funkcję na [Wł.] lub [Wył.].

Gdy aparat zostaje użyty, oryginalna jasność zostaje przywrócona.



Notatki

- Gdy opcja [Włącz tryb uśpienia] jest przypisana do przycisku w [Ustawieniach przycisku Fn] w menu  2 (str. 136), aparat przechodzi w tryb uśpienia natychmiast po naciśnięciu przycisku.
- [Tryb uśpienia] nie jest dostępny w następujących przypadkach:
 - Podczas fotografowania przy użyciu funkcji [Zdj. z przedz. czasu] lub [Nakład. z przedz. czasu] w trybie [Tryb rejestracji]
 - Podczas nagrywania lub odtwarzania filmów
 - Gdy urządzenie AV jest podłączone do aparatu
 - Gdy aparat jest podłączony do aplikacji GR WORLD
- Funkcja [Automatyczne przyciemnianie ekranu LCD] nie jest dostępna w następujących przypadkach:
 - Podczas fotografowania przy użyciu funkcji [Zdj. z przedz. czasu] lub [Nakład. z przedz. czasu] w trybie [Tryb rejestracji]
 - Podczas natychmiastowego podglądu
 - W trybie odtwarzania
 - Gdy urządzenie AV jest podłączone do aparatu

Ustawienia zarządzania plikami

Określanie ustawień folderu/pliku

Domyślnie pliki i foldery są automatycznie nazywane w następujący sposób:

Nazwa pliku	od R0000001.JPG do R0999999.JPG
Nazwa folderu	od 100 do 999

Gdy numer pliku przekroczy R0**9999, tworzony jest następny folder, a numer pliku zmienia się na R0**0001. Jeżeli numer pliku przekroczy R0**9999, a numer folderu wynosi 999, na aktualnie włożonej karcie pamięci nie można zapisać więcej plików. Możesz zmienić nazwy plików i folderów.

Utwórz nowy folder

Jeśli wybrano opcję [Utwórz nowy folder] w menu  1, podczas zapisywania następnego zdjęcia zostaje utworzony folder o nowym numerze.

6

Zmiana ustawień



Ostrzeżenie

- Nie można tworzyć kolejno wielu folderów.





Notatki

- Podczas fotografowania z użyciem funkcji [Zdj. z przedz. czasu] lub [Nakład. z przedz. czasu] w trybie [Tryb rejestracji] automatycznie tworzony jest nowy folder.

Nazwa folderu

Podczas robienia zdjęć aparatem automatycznie tworzony jest folder, w którym zapisywane są zrobione zdjęcia. Nazwa każdego folderu składa się z kolejnego numeru od 100 do 999 i ciągu pięciu znaków.

Możesz zmienić ciąg znaków w nazwie folderu.

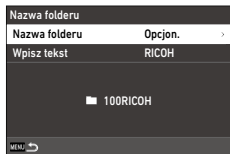

1 Wybierz [Nazwa folderu] w menu  1, a następnie naciśnij .
Pojawi się ekran [Nazwa folderu].

2 Wybierz [Data] lub [Opcjon.] dla [Nazwa folderu].



Data	Przypisuje cztery cyfry miesiąca i dnia daty wykonania zdjęcia po numerze folderu. Przypisany miesiąc i dzień są zgodne z formatem daty ustawionym w opcji [Ustawianie daty] w menu  10. Przykład: 101_0125: zdjęcia zrobione 25 stycznia
Opcjon.	Przypisuje dowolnie zdefiniowany ciąg pięciu znaków po numerze folderu. (Domyślnie: RICOH) Przykład: 101RICOH

Przejdź do kroku 6., jeśli wybrano pozycję [Data] lub jeśli nie chcesz zmieniać ciągu znaków.

3 Naciśnij , aby wybrać [Wpisz tekst] i naciśnij .
Pojawi się ekran wprowadzania tekstu.

4 Wprowadź nazwę folderu.

Można wprowadzić maksymalnie pięć jednobajtowych znaków alfanumerycznych.



Dostępne są następujące operacje:

▲▼◀▶	Przesuwa kursor zaznaczania tekstu.
↶ / ⏶	Przesuwa kursor zaznaczania tekstu w górę i w dół.
↷	Przesuwa kursor zaznaczania tekstu w prawo i w lewo.
OK / ADJ	Wprowadza znak zaznaczony kursorem zaznaczania tekstu.

Można również używać ekranu dotykowego do tych operacji.

5 Po wpisaniu tekstu przesuń kursor do ←, a następnie naciśnij **OK**.

Pojawi się ekran potwierdzenia.

6 Po sprawdzeniu wpisanej nazwy naciśnij **OK**.

Ekran z kroku 2. pojawi się ponownie.



Notatki

- Folder z nowym numerem tworzony jest przy następnej sesji zdjęciowej po zmianie nazwy folderu.



Ostrzeżenie

- Maksymalna liczba folderów wynosi 999. Jeśli nazwa folderu zostanie zmieniona lub utworzony zostanie nowy folder po tym, jak numer folderu osiągnie 999, nie będzie można robić nowych zdjęć. Ponadto nie można wykonywać nowych zdjęć, jeśli numer pliku osiągnie 9999.

Nazwa pliku

Jeden z następujących ciągów znaków jest używany jako prefiks nazwy w przypadku zdjęć w zależności od ustawienia [Przestrzeń barw] (str. 91) w menu 4.

Przestrzeń barw	Nazwa pliku
sRGB	R0*****.JPG
AdobeRGB	_R*****.JPG

Można zmienić pierwsze dwa znaki nazwy pliku z wartości „R0”.

1 Wybierz opcję [Nazwa pliku] w menu 1, a następnie naciśnij .

Pojawi się ekran [Nazwa pliku].

2 Użyj , aby wybrać lub , a następnie użyj , aby określić ciąg znaków.

Można wprowadzić wielkie litery alfabetu, cyfry oraz znak podkreślenia „_”.



3 Naciśnij .



Notatki

- Jeśli opcja [Przestrzeń barw] jest ustawiona na [AdobeRGB], prefiks nazwy pliku to „_”, a pierwszy znak określonego ciągu zostaje użyty jako drugi znak nazwy pliku.

Numerowanie sekwencyjne

W opcji [Numerowanie sek.] w menu  1 można określić, czy numerowanie nazw folderów i plików ma być kontynuowane nawet po utworzeniu nowego folderu lub wymianie karty pamięci.



Numerowanie sekwencyjne	Kiedy tworzony jest nowy folder	W przypadku wymiany karty pamięci	
	Numer pliku	Nazwa folderu	Numer pliku
Folder i plik	Kontynuuj	Kontynuuj	Kontynuuj
Plik	Kontynuuj	Resetowanie	Kontynuuj
Wył.	Resetowanie	Resetowanie	Resetowanie

6

Resetowanie numeracji

Po wykonaniu nowego zdjęcia, jeśli wcześniej wybrano opcję [Resetuj numerowanie] w menu  1, tworzony jest folder z nowym numerem, a numeracja plików rozpoczyna się od 0001.





Notatki

- Gdy numer pliku osiągnie 9999, tworzony jest nowy folder, a numer pliku zostaje zresetowany.
- Gdy karta pamięci nie jest włożona, numeracja plików w pamięci wewnętrznej jest resetowana.

Ustawianie informacji o prawach autorskich

Możesz ustawić informacje o prawach autorskich osadzone w danych Exif.

- 1** Wybierz [Informacje o prawach autorskich] w menu , a następnie naciśnij .

Pojawi się ekran [Informacje o prawach autorskich].

- 2** Wybierz [Wł.] lub [Wył.] w opcji [Osadź dane dotyczące praw autorskich], a następnie naciśnij **OK**.

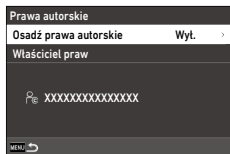

- 3** Naciśnij  w polu [Właściciel praw autorskich].







Pojawi się ekran wprowadzania tekstu.

- 4** Wprowadź nazwę właściciela praw autorskich.

Można wprowadzić do 32 znaków alfanumerycznych (jednobajtowych) oraz symboli.



Dostępne są następujące operacje:

   	Przesuwa kursor zaznaczania tekstu.
 / 	Przesuwa kursor zaznaczania tekstu w górę i w dół.
	Przesuwa kursor zaznaczania tekstu w prawo i w lewo.
OK / ADJ	Wprowadza znak zaznaczony kursorem zaznaczania tekstu.

Można również używać ekranu dotykowego do tych operacji.

5 Po wpisaniu tekstu przesunij kursor do ←, a następnie naciśnij **OK**.

Pojawi się ekran potwierdzenia.

6 Po sprawdzeniu wpisanej nazwy naciśnij **OK**.

Ekran z kroku 2. pojawi się ponownie.



Notatki-----

- Informacje Exif możesz sprawdzić w opcji [Ekran szczegółowych informacji]. (str. 21) w trybie odtwarzania.

Podłączanie opcjonalnych akcesoriów

Obiektyw szerokokątny / Adapter obiektywu

Przed użyciem obiektywu szerokokątnego GW-4 i adaptera GA-3 należy zdjąć pierścień obiektywu.

Szczegóły dotyczące korzystania z opcjonalnych akcesoriów znajdują się w instrukcji obsługi dołączonej do każdego z produktów.

Zdejmowanie pierścienia obiektywu

Wyłącz aparat, a następnie obróć pierścień przeciwnie do ruchu wskazówek zegara, aż będzie można go zdjąć. Nie dotykaj pinów konwertera (1).

Aby zdjąć adapter obiektywu, obróć go w ten sam sposób – przeciwnie do ruchu wskazówek zegara.

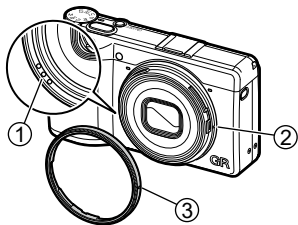

Zakładanie pierścienia obiektywu

Po wyłączeniu aparatu ustaw oznaczenie na pierścieniu obiektywu (3) w jednej linii z oznaczeniem na korpusie aparatu (2) i obróć pierścień obiektywu zgodnie z ruchem wskazówek zegara, aż usłyszysz kliknięcie.



Ostrzeżenie

- Podczas korzystania z adaptera obiektywu zawsze używaj adaptera GA-3. W przypadku użycia innych adapterów oryginalne parametry optyczne aparatu nie są zachowane.

Zasilanie



Problem	Przyczyna	Rozwiązanie	Strona
Aparat się nie włącza.	Bateria nie jest włożona.	Naładuj baterię i włóż ją prawidłowo do aparatu.	str. 42
	Bateria wyczerpała się.		
	Bateria nie jest ułożona we właściwej pozycji.		
	Bateria jest niekompatybilna z aparatem.	Stosuj dedykowaną baterię wielokrotnego ładowania (DB-120).	—
	Zasilacz nie jest prawidłowo podłączony.	Podłącz prawidłowo zasilacz.	—
Aparat wyłącza się podczas użytkowania.	Została aktywowana funkcja automatycznego wyłączania aparatu, ponieważ nie był on używany przez pewien czas.	Włącz ponownie aparat.	str. 44
	Bateria wyczerpała się.	Naładuj baterię.	str. 42
Aparat się nie włącza.	Aparat nie działa prawidłowo.	Wyjmij baterię i włóż ją ponownie.	str. 40
Na wyświetlaczu pojawia się wskaźnik niskiego poziomu naładowania baterii lub aparat wyłącza się, nawet gdy bateria jest w pełni naładowana.	Bateria jest niekompatybilna z aparatem.	Stosuj dedykowaną baterię wielokrotnego ładowania (DB-120).	—

Problem	Przyczyna	Rozwiązanie	Strona
Nie można naładować baterii.	Bateria jest uszkodzona.	Wymień baterię na nową.	—
	Bateria jest gorąca.	Poczekaj, aż bateria ostygnie do temperatury otoczenia.	—
Bateria szybko się rozładowuje.	Temperatura otoczenia jest bardzo wysoka lub bardzo niska.	—	—



Robienie zdjęć

Problem	Przyczyna	Rozwiązanie	Strona
Nie można wykonywać zdjęć przez naciśnięcie przycisku SHUTTER .	Bateria wyczerpała się.	Naładuj baterię.	str. 42
	Aparat jest wyłączony lub nie jest w trybie fotografowania.	Włącz aparat lub naciśnij przycisk SHUTTER , aby przełączyć aparat w tryb fotografowania.	str. 44
	Karta pamięci nie jest sformatowana.	Wykonaj [Formatowanie] w menu 1 .	str. 46
	Karta pamięci jest pełna.	Włóż nową kartę lub usuń niepotrzebne pliki.	str. 103
	Karta pamięci osiągnęła koniec swojego okresu eksploatacji.	Włóż nową kartę pamięci.	—
	Karta pamięci jest zablokowana.	Odblokuj kartę.	—
	Styki karty pamięci są zabrudzone.	Wyczyść suchą, miękką ściereczką.	—
Nie można sprawdzić zdjęcia po jego wykonaniu.	Czas potwierdzenia jest zbyt krótki.	Zmień ustawienie [Czas wyświetlania] opcji [Natychmiastowy podgląd] w menu C 3 .	str. 142

Problem	Przyczyna	Rozwiązanie	Strona
Wyświetlacz jest pusty.	Jasność wyświetlacza jest ustawiona na niski poziom.	Dostosuj jasność wyświetlacza w menu  3.	str. 143
	Wyświetlacz jest wyłączony.	Naciśnij DISP , aby włączyć wyświetlacz.	str. 20
	Do aparatu podłączone jest urządzenie AV.	Odłącz kabel od aparatu.	str. 102
Aparat nie może ustawić ostrości w trybie autofokusa.	Obiekt jest brudny.	Wyczyść suchą, miękką ściereczką.	—
	Obiekt nie znajduje się na środku kadru.	Zablokuj ostrość przed wykonaniem zdjęcia.	—
	Obiekt nie nadaje się do użycia autofokusa.	Zablokuj ostrość lub ustaw tryb ostrości na [MF] (ręczny) podczas robienia zdjęć.	str. 64
	Obiekt znajduje się zbyt blisko.	Użyj trybu makro lub oddal się od obiektu.	str. 65
Obrazy są rozmazane.	Aparat został poruszony podczas naciskania przycisku SHUTTER .	Trzymaj aparat obiema rękami, łokcie opierając o tułów, lub użyj statywu.	—
	Podczas fotografowania w ciemnym miejscu czas otwarcia migawki się wydłuża i zdjęcia łatwo się rozmazują.	Użyj lampy błyskowej lub ustaw wysoką czułość ISO w [Ustawienie ISO].	str. 70 str. 69
Lampa błyskowa nie działa.	Wybrano funkcję uniemożliwiającą działanie lampy.	Sprawdź ustawienia i tryb.	—
Lampa błyskowa nie oświetla obiektu.	Obiekt jest zbyt ciemny. Moc lampy błyskowej nie jest odpowiednia.	Dostosuj ekspozycję lampy błyskowej.	str. 71

Problem	Przyczyna	Rozwiązanie	Strona
Zdjęcia są zbyt jasne.	Moc lampy błyskowej nie jest odpowiednia.	Dostosuj ekspozycję lampy błyskowej, oddal się od obiektu lub użyj innego źródła światła.	str. 71
	Jasność wyświetlacza jest nieodpowiednia.	Dostosuj jasność wyświetlacza w menu  3.	str. 143
Zdjęcia są zbyt ciemne.	Jasność wyświetlacza jest nieodpowiednia.	Dostosuj jasność wyświetlacza w menu  3.	str. 143
	Korekta ekspozycji ustawiona jest na wartość ujemną.	Zmień wartość kompensacji ekspozycji.	str. 53
Kolory na zdjęciach są nienaturalne.	Aparat nie potrafi dostosować balansu bieli do warunków oświetleniowych w trybie automatycznym.	Umieść biały obiekt na zdjęciu lub wybierz inne ustawienie niż [Automatyczny balans bieli] dla opcji [Balans bieli].	str. 75
Jasność monitora zmienia się podczas korzystania z autofokusa.	Oświetlenie otoczenia jest słabe lub różni się od tego wykorzystywanego przez autofokus.	To normalne i nie oznacza awarii.	—
Wskaźniki poziomu elektronicznego nie są wyświetlane.	Wskaźniki są ukryte.	Sprawdź ustawienie [Ekranu informacji o fotografowaniu] w menu  3.	str. 141
Zdjęcie nie jest wypoziomowane, mimo że wskaźnik poziomu pokazuje prawidłowy poziom.	Aparat poruszał się podczas fotografowania, np. znajdował się na poruszającym się obiekcie, lub z innych powodów.	Nie poruszaj aparatem podczas robienia zdjęć.	—
	Obiekt nie jest wypoziomowany.	Sprawdź ułożenie obiektu.	—

Odtwarzanie/Usuwanie



Problem	Przyczyna	Rozwiązanie	Strona
Informacje o zdjęciu nie są wyświetlane.	Ustawiony jest tryb [Brak wyświetlania informacji].	Naciśnij DISP , aby zmienić informacje wyświetlane na ekranie.	str. 20
Na zdjęciach pojawiają się cząsteczki kurzu lub brudu.	Czujnik jest brudny lub zakurzony.	Wybierz [Usuwanie kurzu] w menu  9. Funkcję usuwania kurzu można ustawić tak, aby była uruchamiana przy każdym włączeniu i wyłączeniu aparatu.	—
Na zdjęciach pojawiają się defekty pikseli, jak jasne plamki i ciemne plamki.	Na czujniku znajdują się uszkodzone piksele.	Wybierz [Mapowanie pikseli] w menu  9. Naprawienie uszkodzonych pikseli zajmuje około 30 sekund, dlatego pamiętaj o włożeniu w pełni naładowanej baterii.	—
Zdjęcia nie są wyświetlane na urządzeniu AV.	Kabel nie został prawidłowo podłączony.	Podłącz kabel zgodnie z instrukcją.	str. 102
	Ustawienia wejściowe urządzenia AV są nieprawidłowe.	Sprawdź ustawienia urządzenia AV.	—
Nie można odtworzyć obrazów zapisanych na karcie pamięci. Obrazy nie są wyświetlane na wyświetlaczu.	Włożona karta pamięci nie została sformatowana w tym aparacie.	Włóż kartę pamięci sformatowaną za pomocą opcji [Format] w menu  1 tego aparatu.	str. 46
	Styki karty pamięci są zabrudzone.	Wyczyść suchą, miękką ściereczką.	—
	Karta nie działa prawidłowo.	Jeśli inne karty pamięci działają poprawnie z tym aparatem, problem leży po stronie karty. Nie używaj uszkodzonej karty pamięci.	—

Problem	Przyczyna	Rozwiązanie	Strona
Wyświetlacz się wyłączył.	Bateria się wyczerpała.	Naładuj baterię.	str. 42
	Została aktywowana funkcja automatycznego wyłączenia aparatu, ponieważ nie był on używany przez pewien czas.	Włącz ponownie aparat.	str. 44
Nie można usunąć pliku/plików.	Dla zdjęcia/zdjęć ustawiono opcję [Zabezpiecz].	Anuluj ochronę za pomocą opcji [Zabezpiecz] w menu  2.	str. 105
	Karta pamięci jest zablokowana.	Odblokuj kartę.	—
Nie można sformatować karty pamięci.	Karta pamięci jest zablokowana.	Odblokuj kartę.	—

Problem	Przyczyna	Rozwiązanie	Strona
Nie można włożyć karty pamięci.	Karta nie jest włożona we właściwej pozycji.	Włóż kartę pamięci w prawidłowej orientacji.	str. 40
Przyciski aparatu nie reagują.	Bateria się wyczerpała.	Naładuj baterię.	str. 42
	Aparat nie działa prawidłowo.	Wyłącz aparat i włącz go ponownie.	str. 44
		Wyjmij baterię i włóż ją ponownie. Gdy używasz zasilacza, podłącz go ponownie.	str. 40
Data nie jest ustawiona prawidłowo.	Data i godzina nie są ustawione prawidłowo.	Ustaw prawidłowo datę i godzinę w menu  10.	str. 45
Ustawienia daty zostały zresetowane.	Bateria została wyjęta.	Jeżeli bateria zostanie wyjęta na dłużej niż około pięć dni, ustawienia daty zostaną utracone. Ustaw prawidłowo datę i godzinę w menu  10.	str. 45

Komunikaty o błędach

Komunikat o błędzie	Opis
Karta pamięci zapelniona.	Karta pamięci została zapelniona i nie można zapisać więcej zdjęć. Włóż nową kartę bądź skasuj niepotrzebne pliki. (str. 103)
Pamięć wewnętrzna zapelniona.	Pamięć wewnętrzna została zapelniona i nie można zapisać więcej zdjęć. Włóż kartę pamięci bądź skasuj niepotrzebne pliki. (str. 103)
Brak zdjęcia.	Na karcie pamięci i w pamięci wewnętrznej nie ma żadnych obrazów, które można odtworzyć.
Brak karty w aparacie.	Do aparatu nie włożono karty pamięci.
Błąd karty pamięci.	Wystąpił problem z kartą pamięci, przez co robienie zdjęć i odtwarzanie jest niemożliwe. Możesz odtworzyć zdjęcia na komputerze.
Błąd pamięci wewnętrznej.	Wystąpił problem z pamięcią wewnętrzną. Sformatuj pamięć wewnętrzną. (str. 46)
Karta pamięci nie jest sformatowana.	Włożona karta pamięci nie jest sformatowana lub została sformatowana na komputerze lub była używana w innym urządzeniu i jest niezgodna z tym aparatem. Użyj karty po sformatowaniu jej w aparacie. (str. 46)
Karta pamięci jest zablokowana.	Przełącznik ochrony przed zapisem na włożonej karcie pamięci jest zablokowany.
Nie można użyć tej karty.	Włożona karta pamięci jest niezgodna z tym aparatem.
Nie można zapisać zdjęcia.	Wystąpił problem z kartą pamięci lub pamięcią wewnętrzną i nie można zapisać zdjęcia.
Nie można utworzyć folderu zdjęć.	Maksymalny numer folderu (999) został użyty i nie można zapisać więcej zdjęć. Włóż nową kartę pamięci lub sformatuj kartę pamięci albo pamięć wewnętrzną. (str. 46)

Komunikat o błędzie	Opis
Nie można wyświetlić tego zdjęcia.	Próbujesz odtworzyć zdjęcie w formacie, który nie jest obsługiwany przez aparat. Możesz odtworzyć zdjęcia na komputerze.
Tego zdjęcia nie można powiększyć.	Nie można powiększyć tego zdjęcia.
Nie można przetworzyć tego zdjęcia.	Ten komunikat pojawia się, gdy próbujesz użyć funkcji w menu odtwarzania  3, dla zdjęć wykonanych innym aparatem lub dla zdjęć o minimalnym rozmiarze pliku (na przykład [Zmiana rozmiaru] lub [Kadrowanie]).
Ta funkcja nie umożliwia przetwarzania wielu zdjęć jako partię.	Przetwarzaj każde zdjęcie pojedynczo.
Ta funkcja jest niedostępna w bieżącym trybie.	Ustaw funkcję po przełączeniu na tryb  Ewentualnie ustaw [Tryb samolotowy] na [Wyłączony] w menu  6.
Ta funkcja jest dostępna tylko w trybie użytkownika.	Ustaw funkcję po przełączeniu pokrętła trybu na U1 , U2 lub U3
Aparat wyłączy się, aby zapobiec uszkodzeniu w wyniku przegrzania.	Aparat wyłączy się, ponieważ temperatura wewnętrzna jest zbyt wysoka. Pozostaw aparat wyłączony, aż się ochłodzi, a następnie włącz go ponownie.
Błąd aktualizacji.	Aktualizacja nie została przeprowadzona poprawnie. Wyłącz aparat i włącz go ponownie, a następnie wykonaj aktualizację jeszcze raz.
Nie można zaktualizować oprogramowania sprzętowego. Problem z plikiem aktualizacji.	Problem z plikiem aktualizacji. Pobierz plik jeszcze raz, a następnie przeprowadź aktualizację ponownie.

Komunikat o błędzie	Opis
Zbyt niski poziom baterii, aby włączyć odwzorowywanie pikseli.	Ten komunikat pojawia się, gdy próbujesz wykonać daną funkcję przy zbyt niskim poziomie naładowania baterii. Włóż w pełni naładowaną baterię.
Zbyt niski poziom baterii, aby zaktualizować oprogramowanie sprzętowe.	
Zbyt niski poziom naładowania baterii, aby przywrócić ustawienia fabryczne.	
Parowanie się nie powiodło. Sprawdź tryb działania.	Parowanie Bluetooth® się nie powiodło. Sprawdź ustawienia. (str. 125)
Parowanie się nie powiodło. Sprawdź tryb samolotowy.	
Parowanie nie powiodło się, ponieważ aparat jest obecnie podłączony przez USB.	

Główne dane techniczne

Aparat

Obiektyw	Konstrukcja obiektywu	Siedem elementów w pięciu grupach (trzy elementy asferyczne)
	Ogniskowa i przysłona	18,3 mm (odpowiednik ok. 28 mm dla ogniskowej 35 mm) / od F2.8 do F16
Urządzenie przechwy- tujące obraz	Czujnik obrazu	Typ: filtr kolorów podstawowych, CMOS Rozmiar: 23,3 mm × 15,5 mm
	Piksele rzeczywiste	Ok. 25,74 megapiksela
	Czułość (standardowe wyjście)	ISO 100 do ISO 204800: automatyczne (możliwość ustawienia dolnego/górnego limitu ISO i najkrótszego czasu migawki), ręczne
	Stabilizacja obrazu	Redukcja drgań poprzez przesunięcie czujnika „SR” (5-osiowy)
	Symul. filtru antyalias.	Redukcja mory przy użyciu modułu SR (Wył., Niska, Silna)
	Usuwanie kurzu	Czyszczenie czujnika obrazu przy użyciu drgań ultradźwiękowych „DR II”

Formaty plików	Zdjęcie	<p>Format plików: RAW (DNG) 14-bitowy, JPEG (zgodny z Exif 2.3), zgodny z DCF 2.0</p> <p>Przestrzeń barw: sRGB, AdobeRGB</p> <p>Rozdzielczość:</p> <p>[3:2] L (26M: 6192 × 4128) M (16M: 4944 × 3296) S (8,2M: 3504 × 2336) XS (2,5M: 1920 × 1280)</p> <p>[4:3] L (23M: 5504 × 4128) M (15M: 4400 × 3296) S (7,3M: 3120 × 2336) XS (2,8M: 1920 × 1440)</p> <p>[1:1] L (17M: 4128 × 4128) M (11M: 3296 × 3296) S (5,5M: 2336 × 2336) XS (1,6M: 1280 × 1280)</p> <p>[16:9] L (22M: 6192 × 3480) M (14M: 4944 × 2784) S (6,9M: 3504 × 1968) XS (2,1M: 1920 × 1080)</p>
	Film	<p>Format plików: MPEG4 AVC/H.264 (MOV)</p> <p>Rozdzielczość: Full HD (1920 × 1080, 60p / 30p / 24p)</p> <p>Nagrywanie dźwięku: Wbudowany mikrofon stereofoniczny</p> <p>Czas nagrywania: Do 4 GB lub 25 minut (nagrywanie zatrzyma się automatycznie, jeśli temperatura wewnętrzna aparatu stanie się zbyt wysoka)</p>
	Nośnik pamięci masowej	<p>Karta pamięci microSD / microSDHC / microSDXC o pojemności ok. 53 GB (karty microSDHC i microSDXC muszą być zgodne ze standardem UHS-I)</p>

Ostrość	Typ	Hybrydowy AF (detekcja fazy na płaszczyźnie obrazu + detekcja kontrastu)
	Tryb ostrości	AF z autom. polem, Wybór AF, Precyzyjny AF, Śledzący AF, Ciągły AF, MF, Ostrość migawkowa (0,3 m, 1 m, 1,5 m, 2 m, 2,5 m, 3,5 m, 5 m, ∞), ∞
	Ogranicznik ostrości	Bliski plan, daleki plan, wyłączony
	Ust. ostrości przy pełnym naciśnięciu	Natychmiastowe ustawienie ostrości na wcześniej określonej odległości po pełnym naciśnięciu spustu migawki lub dotknięciu ekranu
	Wykrywanie twarzy/oczu	Włączone, Użyj tylko AF z autom. polem, Wyłączone
	Głębina ostrości (od przodu obiektywu)	Tryb normalny: Około 0,1 m do ∞ Tryb makro: Ok. -0,06 do +0,15 m
Ustawienia ekspozycji	Tryb ekspozycji	Program. autom. eksp., Autom. eksp. z priorytetem przysł., Autom. eksp. z priorytetem mig., Autom. eksp. przy stałej odległości ostrzenia, Ręczna ekspozycja
	Tryb pomiaru	Pomiar wielosegmentowy, pomiar centralnie ważony, punktowy, pomiar z priorytetem światła
	Czas migawki	1/4000 do 30 s (przez przysłonę - F2.8: do 1/2500 s, F5.6 lub wyżej: do 1/4000 s), ekspozycja czasowa (10 s do 20 min), Bulb, Time
	Kompensacja ekspozycji	Zdjęcia: ±5 EV, co 1/3 EV Filmy: ±2 EV, co 1/3 EV
	Filtr ND (2 EV)	Auto, Wł., Wył.
Balans bieli	Automatyczny balans bieli, Automatyczny balans bieli (priorytet ciepłych tonów), Automatyczny balans bieli (priorytet bieli), Dzień, Cień, Pochmurno, Światłówka – światło dzienne, Światłówka – białe światło dzienne, Światłówka – chłodne białe światło, Światłówka – ciepłe białe światło, Żarówka, CTE, Ręczny balans bieli, Temperatura barwowa, Ustawienia użytkownika 1, Ustawienia użytkownika 2, Ustawienia użytkownika 3	
	Precyzyjna regulacja	Możliwość regulacji ±14 kroków na osi AB lub GM

Tryb rejestracji	Rejestracja	Zdjęcia pojedyncze, Zdjęcia seryjne, Bracketing, Wielokrotna ekspozycja, Zdjęcia z przedziałem czasu, Nakładanie z przedziałem czasu
	Samowyzwalacz	10 s, 2 s, Wył.
Funkcje fotografowania	Kadrowanie	Wył., 35 mm, 50 mm
	Kontrola obrazu	Standardowy, Żywy, Monochromatyczny, Delikatny monochromatyczny, Twardy monochromatyczny, Monochromatyczny – wysoki kontrast, Film negatywowy, Film pozytywowy, Kino (żółty), Kino (zielony), Krosowanie, Pomijanie wybielania, Retro, Ton HDR, Ustawienia własne 1, Ustawienia własne 2, Ustawienia własne 3 Parametry regulacji: Nasycenie, odcień, regulacja tonacji wysokiej/niskiej, kontrast, kontrast (rozjaśnienie), kontrast (cień), ostrość, cieniowanie, przejrzystość, tonowanie, efekt filtra, efekt ziarna, poziom tonu HDR, tonacja koloru * Zakres regulacji zależy od wybranego trybu obrazu.
	Korekcja zakresu dynamicznego	Korekcja prześwietlenia, Korekcja cieni
	Redukcja ziarna	Redukcja ziarna przy długim czasie migawki, Redukcja ziarna przy wysokiej czułości ISO
	Korekcja horyzontu	SR Wył.: Korekta do 1 stopnia SR Wył.: Korekta do 1,5 stopnia
	Wyświetlacz	Powiększenie (4x, 16x), wyświetlanie siatki (siatka 3 × 3, siatka 4 × 4), Histogram, Alert jasnego obszaru, elektroniczna poziomicą

Funkcje odtwarzania	Widok odtwarzania	Wyświetlanie pojedynczego zdjęcia, wyświetlanie wielu zdjęć (20 lub 48), powiększenie (do 16x, dostępny widok 100% i Szybki zoom), Histogram (histogram Y, histogram RGB), wyświetlanie siatki (siatka 3 × 3, siatka 4 × 4), Alert jasnego obszaru, Automatyczny obrót zdjęć, widok folderów, widok filmów w kalendarzu
	Dostosowanie parametrów podstawowych	Edycja normalna, edycja jednostajna Parametry regulacji: Jasność, Nasycenie, Efekt filtra, Odcień, Tonacja, Kontrast, Ostrość * Zakres regulacji zależy od wybranego trybu edycji.
	Obróbka RAW	Opcje wyboru zdjęć RAW: Jedno zdjęcie, Wiele zdjęć, Zdjęcia w wybranym folderze, Zdjęcia z wybranego dnia Parametry wywoływania zdjęć RAW: Rozdzielczość JPEG, Proporcje, Przestrzeń barw, Balans bieli, Sterowanie obrazem, Korekcja oświetlenia peryferiów, Czułość, Redukcja ziarna przy wysokiej czułości ISO, Korekcja cieni
	Edycja	Usuń, Zabezpiecz, Obrót obrazu, Kopiuj obraz, Przesyłanie plików, Zmień rozmiar, Kadrowanie (z możliwością zmiany proporcji i nachylenia), Regulacja poziomów, Regulacja balansu bieli, Korekcja mory kolorów, Edycja filmów (cięcie, dzielenie), Zapisz klatkę z filmu jako obraz JPEG
Ekran LCD	Typ	Kolorowy ekran TFT o przekątnej 3,0 cala i szerokim kącie widzenia (proporcje: 3:2) z panelem ze szkła hartowanego bez przestrzeni powietrznej, ok. 1 037 000 punktów
	Ekran dotykowy	Typ pojemnościowy
	Regulacja	Jasność, nasycenie, niebieski/bursztynowy, zielony/purpurowy, tryb widoczności zewnętrznej (automatyczny, ręczny – ±2 poziomy)

Komunikacja bezprzewodowej sieci LAN	Standardy	2,4 GHz: IEEE802.11 b/g/n/ax 5,2 GHz: IEEE802.11 a/n/ac/ax (nie dostępne w niektórych regionach) 5,8 GHz: IEEE802.11 a/n/ac/ax (nie dostępne w niektórych regionach)
	Zakres częstotliwości roboczej	2,4 GHz: 2400 do 2483,5 MHz 5,2 GHz: 5150 do 5250 MHz (nie dostępne w niektórych regionach) 5,8 GHz: 5725 do 5850 MHz (nie dostępne w niektórych regionach)
	Szerokość pasma	2,4 GHz: 20 MHz 5,2 GHz: 20 / 40 / 80 MHz 5,8 GHz: 20 / 40 / 80 MHz
	Zabezpieczenia	Uwierzytelnianie: WPA2™, WPA3™ Szyfrowanie: AES
Łączność z użyciem Bluetooth®	Standardy	Bluetooth® v5.3 (Bluetooth Low Energy)
	Zakres częstotliwości roboczej	2400 do 2483,5 MHz
Interfejsy	USB typu C	Ładowanie akumulatora / zasilanie (przy użyciu opcjonalnego zasilacza AC), Przesyłanie danych (MTP), Wyjście wideo (DisplayPort™ przez USB-C - tryb alternatywny DisplayPort)
	Gniazdo zewnętrznej lampy błyskowej	Kompatybilne z dedykowanymi lampami błyskowymi Tryb lampy błyskowej: Błysk wł., Błysk + redukcja efektu czerwonych oczu, Synchronizacja wolna, Synchronizacja wolna + red. czerwonych oczu Moc lampy błyskowej: Auto, 1/1, 1/4
	Sworzeń adaptera obiektywu	Dostępny

Zasilanie	Typ baterii	Bateria wielokrotnego ładowania (DB-120)
	Zasilacz	Zasilacz zgodny z USB Power Delivery, zasilacz sieciowy D-AC166 (opcjonalny) <ul style="list-style-type: none"> Aparat jest zgodny z technologią USB Power Delivery, ale nie posiada certyfikatu USB Implementers Forum.
	Trwałość baterii	Liczba zdjęć: Ok. 250 zdjęć <ul style="list-style-type: none"> Zgodnie z wynikami testów przeprowadzonych zgodnie ze standardem CIPA przy użyciu w pełni naładowanej, przeznaczonej do wielokrotnego ładowania baterii litowo-jonowej w temperaturze 23°C. Rzeczywiste wyniki mogą się różnić w zależności od warunków ekspozycji/sytuacji. Czas odtwarzania: Około 240 min. <ul style="list-style-type: none"> Zgodnie z wynikami testów wewnętrznych RICOH. Rzeczywiste wyniki mogą się różnić w zależności od warunków ekspozycji/sytuacji.
Wymiary i masa	Wymiary	Ok. 109,4 mm (szer.) × 61,1 mm (wys.) × 32,7 mm (gł.) (4,3 cala. (szer.) × 2,4 cala (wys.) × 1,3 cala (gł.)) (z wyłączeniem elementów sterujących i wystających)
	Waga	Ok. 262 g (9,2 oz) (włącznie z odpowiednią baterią i kartą pamięci microSD) Ok. 228 g (8 oz) (tylko korpus)
Dołączone akcesoria		Bateria DB-120, kabel USB I-USB198, pasek na rękę O-ST198
Język		angielski, francuski, niemiecki, hiszpański, portugalski, włoski, niderlandzki, duński, szwedzki, fiński, polski, czeski, węgierski, turecki, grecki, rosyjski, tajski, koreański, chiński tradycyjny, chiński uproszczony, japoński

Bateria wielokrotnego ładowania (DB-120)

Napięcie znamionowe	3,85 V
Pojemność znamionowa	1800 mAh, 6,93 Wh
Temperatura pracy	Od 0 do 40°C
Temperatura przechowywania	Od 20 do 45°C
Wymiary	40,9 mm (szer.) × 35,4 mm (wys.) × 10,75 mm (gł.) (1,6 cala (szer.) × 1,4 cala (wys.) × 0,4 cala (G))
Waga	Ok. 33 g (1,2 uncji)

Pojemność przechowywania zdjęć

Poniższa tabela przedstawia przybliżoną liczbę zdjęć i czas nagrywania (w sekundach) filmów, które można zapisać w pamięci wewnętrznej i na karcie pamięci w różnych formatach.

Zdjęcie

Format plików / Rozdzielczość JPEG	Proporcje obrazu	Ogniskowa*1	Rozdzielczość	Pamięć wewnętrzna 53 GB	Karta pamięci 64 GB
L	3:2	—	26M: 6192 × 4128	3 498	3 929
	4:3	—	23M: 5504 × 4128	3 943	4 429
	1:1	—	17M: 4128 × 4128	5 226	5 870
	16:9	—	22M: 6192 × 3480	4 131	4 640
M	3:2	—	16M: 4944 × 3296	5 422	6 090
	4:3	—	15M: 4400 × 3296	6 110	6 862
	1:1	—	11M: 3296 × 3296	8 033	9 022
	16:9	—	14M: 4944 × 2784	6 475	7 272
S	3:2	—	8,2M: 3504 × 2336	10 581	11 883
	4:3	—	7,3M: 3120 × 2336	12 050	13 534
	1:1	—	5,5M: 2336 × 2336	15 494	17 401
	16:9	—	6,9M: 3504 × 1968	12 395	13 921
XS	3:2	—	2,5M: 1920 × 1280	33 371	37 479
	4:3	—	2,8M: 1920 × 1440	28 922	32 482
	1:1	—	1,6M: 1280 × 1280	48 203	54 137
	16:9	—	2,1M: 1920 × 1080	39 439	44 294

Format plików / Rozdzielczość JPEG	Proporcje obrazu	Ogniskowa*1	Rozdzielczość	Pamięć wewnętrzna 53 GB	Karta pamięci 64 GB	
RAW	3:2	28 mm	26M: 6192 × 4128	995	1 117	
		35 mm	16M: 4944 × 3296	1 018	1 143	
		50 mm	8,2M: 3504 × 2336	1 037	1 165	
	4:3	28 mm	23M: 5504 × 4128	1 001	1 125	
		35 mm	15M: 4400 × 3296	1 023	1 149	
		50 mm	7,3M: 3120 × 2336	1 040	1 168	
	1:1	28 mm	17M: 4128 × 4128	1 016	1 141	
		35 mm	11M: 3296 × 3296	1 030	1 157	
		50 mm	5,5M: 2336 × 2336	1 045	1 174	
	16:9	28 mm	22M: 6192 × 3480	1 004	1 127	
		35 mm	14M: 4944 × 2784	1 023	1 149	
		50 mm	6,9M: 3504 × 1968	1 042	1 171	
	RAW+	3:2	28 mm	26M: 6192 × 4128	774	870
			35 mm	16M: 4944 × 3296	859	964
			50 mm	8,2M: 3504 × 2336	947	1 063
4:3		28 mm	23M: 5504 × 4128	798	897	
		35 mm	15M: 4400 × 3296	876	984	
		50 mm	7,3M: 3120 × 2336	957	1,075	
1:1		28 mm	17M: 4128 × 4128	850	955	
		35 mm	11M: 3296 × 3296	915	1 027	
		50 mm	5,5M: 2336 × 2336	981	1 102	
16:9		28 mm	22M: 6192 × 3480	809	909	
		35 mm	14M: 4944 × 2784	883	992	
		50 mm	6,9M: 3504 × 1968	961	1 080	

*1 Równoważna odległość ogniskowa 35 mm

Film

Rozdzielczość	Proporcje obrazu	Liczba klatek na sekundę	Rozdzielczość	Pamięć wewnętrzna 53 GB	Karta pamięci 64 GB
Full HD	16:9	60p	1920 × 1080	1:26'56"	1:37'38"
		30p		2:50'51"	3:11'53"
		24p		3:31'44"	3:57'48"



Notatki

- Podane wartości dla filmów oznaczają całkowitą długość nagrania, jaką można zarejestrować. Maksymalny czas nagrania na jedno ujęcie to 25 minut lub równowartość 4 GB.
- Liczba zdjęć, które można wykonać, może się różnić od liczby zdjęć możliwych do zapisania wyświetlanej na monitorze.
- Pojemność pamięci różni się w zależności od warunków fotografowania i pojemności nośnika pamięci.

Środowisko pracy

Potwierdzono, że połączenie USB między aparatem a komputerem działa w następujących systemach operacyjnych:

Windows®	Windows® 11, Windows® 10
Mac	macOS 14 Sonoma, macOS 13 Ventura, macOS 12 Monterey, macOS 11 Big Sur

Używanie aparatu za granicą

Aby zapoznać się z warunkami użytkowania oraz ważnymi informacjami dotyczącymi korzystania z aparatu za granicą, sprawdź stronę produktu oraz sekcję FAQ na stronie internetowej RICOH IMAGING.

Środki ostrożności związane z używaniem

Aparat

- Nie upuszczać aparatu ani nie narażać na wstrząsy.
- Podczas przenoszenia aparatu należy uważać, aby nie uderzyć nim w inne objekty. Szczególną uwagę należy zwrócić na osłonę obiektywu i wyświetlacz.
- Przy dłuższym użytkowaniu bateria może się nagrzewać. Przed wyjęciem baterii z aparatu należy poczekać aż ostygnie.
- Wyświetlacz wystawiony na bezpośrednie działanie światła słonecznego może być nieczytelny.
- Można zauważyć, że wyświetlacz różni się jasnością lub obejmuje piksele, które nie świecą lub są zawsze podświetlone. Jest to typowe dla wszystkich wyświetlaczy LCD i nie oznacza usterki.
- Nie należy stosować nadmiernej siły korzystając z wyświetlacza.
- Nagłe zmiany temperatury mogą powodować kondensację pary wodnej, widoczną wewnątrz obiektywu lub wadliwe działanie aparatu. Można tego uniknąć, umieszczając aparat w plastikowej torbie, co spowolni zmianę temperatury, i wyjmując go dopiero wtedy, gdy powietrze w torbie osiągnie temperaturę otoczenia.
- Aby zapobiec uszkodzeniu aparatu, nie należy wkładać przedmiotów do otworów obudowy mikrofonu i głośnika.
- Nie dopuścić do zamoczenia aparatu. Ponadto nie należy obsługiwać aparatu mokrymi rękami. Nieprzestrzeganie tego środka ostrożności grozi uszkodzeniem aparatu lub porażeniem prądem elektrycznym.
- Przed rozpoczęciem fotografowania ważnych okazji, takich jak podróże lub śluby, należy wykonać zdjęcia próbne, aby upewnić się, że aparat działa prawidłowo. Zalecamy przechowywanie niniejszej instrukcji oraz zapasowych baterii pod ręką.



Warunki mogące powodować kondensację-----

- Przemieszczenie się do obszaru o znacząco różniącej się temperaturze
- Wysoka wilgotność
- W chłodni po włączeniu nagrzewnicy lub wystawieniu aparatu na działanie strumienia zimnego powietrza z klimatyzatora lub innego urządzenia

Bateria wielokrotnego ładowania (DB-120)

- To jest bateria litowo-jonowa.
- W momencie zakupu bateria nie jest w pełni naładowana, dlatego przed użyciem należy ją naładować.
- Nie należy otwierać lub powodować uszkodzeń baterii, ponieważ może to doprowadzić do pożaru lub obrażeń ciała. Ponadto nie należy nagrzewać baterii powyżej 60°C lub wystawiać jej na działanie ognia.
- Ze względu na charakterystykę baterii jej czas użytkowania może ulec skróceniu w zimnym środowisku, nawet jeśli została w pełni naładowana. Baterię należy trzymać w ciepłym miejscu, np. w kieszeni lub przygotować zapasową.
- Jeśli urządzenie nie jest używane, należy wyjąć baterię z aparatu lub ładowarki. Z baterii może wyciekać niewielka ilość prądu, nawet przy wyłączonym zasilaniu, powodując nadmierne rozładowywanie i uniemożliwiając korzystanie z baterii. Wyjęcie baterii na dłużej niż pięć dni spowoduje utracenie ustawień daty i godziny. W takim przypadku datę i godzinę należy zresetować.
- Jeśli bateria nie jest używana przed długi czas, raz w roku należy ją podładować przez 15 minut.
- Przechowywać baterię w suchym, zimnym miejscu w temperaturze otoczenia od 15 do 25°C. Unikać przechowywania w ekstremalnie wysokich lub niskich temperaturach.
- Po naładowaniu baterii nie należy jej ładować ponownie.
- Baterię należy ładować w temperaturze znajdującej się w zakresie od 10°C do 40°C. Ładowanie baterii w wyższej temperaturze może spowodować uszkodzenie baterii. Ładowanie w niskiej temperaturze może uniemożliwić jej pełne naładowanie.
- Jeśli czas pracy baterii jest bardzo krótki, nawet po naładowaniu jej do pełna, oznacza to, że bateria osiągnęła koniec swojej żywotności. Należy ją wymienić na nową. Należy pamiętać, aby zastosować baterię zalecaną przez firmę RICOH IMAGING.
- Czas ładowania przy użyciu dołączonego kabla USB (I-USB198) wynosi ok. 2 godz. (przy temperaturze 25°C).



Ostrzeżenie-----

- Użycie innych baterii grozi eksplozją.
- Zużyte baterie należy wyrzucić do odpowiednika pojemnika na odpady w lokalnym sklepie elektronicznym lub supermarkecie.

Konserwacja i przechowywanie aparatu

Jak dbać o aparat

- Na jakość zdjęć mogą wpływać odciski palców i inne ciała obce znajdujące się na obiektywie. Należy unikać dotykania obiektywu palcami.
- Kurz lub włókna należy usuwać z obiektywu, korzystając z dostępnej na rynku dmuchawy lub delikatnie wyczyścić miękką, suchą ściereczką.
- Dokładnie wyczyść aparat po użyciu go na plaży lub kontakcie z chemikaliami.
- W mało prawdopodobnym przypadku awarii należy skonsultować się z najbliższym punktem serwisowym lub sprzedawcą.
- W aparacie znajdują się obwody wysokiego napięcia. Nie rozmontowywać aparatu.
- Nie należy wystawiać aparatu na działanie substancji lotnych, takich jak rozcieńczalniki, benzyna lub pestycydy. Nieprzestrzeganie tego środka ostrożności grozi uszkodzeniem aparatu lub jego obudowy.
- Monitor łatwo się zarysowuje, nie należy dotykać go twardymi przedmiotami.
- Wyświetlać należy czyścić miękką ściereczką zwilżoną niewielką ilością środka do czyszczenia monitora, który nie zawiera rozpuszczalników organicznych.

Przechowywanie

- Aparatu nie należy przechowywać w miejscu, w którym będzie narażony na:
 - Wysokie temperatury lub wilgotność, duże zmiany temperatury lub wilgotności
 - Pył, brud, piasek
 - Silne wibracje
 - Długotrwały kontakt z substancjami chemicznymi, w tym pestycydami lub produktami z winylu lub gumy
 - Działanie silnych pól magnetycznych (np. w pobliżu monitora, transformatora lub magnesu)
- Jeśli aparat nie będzie używany przez dłuższy czas, należy wyjąć baterię.

Przed czyszczeniem

- aparat należy wyłączyć.
- Należy wyjąć baterię i odłączyć zasilacz.

Wszystkie nasze aparaty nabyte w autoryzowanych sieciach dystrybucji sprzętu fotograficznego objęte są gwarancją dotyczącą zarówno materiałów jak i wykonania przez dwanaście miesięcy od daty zakupu. W tym okresie zostaną naprawione wszelkie uszkodzenia i wymienione wszystkie części bez naliczania kosztów, pod warunkiem że sprzęt nie ma śladów upadku, uszkodzenia spowodowanego piaskiem lub płynem, niewłaściwej obsługi, rozkręcania, korozji powstałej na skutek wycieku baterii lub innych chemikaliów, używania niezgodnego z instrukcją lub napraw dokonywanych przez nieautoryzowane punkty serwisowe. Ani producent ani jego autoryzowani przedstawiciele nie biorą odpowiedzialności za jakiegokolwiek naprawy lub zmiany, za wyjątkiem przeprowadzanych po otrzymaniu pisemnej zgody. Nie biorą także odpowiedzialności za opóźnienia i zaginięcie sprzętu, jak również za wszelkie inne uszkodzenia, wynikłe zarówno z zastosowania niewłaściwego materiału, jak i niewłaściwego wykonawstwa. Z całą stanowczością stwierdza się, że odpowiedzialność producenta lub jego przedstawicieli w ramach rękojmi lub gwarancji, określona bezpośrednio jak i pośrednio, jest ściśle ograniczona do wymiany części na zasadach określonych powyżej. Koszty napraw przeprowadzanych przez nieautoryzowane punkty serwisowe nie będą zwracane.

Postępowanie podczas dwunastomiesięcznej gwarancji

Jeśli uszkodzenie zostanie wykryte w trakcie dwunastomiesięcznej gwarancji, aparat powinien zostać zwrócony do sprzedawcy, u którego został zakupiony lub do producenta. Jeśli w danym kraju nie ma przedstawiciela producenta, urządzenie powinno zostać przesłane do producenta za uregulowaną opłatą pocztową. Ze względu na skomplikowane procedury celne, aparat może zostać odesłany po długim czasie. Jeśli naprawa sprzętu objęta jest umową gwarancyjną, wszelkie naprawy oraz wymiana części zostaną dokonane bez pobierania opłat, a aparat zostanie odesłany bezpośrednio po ich zakończeniu. Jeśli aparat nie jest objęty umową gwarancyjną, naliczane zostaną normalne opłaty. Właściciel urządzenia zobowiązany jest do pokrycia wszelkich kosztów wysyłki. Jeśli aparat został zakupiony w kraju innym niż ten, gdzie ma on zostać naprawiony w ramach umowy gwarancyjnej, przedstawiciel producenta może naliczyć opłaty za wykonanie usługi w danym kraju. Taka sama naprawa zostanie przeprowadzona bez naliczania opłat, jeśli aparat zostanie oddany do producenta. We wszystkich jednak przypadkach opłaty za wysyłkę i celne pokrywane są przez nadawcę przesyłki. Na wypadek konieczności potwierdzenia daty zakupu należy przechowywać rachunek lub paragon przez przynajmniej rok. Jeśli nie wysła się aparatu bezpośrednio do producenta, należy upewnić się, że wysła się go do naprawy do autoryzowanego przedstawiciela lub punktu serwisowego. Przed wydaniem polecenia naprawy należy najpierw uzyskać jej wycenę i zaakceptować przedstawioną w niej opłatę za naprawę.

- **Gwarancja nie narusza praw konsumenckich.**
- **W niektórych krajach ogólne warunki umowy gwarancyjnej mogą być zastąpione warunkami typowymi dla danego kraju. Dlatego przy zakupie produktu zaleca się zapoznanie się z kartą gwarancyjną dostarczaną wraz z produktem lub skontaktowanie się z naszym dystrybutorem z prośbą o dodatkowe informacje i kopię umowy gwarancyjnej.**

Conditions of RICOH IMAGING North America Warranty

1. RICOH IMAGING products originally distributed by RICOH IMAGING AMERICAS CORPORATION and RICOH IMAGING CANADA and purchased through our authorized distribution channels, are warranted by RICOH IMAGING AMERICAS CORPORATION and RICOH IMAGING CANADA to the original retail purchaser for a period of one year from date of purchase against defects in material and/or workmanship.
2. This warranty is limited to repair of defects in material and/or workmanship. These repairs will be made at no charge to the customer. However, all charges related to shipping the product to the service center are the responsibility of the owner. (Note: RICOH IMAGING AMERICAS CORPORATION and RICOH IMAGING CANADA will not assume the responsibility for damages or loss encountered in transit to the service center but will assist in processing any claims whenever possible.)
3. This warranty does not cover finishes or batteries, nor does it cover damages resulting from accident, misuse, abuse, dirt, water, sand, battery leakage, tampering, servicing performed or attempted by unauthorized service agencies. This warranty is valid only in the country where this product is purchased. Routine cleaning and normal cosmetic and mechanical wear are not covered under the terms of this warranty. RICOH IMAGING AMERICAS CORPORATION and RICOH IMAGING CANADA shall not be liable for any consequential or incidental damages resulting from any breach of warranty, express or implied, applicable to this product.
4. Please be sure to keep your original or a copy of your proof of purchase receipt (bill of sale), to obtain warranty service during the warranty period. The dated proof of purchase receipt (bill of sale) must be provided to ensure warranty status. If the dated proof of purchase receipt (bill of sale) is not received with the product, a repair estimate will be issued.

Some states do not allow limitations on how long an implied warranty lasts, so the above limitations may not apply to you. Some states do not allow the exclusion or limitation of incidental or consequential damages, so the above limitations may not apply to you. This warranty gives you specific rights and you may have other legal rights which vary from state to state. This warranty policy does not affect the consumer's statutory rights.

Register your product:

USA: <https://us.ricoh-imaging.com/register-product/>

CAN: <https://www.ricoh-imaging.ca/register-your-ricoh-imaging-product/>

For service-related inquiries:

USA: <https://us.ricoh-imaging.com/repairs/>

CAN: <https://www.ricoh-imaging.ca/support/repairs/>

For technical support:

USA: <https://us.ricoh-imaging.com/online-support/>

Tel: 1-800-234-0276

CAN: <https://www.ricoh-imaging.ca/support/digital-support/>

Tel: 1-800-224-6767

Conditions de garantie RICOH IMAGING en Amérique du Nord

1. Les produits RICOH IMAGING distribués à l'origine par RICOH IMAGING AMERICAS CORPORATION et RICOH IMAGING CANADA et achetés par l'entremise de nos réseaux de distribution dûment agréés sont garantis par RICOH IMAGING AMERICAS CORPORATION et RICOH IMAGING CANADA contre tout défaut de fabrication et de main-d'œuvre pendant un an à partir de la date d'achat initiale pour l'acheteur original.
2. Cette garantie se limite aux réparations des défauts de fabrication et de main-d'œuvre. Ces réparations seront effectuées sans frais pour le client. Cependant, tous les frais reliés à l'envoi du produit dans un Centre de service seront à la charge de l'utilisateur. (Nota : RICOH IMAGING AMERICAS CORPORATION et RICOH IMAGING CANADA n'assumeront aucune responsabilité pour les dommages ou perte pouvant survenir lors du transport, mais assistera dans le traitement de toute réclamation dans la mesure du possible.)
3. Cette garantie ne couvre pas le fini ni les piles, et ne couvre pas non plus les dommages résultant d'un accident, d'une utilisation inappropriée ou abusive ainsi que de la poussière, eau, écoulement des piles, modifications ou réparations réalisées ou tentées par une agence de réparation non agréée. Cette garantie n'est valable que dans le pays où le produit a été acheté. Le nettoyage de routine et l'usure mécanique et esthétique ne sont pas couverts par cette garantie. RICOH IMAGING AMERICAS CORPORATION et RICOH IMAGING CANADA ne peuvent être tenues responsables des dommages accidentels, indirects et consécutifs résultant d'un manquement à une condition de la garantie, expresse ou implicite, applicable à ce produit.
4. Conservez votre bon d'achat original (facture de vente datée) ou une , copie afin de fournir lors d'une demande de réparation pendant la période de garantie. Votre bon d'achat doit être fournie pour assurer l'état de la garantie. Si votre bon d'achat n'est pas reçue avec le produit, un devis de réparation sera émis.

Certains pays, états ne permettent pas de limiter la durée d'une garantie implicite, donc les limitations citées ci-dessus peuvent ne pas s'appliquer à vous. De même, certains pays, états permettent pas l'exclusion ou la limitation des dommages accidentels ou consécutifs, en conséquence, les limitations peuvent ne pas s'appliquer à vous. Cette garantie vous donne des droits spécifiques et vous pouvez avoir d'autres droits selon la juridiction en vigueur dans votre région. Cette garantie ne peut diminuer les droits juridiques du consommateur.

Renseignement relatif au service :

<https://www.rioh-imaging.ca/fr/service-et-solution/repairs/>

Soutien technique :

<https://www.rioh-imaging.ca/fr/service-et-solution/soutien-technique/>

Regulatory Compliance Statements

For Customers in USA

STATEMENT OF FCC COMPLIANCE

Supplier's Declaration of Conformity 47 CFR § 2.1077 Compliance Information

Product Name: RICOH GR IV

Model: R09010

This device complies with Part 15 of the FCC Rules. Operation is subject to the following two conditions: (1) This device may not cause harmful interference, and (2) this device must accept any interference received, including interference that may cause undesired operation.

Responsible party: RICOH IMAGING AMERICAS CORPORATION

Address: 2 Gatehall Drive Suite 204, Parsippany, New Jersey 07054, U.S.A.

Phone: 800-877-0155

CAUTION:

Any changes or modifications not expressly approved by the party responsible for compliance could void the user's authority to operate the equipment.

FCC Part 15 Subpart B Class B

This equipment has been tested and found to comply with the limits for a Class B digital device, pursuant to part 15 of the FCC Rules. These limits are designed to provide reasonable protection against harmful interference in a residential installation. This equipment generates, uses and can radiate radio frequency energy and, if not installed and used in accordance with the instructions, may cause harmful interference to radio communications. However, there is no guarantee that interference will not occur in a particular installation. If this equipment does cause harmful interference to radio or television reception, which can be determined by turning the equipment off and on, the user is encouraged to try to correct the interference by one or more of the following measures:

- Reorient or relocate the receiving antenna.
- Increase the separation between the equipment and receiver.
- Connect the equipment into an outlet on a circuit different from that to which the receiver is connected.
- Consult the dealer or an experienced radio/TV technician for help.

FCC Part 15 Subpart E

Compliance with FCC requirement 15.407(c)

Data transmission is always initiated by software, which is passed down through the MAC, through the digital and analog baseband, and finally to the RF chip. Several special packets are initiated by the MAC. These are the only ways the digital baseband portion will turn on the RF transmitter, which it then turns off at the end of the packet. Therefore, the transmitter will be on only while one of the aforementioned packets is being transmitted. In other words, this device automatically discontinues transmission in case of either absence of information to transmit or operational failure.

Frequency tolerance (2.4 GHz band): 25 ppm

Frequency tolerance (5 GHz band): 20 ppm

RF Exposure Warning

This device meets the government's requirements for exposure to radio waves. This device is designed and manufactured not to exceed the emission limits for exposure to radio frequency (RF) energy set by the Federal Communications Commission of the U.S. Government.

The exposure standard employs a unit of measurement known as the Specific Absorption Rate, or SAR. The SAR limit set by the FCC is 1.6 W/kg. Tests for SAR are conducted using standard operating positions accepted by the FCC with the EUT transmitting at the specified power level in different channels.

The FCC has granted an Equipment Authorization for this device with all reported SAR levels evaluated as in compliance with the FCC RF exposure guidelines. SAR information on this device is on file with the FCC and can be found under the Display Grant section of <https://apps.fcc.gov/oetcf/eas/reports/GenericSearch.cfm> after searching on FCC ID: 2ACZ5-R09010.

Safety Standard for Button Cell or Coin Batteries and Consumer Products Containing Such Batteries

This product contains a non-replaceable button cell or coin battery.

Do not replace the button cell or coin battery. This can cause a fire or electric shock.

WARNING

- **INGESTION HAZARD:** This product contains a button cell or coin battery.
- **DEATH** or serious injury can occur if ingested.
- A swallowed button cell or coin battery can cause **Internal Chemical Burns** in as little as **2 hours**.
- **KEEP** new and used batteries **OUT OF REACH of CHILDREN**.
- **Seek immediate medical attention** if a battery is suspected to be swallowed or inserted inside any part of the body.



- a) Immediately dispose of used battery according to local regulations and keep it away from children. Do NOT dispose of the battery in household trash or incinerate.
- b) Even a used battery may cause severe injury or death.
- c) Call a local poison control center for treatment information.
- d) Battery type: ML414H IV01E
- e) Nominal battery voltage: 3 V
- f) A non-rechargeable battery is not to be recharged.
- g) Do not force discharge, recharge, disassemble, heat above manufacturer's specified temperature rating, or incinerate the battery. Doing so may result in injury due to venting, leakage, or explosion, resulting in chemical burns.

General Certificate of Conformity

PRODUCT MODEL

MODEL: R09010

TYPE: DIGITAL CAMERA

CITATION TO EACH CPSC
PRODUCT SAFETY RULE
TO WHICH THIS PRODUCT
IS BEING CERTIFIED

16 CFR Part 1263 — Safety Standard for Button Cell
or Coin Batteries and Consumer Products Containing
Such Batteries

THE IMPORTER ISSUING
THE CERTIFICATE

RICOH IMAGING AMERICAS CORPORATION
2 Gatehall Drive Suite 204, Parsippany,
New Jersey 07054, U.S.A.
(800) 234-0276

CONTACT INFORMATION
FOR THE INDIVIDUAL
MAINTAINING RECORDS
OF TEST RESULTS

RICOH IMAGING AMERICAS CORPORATION
Yuliana Kwok
orders@ricoh-usa.com
2 Gatehall Drive Suite 204, Parsippany,
New Jersey 07054, U.S.A.
(905) 795-5729

THE DATE AND PLACE
OF MANUFACTURE

March, 2025
Guangdong Sheng, China

THE DATE AND PLACE
WHERE THE PRODUCT
WAS TESTED

1/4/2025 to 20/6/2025
Kanagawa, Japan

LABORATORY
CONDUCTING TESTING
ON WHICH THE
CERTIFICATE DEPENDS

RICOH IMAGING COMPANY, LTD.
16-1 Shinei-cho, Tsuzuki-ku, Yokohama, Kanagawa
224-0035 Japan

For Customers in USA and Canada

Lithium-ion batteries are recyclable.

You can help preserve our environment by returning your used rechargeable batteries to the collection and recycling location nearest you.

For more information regarding recycling of rechargeable batteries, call toll free 1-877-723-1297, or visit <https://www.call2recycle.org/>.

For Customers in Canada

Innovation, Science and Economic Development Canada (ISED) Regulatory Compliance Notice

This Class B digital apparatus complies with Canadian ICES-003 (B).

This device contains licence-exempt transmitter(s)/receiver(s) that comply with Innovation, Science and Economic Development Canada's licence-exempt RSS(s). Operation is subject to the following two conditions:

1. This device may not cause interference.
2. This device must accept any interference, including interference that may cause undesired operation of the device.

Warning:

- (i) The device for operation in the band 5150–5250 MHz is only for indoor use to reduce the potential for harmful interference to co-channel mobile satellite systems.
- (ii) For devices with detachable antenna(s), the maximum antenna gain permitted for devices in the band 5725–5850 MHz shall be such that the equipment still complies with the e.i.r.p. limits as appropriate.

Radio Frequency (RF) Exposure Information

The radiated output power of the Wireless Device is below the Innovation, Science and Economic Development Canada (ISED) radio frequency exposure limits. The Wireless Device should be used in such a manner such that the potential for human contact during normal operation is minimized.

This device has been evaluated for and shown compliant with the ISED Specific Absorption Rate ("SAR") limits when operated in portable exposure conditions. (Antennas are greater than 5 mm from a person's body.)

Avis de conformité à la réglementation d'Innovation, Sciences et Développement économique Canada (ISDE)

Cet appareil numérique de la classe B est conforme à la norme NMB-003 (B) du Canada.

L'émetteur/récepteur exempt de licence contenu dans le présent appareil est conforme aux CNR d'Innovation, Sciences et Développement économique Canada applicables aux appareils radio exempts de licence. L'exploitation est autorisée aux deux conditions suivantes :

1. L'appareil ne doit pas produire de brouillage ;
2. L'appareil doit accepter tout brouillage radioélectrique subi, même si le brouillage est susceptible d'en compromettre le fonctionnement.

Mise en garde :

- (i) Les dispositifs fonctionnant dans la bande de 5150 à 5250 MHz sont réservés uniquement pour une utilisation à l'intérieur afin de réduire les risques de brouillage préjudiciable aux systèmes de satellites mobiles utilisant les mêmes canaux.
- (ii) Pour les dispositifs munis d'antennes amovibles, le gain maximal d'antenne permis (pour les dispositifs utilisant la bande de 5725 à 5850 MHz) doit être conforme à la limite de la p.i.r.e. spécifiée, selon le cas.

Informations concernant l'exposition aux fréquences radio (RF)

La puissance de sortie rayonnée de l'appareil sans fil est inférieure aux limites d'exposition aux radiofréquences d'Innovation, Sciences et Développement économique Canada (ISDE). L'Appareil sans fil doit être utilisé de telle manière que le potentiel de contact humain pendant le fonctionnement normal soit minimisé.

Cet appareil a été évalué et démontré conforme aux limites de débit d'absorption spécifique (« SAR ») ISDE lorsqu'il est utilisé dans des conditions d'exposition portables. (Les antennes sont à plus de 5 mm du corps d'une personne.)

Informacja dla użytkowników w krajach, które wymagają oznakowania CE

Produkt jest zgodny z podstawowymi wymaganiami i innymi właściwymi postanowieniami.

Dyrektywa Parlamentu Europejskiego i Rady 2014/53/UE

Deklaracja zgodności UE jest dostępna pod następującym adresem URL:

https://www.ricoh-imaging.co.jp/english/support/declaration_of_conformity.html

Należy wybrać odpowiedni produkt.

Zakres częstotliwości roboczej: 2400 do 2483,5 MHz
5150 do 5250 MHz
5725 do 5850 MHz

Maksymalna moc częstotliwości radiowej: 2400 do 2483,5 MHz: 12,80 dBm EIRP
5150 do 5250 MHz: 11,20 dBm EIRP
5725 do 5850 MHz: 12,73 dBm EIRP

Minimalna moc wymagana do naładowania sprzętu radiowego: 2,5 W

Maksymalna moc wymagana do uzyskania maksymalnej prędkości ładowania sprzętu radiowego: 10 W

Importer (oznakowanie CE): RICOH IMAGING EUROPE S.A.S.

7-9, avenue Robert Schuman, 94150 Rungis, Francja

Producent:

RICOH IMAGING COMPANY, LTD.

1-3-6, Nakamagome, Ohta-ku, Tokio 143-8555 Japonia



7

Załącznik

Rozporządzenie w sprawie baterii (UE) 2023/1542

Produkt jest zgodny z podstawowymi wymaganiami i innymi właściwymi postanowieniami.

Akumulator litowo-jonowy

DB-120

Importer (oznakowanie CE): RICOH IMAGING EUROPE S.A.S.
7-9, avenue Robert Schuman, 94150 Rungis, Francja
<https://ricoh-imaging.eu/>

Producent: RICOH IMAGING COMPANY, LTD.
1-3-6, Nakamagome, Ohta-ku, Tokio 143-8555 Japonia
<https://www.ricoh-imaging.co.jp/english/>

Akumulator litowy

ML414H IV01E

Importer (oznakowanie CE): RICOH IMAGING EUROPE S.A.S.
7-9, avenue Robert Schuman, 94150 Rungis, Francja
<https://ricoh-imaging.eu/>

Producent: Seiko Instruments Inc.
8, Nakase 1-chome, Mihama-ku, Chiba-shi, Chiba 261-8507
Japonia
https://krs.bz/sii/m/battery_inq_en

Dot. bezprzewodowej sieci LAN

	AT	EE	IE	NL	ES	CH
	BE	FI	IT	PL	SE	HR
	BG	FR	LV	PT	UK(NI)	MK
	CY	DE	LT	RO	IS	TR
	CZ	EL	LU	SK	LI	ME
	DK	HU	MT	SI	NO	RS

- Nie należy korzystać z pasma 5 GHz (W52) bezprzewodowej sieci LAN na zewnątrz w krajach wymienionych powyżej. W tych krajach korzystanie z urządzenia W52 na zewnątrz jest zakazane prawem. Na zewnątrz należy używać pasma 2,4 GHz lub 5,8 GHz.
- Zakres częstotliwości wykorzystywany przez ten produkt jest ograniczony do 5150–5250 MHz (W52) lub 5725–5850 MHz (W58) w paśmie 5 GHz.

O bateriach

- Wymiana baterii na nieodpowiedni typ może uniemożliwić działanie zabezpieczenia (na przykład w przypadku niektórych typów baterii litowych).
- Umieszczenie baterii w ogniu lub rozgrzanym piekarniku, a także jej mechaniczne miażdżenie lub przecinanie, może spowodować wybuch.
- Pozostawienie baterii w miejscu o bardzo wysokiej temperaturze może spowodować wybuch lub wyciek łatwopalnej cieczy lub gazu.
- Poddanie baterii działaniu bardzo niskiego ciśnienia powietrza może spowodować wybuch lub wyciek łatwopalnej cieczy lub gazu.

Informacja dla użytkowników w krajach, które wymagają oznakowania UKCA

Produkt jest zgodny z podstawowymi wymaganiami i innymi właściwymi postanowieniami.

Przepisy w sprawie urządzeń radiowych z 2017 r.

Brytyjska deklaracja zgodności jest dostępna poprzez przejście pod następujący adres URL:

https://www.ricoh-imaging.co.jp/english/support/declaration_of_conformity.html

Należy wybrać odpowiedni produkt.

Zakres częstotliwości roboczej: 2400 do 2483,5 MHz
5150 do 5250 MHz
5725 do 5850 MHz

Maksymalna moc częstotliwości radiowej: 2400 do 2483,5 MHz: 12,80 dBm EIRP
5150 do 5250 MHz: 11,20 dBm EIRP
5725 do 5850 MHz: 12,73 dBm EIRP

Producent: RICOH IMAGING COMPANY, LTD.
1-3-6, Nakamagome, Ohta-ku, Tokio 143-8555 Japonia



Oświadczenie o zgodności PSTI

Niniejsze oświadczenie o zgodności zostało opracowane przez firmę RICOH IMAGING COMPANY, LTD., 1-3-6, Nakamagome, Ohta-ku, Tokio 143-8555, Japonia (dalej: „Producent”) zgodnie z sekcją 9(2) brytyjskiej ustawy o bezpieczeństwie produktów i infrastrukturze telekomunikacyjnej z 2022 r. (PSTI 2022) w odniesieniu do następującego produktu:

Rodzaj produktu: DIGITAL CAMERA

Model produktu: R09010

Data zakończenia wsparcia bezpieczeństwa: 30.11.2026 r.

Więcej informacji znajduje się na stronach internetowych podanych poniżej.
<https://www.ricoh-imaging.co.jp/english/about/security/products/support/>



7

Załącznik

W swojej opinii Producent spełnił następujące obowiązujące wymagania bezpieczeństwa:

Wymagania bezpieczeństwa dla producentów określone w Załączniku 2 do rozporządzenia w sprawie bezpieczeństwa produktów i infrastruktury telekomunikacyjnej (wymagania dotyczące bezpieczeństwa odpowiednich produktów łączących się z siecią) z 2023 r.

Obowiązujące normy: ETSI EN 303 645 V.2.1.1 (2020-06)

ISO/IEC 29147:2018 (2018-10)

Poświadczenie: _____

Kazunobu Saiki

Tytuł organu: Dyrektor Generalny, Dział Aparatów
RICOH IMAGING COMPANY, LTD.

Miejsce i data wydania: Tokio, Japonia
30.06.2025 (dd.mm.rrrr)

Informacje dla użytkowników dotyczące zbiórki i pozbywania się zużytego urządzenia i baterii



1. W Unii Europejskiej

Oznaczenie produktu, opakowania oraz/lub dokumentów towarzyszących tym symbolom oznacza, że nie należy wyrzucać zużytych urządzeń elektrycznych i elektronicznych oraz baterii ze zwykłymi odpadami domowymi.



Zużyte urządzenia elektryczne i elektroniczne oraz baterie wymagają odrębnego traktowania zgodnie z prawem, które nakłada obowiązek właściwego postępowania z takimi produktami oraz ich odzyskiwania i przetwarzania wtórnego.

Prawidłowe pozbycie się tych produktów pomoże zapewnić właściwe postępowanie z odpadami oraz ich odzyskiwanie i przetwarzanie wtórne, zapobiegając potencjalnie niebezpiecznemu wpływowi na środowisko i ludzkie zdrowie, które mogłyby zostać zagrożone w przypadku niewłaściwego postępowania z odpadami.

Jeśli poniżej powyższego symbolu umieszczony zostanie symbol pierwiastka chemicznego, oznacza to zgodnie z dyrektywą w sprawie baterii i akumulatorów, że bateria zawiera metal ciężki (Hg = rtęć, Cd = kadm, Pb = ołów) w stężeniu przekraczającym wartość graniczną określoną w Dyrektywie w sprawie baterii.

Więcej informacji na temat zbiórki i recyklingu zużytych produktów można uzyskać u lokalnych władz, w firmie zajmującej się zbiórką odpadów lub miejscu zakupu produktów.

2. Inne kraje poza Unią Europejską

Te symbole obowiązują tylko w Unii Europejskiej. Aby pozbyć się tych produktów, należy skontaktować się z władzami lokalnymi lub przedstawicielem handlowym i zapytać o właściwy sposób postępowania.

Szwajcaria: Używane urządzenia elektryczne i elektroniczne można bezpłatnie zwrócić do sprzedawcy, nawet jeśli nie kupuje się nowego produktu. Inne miejsca zbiórki są wymienione na stronach internetowych www.swico.ch lub www.sens.ch.

Dla klientów w Tajlandii

เครื่องโทรคมนาคมและอุปกรณ์นี้ มีความสอดคล้องตามมาตรฐานหรือข้อกำหนดทางเทคนิคของ กสทช.



กสทช.

เครื่องวิทยุคมนาคมนี้ ได้รับยกเว้น ไม่ต้องได้รับใบอนุญาตให้มี ใช้ซึ่งเครื่องวิทยุคมนาคมหรือตั้งสถานีวิทยุคมนาคมตามประกาศ กสทช. เรื่อง เครื่องวิทยุคมนาคม และสถานีวิทยุคมนาคมที่ได้รับยกเว้นไม่ต้องได้รับใบอนุญาตวิทยุคมนาคม ตามพระราชบัญญัติวิทยุคมนาคม พ.ศ. 2498



nab. | โทรคมนาคม
กำกับดูแลเพื่อประชาชน
Call Center 1200 (Inswi)

Dla klientów w Indiach

Battery Waste Management Rules

Numer EPR: 7252955672223764882

Indeks

A

Adapter obiektywu.....	155
AdobeRGB.....	91
AF z autom. polem (Ostrość).....	60
Aktualizacja oprogramowania.....	124
Alert jasnego obszaru.....	141
Animacja.....	51
Aut. eksp. z prior. przys.....	53
Automat. kompens. eksp.....	54
Automat. wyłącz.....	146
Automatyczne obracanie obrazu.....	101
Automatyczne przesyłanie obrazu ...	128
Automatyczne przyciemnianie LCD.....	147
Automatyczne zmniejszanie rozmiaru.....	128
Automatyczny balans bieli (Balans bieli).....	75
Autom. bracketing.....	82
Autom. eksp. przy stałej odległości ostrzenia.....	53
Autom. eksp. z priorytetem mig.....	53
Auto. wyl. redukcji drgań.....	98
Aut. powiększenie MF.....	64

B

Balans bieli.....	75
Bateria.....	40, 42
Blokada AE.....	54
Bluetooth®.....	45, 125
Błysk wł.+ red.czerw.oczu (Lampa błyskowa).....	71
Błysk wł. (Lampa błyskowa).....	71
Bracketing.....	82

C

Centralnie ważony (Pomiar ekspozycji).....	67
Ciągły AF (Ostrość).....	60
Cień (Balans bieli).....	75
CTE (Balans bieli).....	76
Czas migawki.....	52
Czułość.....	69
Czułość ISO.....	69

D

Dane techniczne.....	166
Data i czas ujęcia.....	100
DisplayPort™.....	102
Długa ekspozycja.....	56
DNG.....	91
Dost. param. podst.....	120
Dotykowy AF.....	55

E

Edycja filmów.....	121
Edycja obrazów.....	111
Efekty dźwiękowe.....	145
Ekran dotykowy.....	21
Ekran informacji o fotografowaniu.....	141
Ekran informacji o odtwarzaniu.....	141
Ekran końcowy.....	44
Ekran pojedynczego zdjęcia.....	50
Ekran wielu zdjęć.....	100
Ekran wyboru funkcji odtwarzania.....	99
Ekspozycja ręczna.....	53
Etykieta woluminu.....	47
Exif.....	153

F

Film.....	57
Film negatywowy (Kontrola obrazu)....	94
Film pozytywowy (Kontrola obrazu)....	94
Filtr ND.....	93
Format.....	46
Formatowanie pamięci.....	46
Format plików.....	91
Fotografowanie z bliska.....	65

G

Głębia ostrości.....	55
Głośność.....	145
Godzina.....	56
GR WORLD.....	45, 124
Gwarancja.....	180

H

Histogram.....	141
----------------	-----

I

Informacja o prawach autorskich.....	153
--------------------------------------	-----

J

Jasne partie priorytetowo (Pomiar ekspozycji)	67
---	----

K

Kabel USB	42, 123
Kadrowanie	91, 92, 115
Karta	40
Karta pamięci	40
Karta pamięci microSD	40
Kino (Kontrola obrazu)	94
kompensacja ekspozycji	53
Komunikacja bezprzewodowa	126
Kontr. 4-kierunkowy	63
Kontrola obrazu	94
Kontrola ostrości	61
Kontrolka statusu	49
Kopiowanie obrazów	107
Korekcja cieni	97
Korekcja horyzontu	98
Korekcja mory kolorów	119
Korekcja prześwietlenia	97
Korekcja winietowania	96
Korekcja zakresu dynamicznego	97
Korekcja zakresu tonów	97
Korekta balansu bieli	118
Krosowanie (Kontrola obrazu)	95

L

Lampa błyskowa	70
Lampka przycisku zasilania	144
Liczba klatek na sekundę	92
Linia programu	55

Ł

Ładowanie baterii	42
-------------------------	----

M

Makro	65
Menu	25
Menu Konfiguracja	37
Menu Ustawienia dostosowania	34
Menu Ustawienia filmu	31
Menu Ustawienia odtwarzania	32
Menu Ustawienia zdjęć	28
MF	64
Moc lampy błyskowej	71

Monochromatyczny (Kontrola obrazu)	94
Monochromatyczny – miękki (Kontrola obrazu)	94
Monochromatyczny – twardy (Kontrola obrazu)	94
Monochromatyczny – wysoki kontrast (Kontrola obrazu)	94

N

Nagrywanie dźwięku	92
Nakład. z przedz. czasu	87
Natychm. podgląd	48, 142
Nazwa folderu	149
Nazwa pliku	151
Nieskończoność (Ostrość)	60
Numerowanie sekwencyjne	152

O

Obiektyw szerokokątny	155
Obróbka RAW	111
Obrót obrazu	101
Odliczaj w dół	144
Odl. ustaw. ostrości migawkowej	60
Odtwarzanie	50, 99
Odwzorowanie pikseli	160
Ogranicznik ostrości	62
Opcje kolejności odtwarzania	101
Ostrość	49, 60
Ostrość migawkowa (Ostrość)	60
Oszczędzanie energii	146
Oświetlenie jarzeniowe (Balans bieli)	75

P

Pamięć	140
Pamięć wewnętrzna	41
Parowanie	45, 126
Pasek ostrości	64
Personalizacja	134
Pielęgnacja	179
Pierścień obiektywu	155
Podgląd	55
Podpowiedzi	23, 138
Podziel (Film)	121
Pojemność przechowywania zdjęć	43, 173

Pokrętło.....	16	Redukcja ziarna przy długim	
Pole.....	131	czasie naśw.....	73
Pole ustawień.....	131	Red. ziar. przy wys. ISO.....	73
Połączenie ze smartfonem.....	45, 128	Regulacja poziomów.....	116
Połączenie z komputerem.....	123	Reset numeracji.....	152
Pomiar AE jednym naciśnięciem		Resetowanie.....	26
w trybie ręcznym.....	56, 138	Resetuj ustawienia.....	26
Pomiar ekspozycji.....	67	Retro (Kontrola obrazu).....	95
Pomijanie wybielenia		Ręczne ust. ostrości.....	64
(Kontrola obrazu).....	95	Ręczny balans bieli (Balans Bieli).....	78
Pomocnicza lampa AF.....	61	Rozdzielczość JPEG.....	91
Potwierdzenie przyc. migawki.....	139		
Powiązanie autom. ekspozycji		S	
z punktem AF.....	68	Samowyzwalacz.....	89
Powiększanie obrazów.....	50	Siatka.....	141
Powiększanie obrazów w podglądzie		sRGB.....	91
na żywo.....	49	Styl siatki.....	143
Powiększenie ostrości.....	51	Symul. filtru antyalias.....	93
Poziom baterii.....	20	Synchronizacja czasu.....	124
Poziom elektroniczny.....	141	Synchronizacja z długimi czasami	
Precyzyjny AF (Ostrość).....	60	naświetlania (Lampa błyskowa).....	71
Priorytet zapisu.....	90	Synch. z dług. czasem naśw.+	
Program. autom. ekspozycji.....	48, 53, 54	redukcja czerwonych oczu	
Proporcje obrazu.....	91	(Lampa błyskowa).....	71
Przechowywanie.....	179	Szybki zoom.....	142
Przeźreń barw.....	91		
Przesyłanie obrazu po wył.....	128	Ś	
Przesyłanie plików.....	109	Śledzący AF (Ostrość).....	60
Przetwarzanie obrazów.....	111	Środowisko pracy.....	175
Przycisk.....	16	Światło dzienne (Balans bieli).....	75
Przycisk Fn.....	23	Światło sztuczne (Balans bieli).....	76
Przyciski bezpośrednie.....	22		
Przywróć ustawienia fabryczne.....	26	T	
Punkt AF.....	63	Temperatura barwowa (Balans bieli)....	79
Punktowy (Pomiar ekspozycji).....	67	Timer żarówki.....	56
		Ton HDR (Kontrola obrazu).....	95
R		Tryb ADJ.....	24
Ramka ostrości.....	49	Tryb AV.....	53
RAW.....	91	Tryb ekspozycji.....	52, 133
Redukcja drgań.....	98	Tryb lampy błyskowej.....	71
Redukcja drgań w trybie		Tryb M.....	53
filmowania.....	98	Tryb P.....	48, 53
Redukcja migotania.....	143	Tryb rejestracji.....	80
Redukcja mory.....	93	Tryb Sn.....	53
Redukcja rozmycia zdjęć.....	98	Tryb TV.....	53
Redukcja ziarna.....	73	Tryb uśpienia.....	147
		Tryb użytkownika.....	129

TV	102	Zawartość opakowania	13
Typ poz. elektronicz.	143	Zdalne fotografowanie	124
U			
Udostępnianie	123	Zdjęcia seryjne	81
Urządzenie AV	102	Zdjęcia w odstępach czasu	85
Urządzenie komunikacyjne	45, 124	Zmiana nazwy aparatu	124
Ustawianie daty	45	Zmiana rozmiaru	114
Ustawienia ISO	69	Zmiana wyświetlacza	20
Ustawienia języka	45	Znaki certyfikacyjne	3
Ustawienia LCD	143	Ż	
Ustawienia ostrości	138	Żarówka	56
Ustawienia początkowe	44	Żywy (Kontrola obrazu)	94
Ustawienia robienia zdjęć	91		
Ustawienia trybu regulacji	134		
Ustawienia widoku zewn.	144		
Ustawienia zapisu filmów	92		
Ustawienie ekspozycji	134		
Ustawienie przycisku Fn	136		
Ustawienie przycisku migawki	139		
Ust. ostrości przy pełnym naciśnięciu	66		
Usuń	103		
Usuwanie kurzu	160		
Utwórz nowy folder	148		
W			
Wartość przysłony	52		
Wielokrotna ekspozycja	83		
Wielosegmentowy (Pomiar ekspozycji)	67		
Wybór AF (Ostrość)	60		
Wybór strefy AF (Ostrość)	60		
Wykrywanie twarzy/oczu	62		
Wyświetlacz	18		
Wyświetlanie folderów	100		
Wytnij (Film)	121		
Wzór poziomu elektron	143		
Z			
Zabezpiecz	105		
Zachmurzenie (Balans bieli)	75		
Zachowaj blokadę AE	138		
Zapisz informacje o lokalizacji	128		
Zapisz pozycję kursora	26		
Zasilacz sieciowy	42		
Zasilanie	44		

RICOH IMAGING COMPANY, LTD.

16-1, Shinei-cho, Tsuzuki-ku, Jokohama, Kanagawa
224-0035 Japonia
(<https://www.ricoh-imaging.co.jp>)

**RICOH IMAGING EUROPE
S.A.S.**

7-9, avenue Robert Schuman, 94150 Rungis, Francja
(<https://www.ricoh-imaging.eu>)

**RICOH IMAGING
AMERICAS CORPORATION**

2 Gatehall Drive Suite 204, Parsippany, New Jersey
07054, Stany Zjednoczone.
(<https://www.us.ricoh-imaging.com>)

**RICOH IMAGING CANADA
INC.**

5560 Explorer Drive Suite 400, Mississauga, Ontario,
L4W 5M3, Kanada
(<https://www.ricoh-imaging.ca>)

**RICOH IMAGING CHINA
CO., LTD.**

Room A 23F Lansheng Building, 2-8 Huaihaizhong
Road, Huangpu, Szanghaj, 200021, Chiny
(<https://www.ricoh-imaging.com.cn/china/>)

<https://www.ricoh-imaging.co.jp/english/>

Te dane kontaktowe mogą ulec zmianie bez
uprzedzenia. Prosimy o zapoznanie się z najnowszymi
informacjami na naszych stronach internetowych.

RICOH IMAGING COMPANY, LTD.
Czerwiec 2025



OPGRIV112 Wydrukowano w Chinach
78560 Z040



* 4 Q D A Z O 4 0 *