

RICOH

GR

RICOH GR IV

Guia de Iniciação

O número de série encontra-se na parte inferior da máquina.

Este Guia de Iniciação descreve a utilização básica e as precauções a ter com a câmara.

Para mais informações sobre a câmara, consulte o Manual de Instruções (versão HTML), disponível no website da RICOH IMAGING. A versão em PDF pode ser transferida a partir da página de suporte no website da RICOH IMAGING.



Descarregar a sua cópia eletrónica

Modelo: R09010

Registo do utilizador

Agradecemos-lhe por ter comprado um produto da RICOH IMAGING. Pedimos-lhe que conclua o registo do utilizador para que seja possível proporcionarmos-lhe o melhor apoio ao cliente e experiência de serviço para o produto adquirido.

Visite o seguinte website para concluir o registo do utilizador:

<https://www.ricoh-imaging.com/registration/>

Os utilizadores registados serão notificados por e-mail a propósito de informações importantes de apoio ao cliente, como atualizações de versão de firmware, etc.

Introdução

Este Guia de Iniciação descreve a utilização básica e as precauções a ter com a câmara.

Leia atentamente este Guia de Iniciação para tirar o melhor partido das funções disponíveis na câmara. Não se esqueça de guardar este Guia de Iniciação para consulta futura.

Recomenda-se que atualize o firmware da máquina para a versão mais recente antes de utilizar a máquina.

Para mais pormenores sobre a última versão de firmware, consulte o seguinte site de download de firmware.

<https://www.ricoh-imaging.co.jp/english/>

RICOH IMAGING COMPANY, LTD.

Precauções de segurança	Leia todas as precauções de segurança atentamente para garantir uma utilização segura.
Fotografias de teste	Tire fotografias de teste para garantir que a máquina está a funcionar corretamente antes de tirar fotografias em ocasiões importantes.
Direitos de autor	É proibido reproduzir ou alterar documentos, revistas e outros materiais protegidos por direitos de autor, exceto para uso pessoal, doméstico ou outros similares, sem a autorização do titular de direitos de autor.
Isenção de responsabilidade	RICOH IMAGING COMPANY não assume qualquer responsabilidade sobre falhas a gravar ou apresentar imagens resultantes de utilização incorreta do produto.
Interferência radioelétrica	A utilização desta máquina próximo de outros equipamentos eletrónico pode afetar negativamente tanto a máquina como os outros dispositivos. A interferência é mais suscetível de acontecer se a máquina for utilizada próxima de um recetor de rádio/TV. Nesse caso, tome as seguintes medidas. <ul style="list-style-type: none"> • Afastar a máquina o mais possível do recetor de rádio/TV. • Reorientar a antena do recetor de rádio/TV. • Utilizar outra tomada elétrica.

Este documento não pode ser reproduzido na sua totalidade ou parcialmente sem a autorização expressa por escrito da RICOH IMAGING COMPANY.

© RICOH IMAGING COMPANY, LTD. 2025

A RICOH IMAGING COMPANY reserva-se o direito de modificar o conteúdo do presente documento em qualquer momento sem aviso prévio.

Foram feitos todos os esforços para assegurar a exatidão das informações contidas no presente manual. Se porventura detetar algum erro ou omissão, agradecemos que nos avise através do endereço indicado na contracapa do manual.

Sobre as funções de LAN sem fios e Bluetooth®

- Não utilize a máquina em locais onde produtos elétricos, dispositivos audiovisuais/de burótica, etc. criem campos magnéticos e ondas eletromagnéticas.
- Se a máquina for afetada por campos magnéticos e ondas eletromagnéticas, pode não ser capaz de comunicar.
- Se a máquina for usada na proximidade de um televisor ou de um rádio, poderá ocorrer uma má recepção ou interferências no ecrã do televisor.
- Se houver vários pontos de acesso a LAN sem fios ou dispositivos Bluetooth® nas proximidades da máquina e for usado o mesmo canal, a operação de procura pode não ser executada corretamente.
- A segurança dos dados guardados, enviados ou recebidos é da sua inteira responsabilidade.

Na banda de frequências usada pela máquina, juntamente com dispositivos industriais, científicos e médicos, como fornos micro-ondas, estão ativas estações de rádio particulares (estações sem fios que necessitam de licença) e estações de rádio de baixa potência especificadas (estações sem fios que não necessitam de licença) para identificação portátil de objetos utilizadas em linhas de produção fabris, etc., bem como estações de rádio amador (estações sem fios que necessitam de licença).

1. Antes de usar a máquina, confirme se nas proximidades não estão ativas estações de rádio particulares, estações de rádio de baixa potência especificadas para identificação portátil de objetos e estações de rádio amador.
2. Caso a máquina cause interferência de ondas rádio nocivas a estações de rádio particulares para identificação portátil de objetos, altere imediatamente a frequência que utiliza para evitar interferências.
3. Caso se depare com outros problemas, como o facto de a máquina causar interferências de ondas rádio nocivas a estações de rádio de baixa potência especificadas para identificação portátil de objetos ou a estações de rádio amador, contacte o centro de assistência mais próximo.

As marcas de certificação podem ser visualizadas eletronicamente no monitor.



Visualização das Marcas de Certificação

- 1 Prima **MENU** para visualizar o ecrã do menu.
- 2 Utilize **▲▼◀▶** para visualizar o menu **8** (Sobre este Dispositivo).
- 3 Utilize **▲▼◀▶** para seleccionar [Certification Marks/Marcas de Certificação], e prima **OK**.

Les marques de certification peuvent être affichées électroniquement sur l'écran.



Affichage des marques de certification

- 1 Appuyez sur **MENU** pour afficher l'écran de menu.
- 2 Utilisez **▲▼◀▶** pour afficher le menu **8** (À propos de l'appareil).
- 3 Utilisez **▲▼◀▶** pour sélectionner [Marques de certification], et appuyez sur **OK**.

Marcas comerciais

- Microsoft e Windows são marcas comerciais registradas da Microsoft Corporation nos E.U.A. e noutros países.
 - Mac, macOS e App Store são marcas comerciais da Apple Inc.
 - IOS é uma marca comercial ou marca comercial registada da Cisco Systems, Inc. nos Estados Unidos e noutros países, sendo usada ao abrigo de uma licença.
 - Adobe e o logótipo Adobe são marcas comerciais ou marcas comerciais registradas da Adobe Systems Incorporated nos Estados Unidos e/ou noutros países.
 - Este produto inclui tecnologia DNG sob licença da Adobe Systems Incorporated.
 - O logótipo DNG é uma marca comercial ou uma marca comercial registada da Adobe Systems Incorporated nos Estados Unidos e/ou noutros países.
 - O logótipo microSDXC é uma marca comercial da SD-3C, LLC.
 - Google, Google Play e Android são marcas comerciais ou marcas comerciais registradas da Google LLC.
 - Bluetooth é uma marca registada ou uma marca comercial da Bluetooth SIG, Inc. nos EUA e noutros países.
 - USB Type-C e USB-C são marcas comerciais do USB Implementers Forum.
 - DisplayPort™ é uma marca comercial detida pela Video Electronics Standards Association (VESA®) nos Estados Unidos e noutros países.
 - HDMI, o logótipo HDMI e High-Definition Multimedia Interface são marcas comerciais ou marcas comerciais registradas da HDMI Licensing Administrator, Inc. nos Estados Unidos e/ou noutros países.
- Outros nomes de empresas, nomes de produtos e logótipos são nomes comerciais, marcas comerciais ou marcas registradas das respetivas empresas.
- Este produto usa o tipo de letra RICOH RT, concebida pela RICOH COMPANY, LTD.

Licença de Portfolio de Patentes AVC

Este produto está registado de acordo com a Licença de Carteira de Patentes AVC (Código de Vídeo Avançado) para uso pessoal de um consumidor ou outros usos que não envolvam o recebimento de uma remuneração para (i) codificar vídeo em conformidade com o Padrão AVC ("Vídeo AVC") e/ou (ii) decodificar vídeo AVC que tenha sido codificado por um consumidor envolvido numa atividade pessoal e/ou obtido através de um fornecedor de vídeo com licença para fornecer vídeo AVC. Nenhuma licença é concedida ou está implícita para qualquer outro tipo de utilização.

Podem ser obtidas informações adicionais junto da Via Licensing Alliance.

Ver <https://www.via-la.com/>.

Anúncio relativo a software de open source

Esta máquina inclui o software de open source (OSS) licenciado ao abrigo da Licença Pública Geral do GNU (GPL), a Licença Pública Menos Geral do GNU (LGPL) e/ou outras licenças. As informações relativas a licenças de cada OSS utilizado na máquina encontram-se guardadas na memória interna da máquina em formato de ficheiro de texto. Ligue a máquina a um computador, aceda à pasta "oss_license" em "Licença de Software" e abra cada um dos ficheiros de texto para ler os termos da licença.



Os códigos-fonte do OSS utilizados na câmara são divulgados ao abrigo das licenças GPL, LGPL, etc. Se necessitar dos códigos-fonte, aceda ao seguinte URL.

<https://www.ricoh-imaging.co.jp/english/products/oss/>







Precauções de segurança

Símbolos de aviso

Ao longo deste Guia de Iniciação e no produto são usados vários símbolos para evitar danos físicos ao utilizador ou a terceiros e danos materiais. Segue-se a explicação dos símbolos e respetivos significados.



	Perigo	Este símbolo indica situações que podem resultar em risco iminente de morte ou lesões graves se for ignorado ou tratado incorretamente.
	Aviso	Este símbolo indica situações que podem resultar em morte ou lesões graves se for ignorado ou tratado incorretamente.
	Cuidado	Este símbolo indica situações que podem resultar em ferimentos ou lesões se for ignorado ou tratado incorretamente.

Explicação dos símbolos

	O símbolo  alerta o utilizador para procedimentos que têm de ser efetuados.
	O símbolo  alerta o utilizador para procedimentos proibidos. O símbolo  pode ser combinado com outros símbolos para indicar que determinado procedimento é proibido. Exemplo:  : Não tocar  : Não desmontar

Respeite as seguintes precauções para garantir a utilização desta máquina em segurança.

Perigo

	<ul style="list-style-type: none">● O utilizador não deve tentar desmontar, reparar nem alterar a máquina. O circuito de alta tensão da máquina representa perigo elétrico significativo.● Não tente desmontar, alterar ou soldar diretamente a bateria.
	<ul style="list-style-type: none">● Não coloque a bateria dentro de lume, não a tente aquecer, não a utilize ou deixe num ambiente com temperatura elevada, como junto de lume ou dentro de um carro, nem a abandone. Não a coloque dentro de água ou do mar ou deixe que se molhe.● Não tente furar, bater, comprimir, ou deixe que caia ou fique sujeita a qualquer outro impacto ou força intensa.● Não utilize uma bateria danificada ou deformada de forma significativa.● Não ligue os polos positivo (+) e negativo (-) da bateria a um arame ou outro objeto metálico. Além disso, não a transporte ou guarde junto de outros objetos de metal como canetas esferográficas e colares.● Interrompa imediatamente a utilização da máquina em caso de anomalias como fogo, odores estranhos ou emissão de calor excessivo. Contacte o centro de assistência técnica ou revendedor mais próximo para solicitar reparação.



- Utilize a máquina ou o carregador de bateria opcional BJ-12 para carregar a bateria. Não utilize a bateria com outras máquinas, exceto as máquinas compatíveis com DB-120.
- Se houver fugas de fluido da bateria e entrar em contacto com os seus olhos, lave-os de imediato cuidadosamente com água da torneira ou outra água limpa sem esfregar, e procure ajuda médica.



Aviso



- Desligue de imediato em caso de ocorrência de anomalias como emissão de fumo ou odores estranhos. Remova a bateria assim que possível, tendo o cuidado de evitar choques elétricos ou queimaduras. Se estiver ligado a uma tomada elétrica doméstica, certifique-se de que retirou a ficha da tomada. O incumprimento desta precaução pode causar chamas ou choques elétricos. Contacte o centro de assistência técnica ou revendedor mais próximo. Interrompa imediatamente a utilização da máquina se não funcionar corretamente.
- Desligue de imediato se algum objeto metálico, água, líquido, ou outro objeto estranho, penetrar na máquina. Remova a bateria e o cartão de memória logo que possível, tendo o cuidado de evitar choques elétricos ou queimaduras. Se estiver ligado a uma tomada elétrica doméstica, certifique-se de que retirou a ficha da tomada. O incumprimento desta precaução pode causar chamas ou choques elétricos. Contacte o centro de assistência técnica ou revendedor mais próximo. Interrompa imediatamente a utilização da máquina se não funcionar corretamente.
- Se o monitor estiver danificado, evite qualquer contacto com o cristal líquido no seu interior. Siga as devidas medidas de emergência em baixo.
- PELE: se o cristal líquido entrar em contacto com a sua pele, limpe-o e enxague bem a área afetada com água. Em seguida, lave bem com sabonete.
- OLHOS: se este entrar em contacto com os olhos, lave-os bem com água limpa durante pelo menos 15 minutos e procure de imediato ajuda médica.
- INGESTÃO: em caso de ingestão do cristal líquido, enxague bem a boca com água. Ajude a pessoa a beber uma grande quantidade de água e provoque o vômito. Procure de imediato ajuda médica.
- Mantenha a bateria e o cartão de memória usado dentro da máquina fora do alcance de crianças para evitar que os engulam acidentalmente. A bateria e o cartão de memória são nocivos se forem engolidos. Procure de imediato ajuda médica.



- Siga estas precauções para evitar que a bateria derrame, sobreaqueça, inflame ou expluda.
- Não utilize uma bateria diferente da recomendada especificamente para a máquina.
- Não transporte ou guarde a bateria junto de objetos de metal como canetas esferográficas, colares, moedas e ganchos de cabelo.
- Não coloque a bateria num micro-ondas nem num recipiente de alta pressão.
- Se ocorrer fuga do fluido de bateria, um odor estranho, alteração de cor, etc., durante a utilização ou durante o carregamento, remova de imediato a bateria da máquina ou do carregador de bateria e mantenha-a afastada de chamas.
- Tenha em atenção o seguinte para evitar chamas, choques elétricos ou a explosão da bateria enquanto carrega.
- Utilize apenas a tensão de alimentação elétrica indicada. Evite também a utilização de adaptadores com várias tomadas e extensões.
- Manter a bateria fora do alcance das crianças.
- Se a bateria não acabar de carregar após o tempo de carregamento definido, interrompa o carregamento.
- Se a bateria derramar ou emitir um odor estranho, afaste-a imediatamente de qualquer fonte de calor.
- Mantenha a máquina fora do alcance das crianças. No caso das crianças, os acidentes podem ocorrer porque não conseguem entender o conteúdo de "Precauções de segurança" e "Precauções de utilização".
- Não utilize a máquina perto de gases inflamáveis, gasolina, benzina, diluente ou substâncias similares. O incumprimento desta precaução pode causar explosões, chamas ou queimaduras.
- Não utilize a máquina em locais onde a utilização tem restrições ou proibições, como por exemplo em aviões. O incumprimento desta medida pode originar acidentes.
- Não utilize o carregador da bateria ou adaptador CA com transformadores eletrónicos disponíveis no comércio ao viajar para o estrangeiro. O incumprimento desta medida pode originar chamas, choques elétricos ou anomalias no produto.
- Utilize apenas a tensão de alimentação elétrica indicada. O incumprimento desta precaução pode causar chamas ou choques elétricos.



- Não toque nos componentes internos da máquina se estes ficarem à vista como resultado de queda ou de danos no equipamento. O circuito de alta tensão da máquina pode provocar choques elétricos. Remova a bateria assim que possível, tendo o cuidado de evitar choques elétricos ou queimaduras. Contacte o centro de assistência técnica ou revendedor mais próximo se o equipamento estiver danificado.
- Se vir um relâmpago ou se ouvir trovoadas durante a utilização do carregador de bateria ou adaptador CA, não toque na ficha de alimentação. O incumprimento desta medida pode originar choques elétricos.



- Se algum objeto metálico, água, líquido, ou outro objeto estranho, penetrar na máquina, remova de imediato a ficha elétrica da tomada e contacte o centro de assistência técnica ou revendedor mais próximo para efetuar a reparação. O incumprimento desta precaução pode causar chamas ou choques elétricos.
- Se a máquina emitir uma anomalia como um som estranho ou fumo, remova de imediato a ficha da tomada e contacte o centro de assistência técnica ou revendedor mais próximo para efetuar a reparação. Interrompa imediatamente a utilização da máquina se não funcionar corretamente.



- O utilizador não deve tentar desmontar a máquina. O circuito de alta tensão da máquina pode provocar choques elétricos.



- Não utilize a máquina em zonas com água como a cozinha. O incumprimento desta precaução pode causar chamas ou choques elétricos.
- Não utilize a máquina numa casa de banho. O incumprimento desta precaução pode causar chamas ou choques elétricos.



Cuidado



- O contacto com líquido derramado de uma bateria pode originar queimaduras. Se parte do seu corpo entrar em contacto com uma bateria danificada, enxague a zona com água imediatamente. (Não utilize sabonete.) Se a bateria começar a derramar, remova-a imediatamente da máquina e limpe o compartimento da bateria cuidadosamente antes de substituí-la por uma nova bateria.



- Não permita que a máquina fique molhada. Também não a deve utilizar com as mãos húmidas. O incumprimento desta medida pode originar choques elétricos.
- Não dispare o flash na direção de condutores de veículos, tendo em conta que pode levar o condutor a perder o controlo e originar um acidente rodoviário.
- Não tape a máquina enquanto estiver a utilizá-la. O incumprimento desta medida pode originar chamas.
- Não provocar curto-circuito nos contactos metálicos do terminal. O incumprimento desta medida pode originar chamas.
- Não utilize a máquina em zonas molhadas ou áreas sujeitas a óleo e fumo como a cozinha. O incumprimento desta precaução pode causar chamas ou choques elétricos.



- Remova a ficha elétrica das tomadas antes de limpar a máquina.
- Remova a ficha elétrica das tomadas quando a máquina não estiver a ser utilizada.

Precauções de segurança para Acessórios

Ao utilizar os produtos opcionais, leia cuidadosamente os manuais de instruções fornecidos com o produto antes de utilizá-lo.



Notas

- Os sacos utilizados para a embalagem da máquina são feitos de material de bambu amigo do ambiente. Se algum pó do saco de embalagem aderir à máquina, remova-o com um soprador ou papel de limpeza disponível no mercado antes de utilizar a máquina.

Índice

Registo do utilizador	1
Introdução.....	1
Precauções de segurança.....	5
Verificação do conteúdo da embalagem.....	10
Nomes e funções das peças funcionais.....	10
Controlos de operação	12
Preparação antes da utilização.....	13
Instalar a bateria e um cartão de memória	13
Carregar a bateria	14
Definições iniciais	15
Formatar um cartão de memória.....	16
Operação básica para tirar fotografias.....	18
Fotografar no modo de programa	18
Visualizar as imagens captadas	19
Especificações principais	20
Bateria recarregável DB-120	20
Utilizar a Máquina no Estrangeiro	20
Sobre a LAN sem fios.....	20
Precauções de Utilização	21
Cuidados com a Máquina e Armazenamento.....	23
Garantia.....	24
Declarações de conformidade regulamentares.....	27

Verificação do conteúdo da embalagem



RICOH GR IV



Tampa da sapata
(Instalada na máquina)

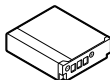

Bateria recarregável
(DB-120)

- Cabo USB (I-USB198)
- Correia de mão
- Guia de Iniciação (este documento)

Nomes e funções das peças funcionais

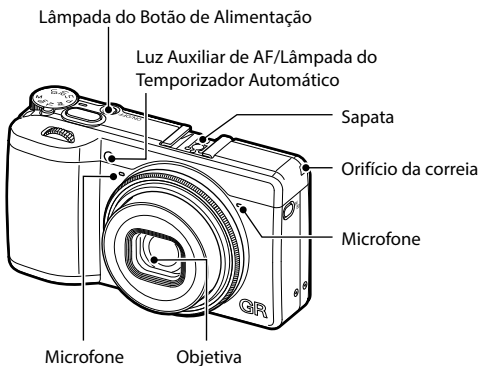

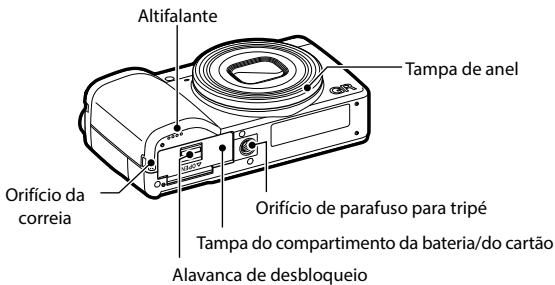
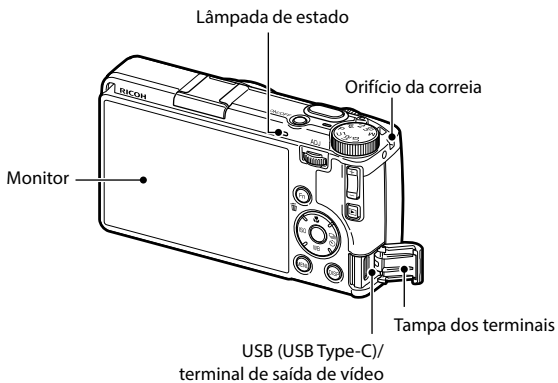

Controlos de operação

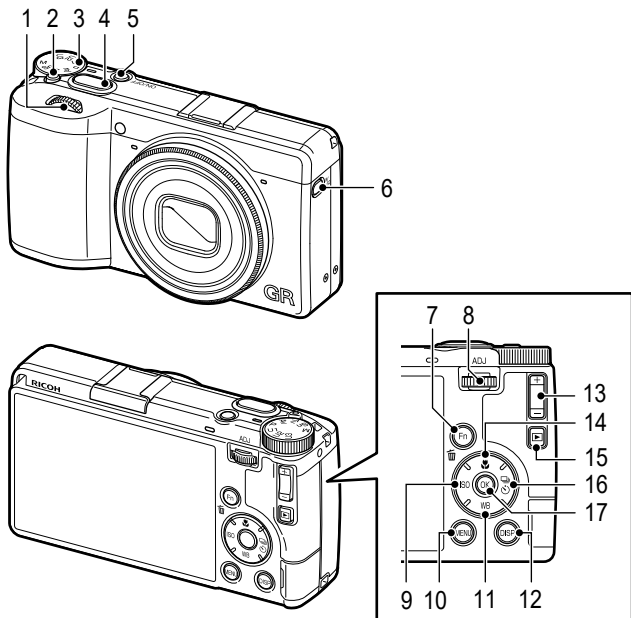

- | | | | |
|---|---|----|---|
| 1 | Seletor eletrónico frontal (☺) | 9 | Botão ISO/Esquerdo (ISO/◀) |
| 2 | Botão de bloqueio | 10 | Botão MENU (MENU) |
| 3 | Seletor de modo | 11 | Botão Equilíbrio de brancos/
Para baixo (WB/▼) |
| 4 | Botão disparador (SHUTTER) | 12 | Botão DISP (DISP) |
| 5 | Botão de alimentação | 13 | Botão de Compensação EV (±) |
| 6 | Botão de comutação da
memória de destino de vídeo/
gravação (📷/📹) | 14 | Botão Macro/Para cima (📷/▲) |
| 7 | Botão Fn/Eliminar (Fn/🗑️) | 15 | Botão de reprodução (📺) |
| 8 | ADJ./Seletor eletrónico traseiro
(ADJ/☺) | 16 | Botão Fotografar/Direito
(📷/▶) |
| | | 17 | Botão OK (OK) |

Preparação antes da utilização

Instalar a bateria e um cartão de memória

1 Certifique-se de que a máquina está desligada.

2 Deslize a alavanca de desbloqueio na parte inferior da máquina na direção de OPEN para abrir a tampa do compartimento da bateria/do cartão.

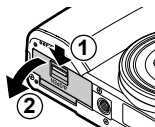

3 Quando utilizar um cartão de memória, certifique-se de que o mesmo está virado para o sítio certo e, em seguida, empurre-o até fazer clique.

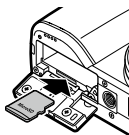

4 Insira a bateria.

Utilize a bateria para premir o trinco, e introduza-a totalmente no compartimento da bateria.

Para retirar a bateria, corra o fecho.

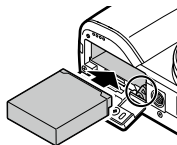

5 Feche a tampa do compartimento da bateria/do cartão e deslize a alavanca de desbloqueio na direção oposta de OPEN para trancar.

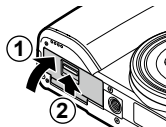

Cuidado

- Evite tocar diretamente no terminal do cartão microSD com as mãos ou os dedos.



Localização da gravação de dados

- Os dados são guardados de acordo com a definição escolhida em [Shooting Memory Setting/Definição da memória de fotografia] no menu 4/14. Mantenha premido ($\frac{11}{50}$) antes de fotografar para alterar o destino de gravação. O destino de gravação pode ser verificado no canto superior direito do monitor.

Carregar a bateria

Carregue a bateria utilizando um dos seguintes métodos.

Utilizando o carregador de bateria

A bateria também pode ser carregada utilizando o carregador de bateria opcional (BJ-12).

Para saber como carregar a bateria, consulte o manual do utilizador do carregador de bateria.

Utilizando um adaptador CA

Pode carregar a bateria utilizando um adaptador CA disponível no mercado compatível com USB Power Delivery, em combinação com o cabo USB fornecido (I-USB198), ou o adaptador CA opcional (D-AC166).

Utilizando um computador

Pode carregar a bateria utilizando o cabo USB fornecido (I-USB198) e um computador com uma porta USB Type-C.

- 1 Desligue a máquina.
- 2 Abra a tampa do terminal e, em seguida, ligue o cabo USB ao terminal USB.

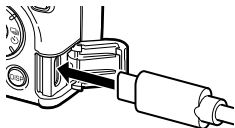

- 3 Ligue o cabo USB à porta USB Type-C do computador.
- 4 Prima o botão de alimentação para desligar a máquina.

A luz de estado da máquina acende e começa a carregar.

Quando o carregamento estiver concluído, a luz de estado apaga-se.

- 5** Remova o cabo USB do terminal USB e feche a tampa do terminal.

Definições iniciais

- 1** Prima o botão de alimentação.

A luz do botão de alimentação acende-se e, em seguida, a luz de estado pisca durante alguns segundos.

Aparece o ecrã [Language/言語] (Idioma).

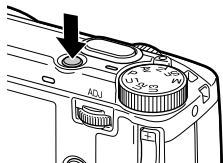

- 2** Utilize ▲▼ para seleccionar um idioma e, em seguida, prima **OK**.

- 3** Prima **OK**.



- 4** Proceda à leitura do código bidimensional apresentado com um dispositivo de comunicação, como um smartphone, e instale a aplicação dedicada da série RICOH GR "GR WORLD" no dispositivo de comunicação.

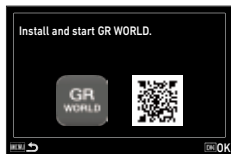

- 5** Prima **OK** na máquina.

- 6** Utilize a aplicação para registar a máquina.

7 Prima **OK** na máquina.



8 Defina o formato de visualização, a data e a hora.

Utilize ◀▶ para seleccionar um item e ▲▼ para alterar o valor.

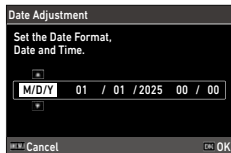

9 Prima **OK**.

A data e a hora estão definidas e a máquina está pronta para fotografar.



Notas

- Para transferir a aplicação GR WORLD e obter mais informações, consulte o seguinte website.

<https://www.ricoh-imaging.com/gr-world/download/>



Formatar um cartão de memória

Quando utilizar um novo cartão de memória ou um cartão de memória utilizado com outro dispositivo, formate o cartão de memória com esta máquina. A memória interna também pode ser formatada.

1 Prima **MENU**.

2 Prima ◀ duas vezes e, em seguida, utilize ▲▼ para seleccionar .



3 Prima ► duas vezes, selecione [Format/Formato] e, em seguida, prima ►.

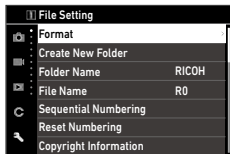

4 Utilize ▲▼ para selecionar [Memory Card/Cartão de memória] ou [Internal Memory/Memória interna] e, em seguida, prima ►.

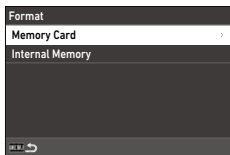

5 Utilize ▲ para selecionar [Execute/Executar] e, em seguida, prima OK.

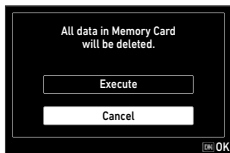

6 Prima MENU duas vezes.

Cuidado -----

- Não retire o cartão de memória durante a formatação, caso contrário o cartão poderá ficar danificado.
- A formatação elimina todos os dados, tanto protegidos como não protegidos.

Operação básica para tirar fotografias

Fotografar no modo de programa

- 1** Defina o seletor de modo como **P** premindo o botão de bloqueio.

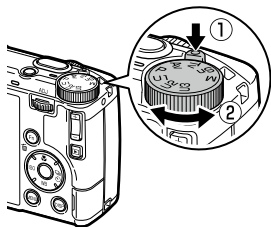

- 2** Prima **SHUTTER** até meio.



- 3** Prima **SHUTTER** completamente.





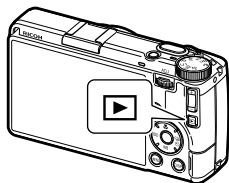

Visualizar as imagens captadas

1 Prima .



2 Visualizar uma imagem.



  /  / Arrastar	Apresenta a imagem anterior ou seguinte.
	Elimina a imagem.
 (para a direita) /  (+) / Aumentar	Amplia a imagem.
	Muda a máquina para o modo de fotografia.

Especificações principais

Bateria recarregável DB-120

Tensão Nominal	3,85 V
Capacidade Nominal	1800 mAh, 6,93 Wh
Temperatura de funcionamento	0 a 40 °C (32 a 104 °F)
Temperatura de Armazenamento	-20 a 45 °C (-4 a 113 °F)
Dimensões	40,9 mm (L) × 35,4 mm (A) × 10,75 mm (P) (1,6 pol. (L) × 1,4 pol. (A) × 0,4 pol. (P))
Peso	Aprox. 33 g (1,2 oz.)

Utilizar a Máquina no Estrangeiro

Para conhecer as condições de utilização e aspetos importantes a ter em conta quando utilizar a câmara no estrangeiro, consulte a página do produto e as FAQ no website da RICOH IMAGING.

Sobre a LAN sem fios

- As bandas de frequência disponíveis variam consoante o país.
- A banda de 5 GHz é restrita para utilização no exterior em alguns países.

Precauções de Utilização

Máquina

- Não deixe cair a máquina nem a sujeite a choques físicos.
- Ao transportar a máquina, tenha cuidado para não bater noutros objetos. É necessário especial cuidado para proteger as lentes e o monitor.
- A bateria pode ficar quente com utilização prolongada. Aguarde que a bateria arrefeça antes de a remover da máquina.
- Pode ser difícil ler o monitor sob a luz direta do sol.
- É possível notar alguma variação na luminosidade do monitor ou que contém pixels que não acendem ou que estão sempre acesos. Isto é comum a todos os monitores LCD e não indica uma anomalia.
- Não exerça força no monitor.
- Alterações bruscas de temperatura podem causar condensação, originando uma condensação visível dentro da objetiva ou anomalias na máquina. Isto pode ser evitado colocando a máquina num saco plástico para diminuir a alteração de temperatura, e removendo-a só depois de o ar no saco ter atingido a mesma temperatura do exterior.
- Para evitar danos na máquina, não insira objetos nos orifícios existentes nas coberturas do microfone e altifalante.
- Não permita que a máquina fique molhada. Também não a deve utilizar com as mãos húmidas. O incumprimento desta precaução pode originar anomalias na máquina ou choques elétricos.
- Tire uma fotografia de teste para garantir que a máquina está a funcionar devidamente antes de utilizá-la em ocasiões importantes como uma viagem ou casamentos. Recomendamos que conserve este manual e pilhas sobresselentes à mão.



Condições que podem causar condensação-----

- Se se mudar para uma área com uma temperatura radicalmente diferente
- Se a humidade for elevada
- Numa sala fria depois de o aquecedor ser ligado ou quando a máquina é exposta a ar frio de um ar condicionado ou outro dispositivo

Bateria recarregável DB-120

- Isto é uma bateria de íões de lítio.
- A bateria não está totalmente carregada aquando da compra, por isso certifique-se de que carrega a bateria antes de utilizar.
- Não abra ou danifique a bateria porque podem causar chamas ou lesões. Além disso, não aqueça a bateria acima de 60 °C (140 °F) ou exponha a bateria a chamas.
- Devido às características da bateria, o tempo de utilização da bateria pode ser reduzido quando utilizado num ambiente frio, mesmo que a bateria esteja completamente carregada. Mantenha a bateria quente colocando-a num bolso ou tenha uma bateria sobresselente disponível.
- Quando não estiver a utilizar, certifique-se de que remove a bateria da máquina ou do carregador de baterias. A bateria pode deixar passar uma pequena quantidade de corrente mesmo quando a alimentação está desligada, criando uma descarga excessiva e deixando a bateria inutilizável. Se a bateria for removida durante mais de cinco dias, as definições de data e hora serão perdidas. Nesse caso, reponha a data e a hora.
- Se a bateria não for utilizada durante muito tempo, carregue a bateria durante 15 minutos uma vez por ano antes de guardar.
- Guarde a bateria num local seco e fresco, com uma temperatura ambiente entre 15 °C e 25 °C (59 °F e 77 °F). Evite guardar em temperaturas extremamente altas ou baixas.
- Depois de carregar a bateria, não volte a carregá-la de imediato.
- Carregue a bateria a uma temperatura ambiente entre 10 °C e 40 °C (50 °F e 104 °F). Carregar a bateria a uma temperatura alta pode deteriorar a bateria. Carregar a uma temperatura baixa pode impedir o carregamento completo.
- Se o tempo de utilização da bateria se tornar demasiado curto mesmo quando está completamente carregada é porque a bateria atingiu o fim de vida. Substitua-a por uma nova. Certifique-se de que utiliza uma bateria de substituição recomendada pela RICOH IMAGING.
- O tempo de recarga com o cabo USB fornecido (I-USB198) é de aproximadamente 2 horas (a 25 °C (77 °F)).



Cuidado -----

- A utilização de outras baterias pode provocar uma explosão.
- Recicle as baterias usadas num ponto de reciclagem, na loja de eletrónica ou no supermercado locais.

Cuidados com a Máquina e Armazenamento

Cuidar da Máquina

- A qualidade da imagem pode ser afetada pelas impressões digitais e outros elementos estranhos na objetiva. Evite tocar na objetiva com os dedos.
- Remova o pó ou algodão na objetiva com um soprador disponível no comércio ou limpe cuidadosamente a objetiva com um pano macio e seco.
- Limpe bem a máquina depois de a utilizar na praia ou de manusear produtos químicos.
- Na eventualidade improvável de avaria, consulte o centro de assistência técnica ou o revendedor mais próximo.
- A máquina inclui circuitos de alta tensão. Não a desmonte.
- Não exponha a máquina a substâncias voláteis como diluente, benzina ou pesticidas. O incumprimento desta medida pode originar danos na máquina ou seus revestimentos.
- O monitor é facilmente riscado, evite tocar-lhe com objetos rígidos.
- Limpe o monitor com um pano suave humedecido com uma pequena quantidade de qualquer produto de limpeza para monitor que não contenha solventes orgânicos.

Armazenamento

- Não guarde a máquina onde possa ficar exposta a:
 - calor ou humidade extremos, grandes oscilações de temperatura ou humidade
 - Pó, sujidade, areia
 - Vibração intensa
 - Contacto prolongado com químicos incluindo pesticidas ou produtos em vinil ou borracha
 - Fortes campos magnéticos (por exemplo, na proximidade de um monitor, transformador ou íman)
- Remova a bateria se a máquina ficar muito tempo sem ser utilizada.

Antes de limpar

- Certifique-se de que desliga a máquina.
- Remova a bateria e o adaptador CA da máquina.

Garantia

Todas as nossas máquinas adquiridas através dos canais legais de distribuição têm garantia por doze meses, a contar da data de compra, contra defeitos de mão de obra ou material. A reparação e substituição de peças defeituosas ser-lhe-á prestada gratuitamente dentro deste período, desde que a máquina não mostre sinais de impacto, danos provocados por areia ou líquidos, utilização incorreta, modificação, corrosão pelas pilhas ou químicos, utilização sem respeito pelas instruções de operação ou modificação efetuada por serviços técnicos não autorizados. O fabricante ou os seus representantes oficiais não serão responsabilizados por quaisquer modificações ou alterações, exceto aquelas feitas com o seu consentimento escrito, e não serão responsabilizados por perdas causadas por demoras, privação de uso ou outras indiretas ou em sua consequência, quer devidas a defeitos do material, quer a mão de obra defeituosa, ficando expressamente acordado que a responsabilidade do fabricante ou dos seus representantes ao abrigo de todas e quaisquer garantias, quer explícitas quer implícitas, se limita estritamente à substituição de peças, conforme aqui estabelecido. Não serão efetuados quaisquer reembolsos de reparações realizadas por serviços técnicos não autorizados.

Procedimento durante os 12 meses de garantia

Qualquer máquina que avarie durante o período de 12 meses da garantia deve ser enviada ao vendedor onde a comprou ou ao fabricante. Se no seu país não houver representante do fabricante, envie a máquina ao fabricante com portes pré-pagos. Nesse caso, só voltará a ter a sua máquina depois de um período de tempo considerável em resultado dos complexos processos alfandegários em causa. Se a máquina se encontrar ao abrigo da garantia, as reparações serão feitas e as peças serão substituídas gratuitamente, e a máquina ser-lhe-á enviada após a realização das reparações. Se a máquina não estiver coberta pela garantia, serão cobrados os preços normais do fabricante ou dos seus representantes. As despesas de envio são por conta do proprietário. Se a sua máquina tiver sido comprada fora do país onde quer que a reparação seja feita durante o período de garantia, poderão ser cobradas taxas de manuseamento e assistência técnica pelo representante do fabricante nesse país. Independentemente disso, a sua máquina enviada ao fabricante será reparada gratuitamente de acordo com este processo e ao abrigo da garantia. Contudo, seja qual for o caso, os encargos relativos ao transporte e as taxas alfandegárias são da responsabilidade do remetente. Para que possa comprovar a data de aquisição quando lhe for solicitado, guarde o recibo ou as faturas referentes à compra da máquina pelo menos durante um ano. Antes de enviar a máquina para reparação, certifique-se de que a envia para os representantes autorizados do fabricante ou para as suas lojas de reparação aprovadas, a menos que a envie diretamente para o fabricante. Peça sempre um orçamento da reparação e só depois de o aceitar é que deve dar instruções ao centro de reparações para avançarem com a reparação.

- **Esta garantia não afeta os direitos legais do cliente.**
- **As garantias locais dos distribuidores em alguns países poderão sobrepor-se aos termos desta garantia. Portanto, recomendamos-lhe que leia o cartão de garantia fornecido com o seu equipamento no momento da compra ou que contacte o nosso distribuidor no seu país para obter mais informações e para receber uma cópia da garantia.**

Conditions of RICOH IMAGING North America Warranty

1. RICOH IMAGING products originally distributed by RICOH IMAGING AMERICAS CORPORATION and RICOH IMAGING CANADA and purchased through our authorized distribution channels, are warranted by RICOH IMAGING AMERICAS CORPORATION and RICOH IMAGING CANADA to the original retail purchaser for a period of one year from date of purchase against defects in material and/or workmanship.
2. This warranty is limited to repair of defects in material and/or workmanship. These repairs will be made at no charge to the customer. However, all charges related to shipping the product to the service center are the responsibility of the owner. (Note: RICOH IMAGING AMERICAS CORPORATION and RICOH IMAGING CANADA will not assume the responsibility for damages or loss encountered in transit to the service center but will assist in processing any claims whenever possible.)
3. This warranty does not cover finishes or batteries, nor does it cover damages resulting from accident, misuse, abuse, dirt, water, sand, battery leakage, tampering, servicing performed or attempted by unauthorized service agencies. This warranty is valid only in the country where this product is purchased. Routine cleaning and normal cosmetic and mechanical wear are not covered under the terms of this warranty. RICOH IMAGING AMERICAS CORPORATION and RICOH IMAGING CANADA shall not be liable for any consequential or incidental damages resulting from any breach of warranty, express or implied, applicable to this product.
4. Please be sure to keep your original or a copy of your proof of purchase receipt (bill of sale), to obtain warranty service during the warranty period. The dated proof of purchase receipt (bill of sale) must be provided to ensure warranty status. If the dated proof of purchase receipt (bill of sale) is not received with the product, a repair estimate will be issued.

Some states do not allow limitations on how long an implied warranty lasts, so the above limitations may not apply to you. Some states do not allow the exclusion or limitation of incidental or consequential damages, so the above limitations may not apply to you. This warranty gives you specific rights and you may have other legal rights which vary from state to state. This warranty policy does not affect the consumer's statutory rights.

Register your product:

USA: <https://us.ricoh-imaging.com/register-product/>

CAN: <https://www.ricoh-imaging.ca/register-your-ricoh-imaging-product/>

For service-related inquiries:

USA: <https://us.ricoh-imaging.com/repairs/>

CAN: <https://www.ricoh-imaging.ca/support/repairs/>

For technical support:

USA: <https://us.ricoh-imaging.com/online-support/>

Tel: 1-800-234-0276

CAN: <https://www.ricoh-imaging.ca/support/digital-support/>

Tel: 1-800-224-6767

Conditions de garantie RICOH IMAGING en Amérique du Nord

1. Les produits RICOH IMAGING distribués à l'origine par RICOH IMAGING AMERICAS CORPORATION et RICOH IMAGING CANADA et achetés par l'entremise de nos réseaux de distribution dûment agréés sont garantis par RICOH IMAGING AMERICAS CORPORATION et RICOH IMAGING CANADA contre tout défaut de fabrication et de main-d'œuvre pendant un an à partir de la date d'achat initiale pour l'acheteur original.
2. Cette garantie se limite aux réparations des défauts de fabrication et de main-d'œuvre. Ces réparations seront effectuées sans frais pour le client. Cependant, tous les frais reliés à l'envoi du produit dans un Centre de service seront à la charge de l'utilisateur. (Nota : RICOH IMAGING AMERICAS CORPORATION et RICOH IMAGING CANADA n'assumeront aucune responsabilité pour les dommages ou perte pouvant survenir lors du transport, mais assistera dans le traitement de toute réclamation dans la mesure du possible.)
3. Cette garantie ne couvre pas le fini ni les piles, et ne couvre pas non plus les dommages résultant d'un accident, d'une utilisation inappropriée ou abusive ainsi que de la poussière, eau, écoulement des piles, modifications ou réparations réalisées ou tentées par une agence de réparation non agréée. Cette garantie n'est valable que dans le pays où le produit a été acheté. Le nettoyage de routine et l'usure mécanique et esthétique ne sont pas couverts par cette garantie. RICOH IMAGING AMERICAS CORPORATION et RICOH IMAGING CANADA ne peuvent être tenues responsables des dommages accidentels, indirects et consécutifs résultant d'un manquement à une condition de la garantie, expresse ou implicite, applicable à ce produit.
4. Conservez votre bon d'achat original (facture de vente datée) ou une copie afin de fournir lors d'une demande de réparation pendant la période de garantie. Votre bon d'achat doit être fournie pour assurer l'état de la garantie. Si votre bon d'achat n'est pas reçue avec le produit, un devis de réparation sera émis.

Certains pays, états ne permettent pas de limiter la durée d'une garantie implicite, donc les limitations citées ci-dessus peuvent ne pas s'appliquer à vous. De même, certains pays, états permettent pas l'exclusion ou la limitation des dommages accidentels ou consécutifs, en conséquence, les limitations peuvent ne pas s'appliquer à vous. Cette garantie vous donne des droits spécifiques et vous pouvez avoir d'autres droits selon la juridiction en vigueur dans votre région. Cette garantie ne peut diminuer les droits juridiques du consommateur.

Renseignement relatif au service :

<https://www.rioh-imaging.ca/fr/service-et-solution/repairs/>

Soutien technique :

<https://www.rioh-imaging.ca/fr/service-et-solution/soutien-technique/>

Declarações de conformidade regulamentares

For Customers in USA

STATEMENT OF FCC COMPLIANCE

Supplier's Declaration of Conformity 47 CFR § 2.1077 Compliance Information

Product Name: RICOH GR IV

Model: R09010

This device complies with Part 15 of the FCC Rules. Operation is subject to the following two conditions: (1) This device may not cause harmful interference, and (2) this device must accept any interference received, including interference that may cause undesired operation.

Responsible party: RICOH IMAGING AMERICAS CORPORATION

Address: 2 Gatehall Drive Suite 204, Parsippany, New Jersey 07054, U.S.A.

Phone: 800-877-0155

CAUTION:

Any changes or modifications not expressly approved by the party responsible for compliance could void the user's authority to operate the equipment.

FCC Part 15 Subpart B Class B

This equipment has been tested and found to comply with the limits for a Class B digital device, pursuant to part 15 of the FCC Rules. These limits are designed to provide reasonable protection against harmful interference in a residential installation. This equipment generates, uses and can radiate radio frequency energy and, if not installed and used in accordance with the instructions, may cause harmful interference to radio communications. However, there is no guarantee that interference will not occur in a particular installation. If this equipment does cause harmful interference to radio or television reception, which can be determined by turning the equipment off and on, the user is encouraged to try to correct the interference by one or more of the following measures:

- Reorient or relocate the receiving antenna.
- Increase the separation between the equipment and receiver.
- Connect the equipment into an outlet on a circuit different from that to which the receiver is connected.
- Consult the dealer or an experienced radio/TV technician for help.

FCC Part 15 Subpart E

Compliance with FCC requirement 15.407(c)

Data transmission is always initiated by software, which is passed down through the MAC, through the digital and analog baseband, and finally to the RF chip. Several special packets are initiated by the MAC. These are the only ways the digital baseband portion will turn on the RF transmitter, which it then turns off at the end of the packet. Therefore, the transmitter will be on only while one of the aforementioned packets is being transmitted. In other words, this device automatically discontinues transmission in case of either absence of information to transmit or operational failure.

Frequency tolerance (2.4 GHz band): 25 ppm

Frequency tolerance (5 GHz band): 20 ppm

RF Exposure Warning

This device meets the government's requirements for exposure to radio waves. This device is designed and manufactured not to exceed the emission limits for exposure to radio frequency (RF) energy set by the Federal Communications Commission of the U.S. Government.

The exposure standard employs a unit of measurement known as the Specific Absorption Rate, or SAR. The SAR limit set by the FCC is 1.6 W/kg. Tests for SAR are conducted using standard operating positions accepted by the FCC with the EUT transmitting at the specified power level in different channels.

The FCC has granted an Equipment Authorization for this device with all reported SAR levels evaluated as in compliance with the FCC RF exposure guidelines. SAR information on this device is on file with the FCC and can be found under the Display Grant section of <https://apps.fcc.gov/oetcf/eas/reports/GenericSearch.cfm> after searching on FCC ID: 2ACZ5-R09010.

Safety Standard for Button Cell or Coin Batteries and Consumer Products Containing Such Batteries

This product contains a non-replaceable button cell or coin battery.

Do not replace the button cell or coin battery. This can cause a fire or electric shock.

WARNING

- **INGESTION HAZARD:** This product contains a button cell or coin battery.
- **DEATH** or serious injury can occur if ingested.
- A swallowed button cell or coin battery can cause **Internal Chemical Burns** in as little as **2 hours**.
- **KEEP** new and used batteries **OUT OF REACH of CHILDREN**.
- **Seek immediate medical attention** if a battery is suspected to be swallowed or inserted inside any part of the body.



- Immediately dispose of used battery according to local regulations and keep it away from children. Do NOT dispose of the battery in household trash or incinerate.
- Even a used battery may cause severe injury or death.
- Call a local poison control center for treatment information.
- Battery type: ML414H IV01E
- Nominal battery voltage: 3 V
- A non-rechargeable battery is not to be recharged.
- Do not force discharge, recharge, disassemble, heat above manufacturer's specified temperature rating, or incinerate the battery. Doing so may result in injury due to venting, leakage, or explosion, resulting in chemical burns.

General Certificate of Conformity

PRODUCT MODEL	MODEL: R09010 TYPE: DIGITAL CAMERA
CITATION TO EACH CPSC PRODUCT SAFETY RULE TO WHICH THIS PRODUCT IS BEING CERTIFIED	16 CFR Part 1263 — Safety Standard for Button Cell or Coin Batteries and Consumer Products Containing Such Batteries
THE IMPORTER ISSUING THE CERTIFICATE	RICOH IMAGING AMERICAS CORPORATION 2 Gatehall Drive Suite 204, Parsippany, New Jersey 07054, U.S.A. (800) 234-0276
CONTACT INFORMATION FOR THE INDIVIDUAL MAINTAINING RECORDS OF TEST RESULTS	RICOH IMAGING AMERICAS CORPORATION Yuliana Kwok orders@ricoh-usa.com 2 Gatehall Drive Suite 204, Parsippany, New Jersey 07054, U.S.A. (905) 795-5729
THE DATE AND PLACE OF MANUFACTURE	March, 2025 Guangdong Sheng, China
THE DATE AND PLACE WHERE THE PRODUCT WAS TESTED	1/4/2025 to 20/6/2025 Kanagawa, Japan
LABORATORY CONDUCTING TESTING ON WHICH THE CERTIFICATE DEPENDS	RICOH IMAGING COMPANY, LTD. 16-1 Shinei-cho, Tsuzuki-ku, Yokohama, Kanagawa 224-0035 Japan

For Customers in USA and Canada

Lithium-ion batteries are recyclable.

You can help preserve our environment by returning your used rechargeable batteries to the collection and recycling location nearest you.

For more information regarding recycling of rechargeable batteries, call toll free 1-877-723-1297, or visit <https://www.call2recycle.org/>.

For Customers in Canada

Innovation, Science and Economic Development Canada (ISED) Regulatory Compliance Notice

This Class B digital apparatus complies with Canadian ICES-003 (B).

This device contains licence-exempt transmitter(s)/receiver(s) that comply with Innovation, Science and Economic Development Canada's licence-exempt RSS(s). Operation is subject to the following two conditions:

1. This device may not cause interference.
2. This device must accept any interference, including interference that may cause undesired operation of the device.

Warning:

- (i) The device for operation in the band 5150–5250 MHz is only for indoor use to reduce the potential for harmful interference to co-channel mobile satellite systems.
- (ii) For devices with detachable antenna(s), the maximum antenna gain permitted for devices in the band 5725–5850 MHz shall be such that the equipment still complies with the e.i.r.p. limits as appropriate.

Radio Frequency (RF) Exposure Information

The radiated output power of the Wireless Device is below the Innovation, Science and Economic Development Canada (ISED) radio frequency exposure limits. The Wireless Device should be used in such a manner such that the potential for human contact during normal operation is minimized.

This device has been evaluated for and shown compliant with the ISED Specific Absorption Rate ("SAR") limits when operated in portable exposure conditions. (Antennas are greater than 5 mm from a person's body.)

Avis de conformité à la réglementation d'Innovation, Sciences et Développement économique Canada (ISDE)

Cet appareil numérique de la classe B est conforme à la norme NMB-003 (B) du Canada.

L'émetteur/récepteur exempt de licence contenu dans le présent appareil est conforme aux CNR d'Innovation, Sciences et Développement économique Canada applicables aux appareils radio exempts de licence. L'exploitation est autorisée aux deux conditions suivantes :

1. L'appareil ne doit pas produire de brouillage ;
2. L'appareil doit accepter tout brouillage radioélectrique subi, même si le brouillage est susceptible d'en compromettre le fonctionnement.

Mise en garde :

- (i) Les dispositifs fonctionnant dans la bande de 5150 à 5250 MHz sont réservés uniquement pour une utilisation à l'intérieur afin de réduire les risques de brouillage préjudiciable aux systèmes de satellites mobiles utilisant les mêmes canaux.
- (ii) Pour les dispositifs munis d'antennes amovibles, le gain maximal d'antenne permis (pour les dispositifs utilisant la bande de 5725 à 5850 MHz) doit être conforme à la limite de la p.i.r.e. spécifiée, selon le cas.

Informations concernant l'exposition aux fréquences radio (RF)

La puissance de sortie rayonnée de l'appareil sans fil est inférieure aux limites d'exposition aux radiofréquences d'Innovation, Sciences et Développement économique Canada (ISDE). L'Appareil sans fil doit être utilisé de telle manière que le potentiel de contact humain pendant le fonctionnement normal soit minimisé.

Cet appareil a été évalué et démontré conforme aux limites de débit d'absorption spécifique (« SAR ») ISDE lorsqu'il est utilisé dans des conditions d'exposition portables. (Les antennes sont à plus de 5 mm du corps d'une personne.)

Para utilizadores em países que exigem a Marcação CE

Este produto está em conformidade com os requisitos e disposições essenciais.

Diretiva RE 2014/53/UE

A Declaração de Conformidade da UE está disponível através do seguinte URL:

https://www.rioh-imaging.co.jp/english/support/declaration_of_conformity.html

e selecionando o produto aplicável.

Banda de frequência de operação: 2400 a 2483,5 MHz

5150 a 5250 MHz

5725 a 5850 MHz

Potência de radiofrequência máxima: 2400 a 2483,5 MHz: 12,80 dBm EIRP

5150 a 5250 MHz: 11,20 dBm EIRP

5725 a 5850 MHz: 12,73 dBm EIRP

A potência mínima necessária para o equipamento de rádio carregar: 2,5 W

A potência máxima necessária para o equipamento de rádio atingir

a velocidade máxima de carregamento: 10 W

Importador (marcação CE): RICOH IMAGING EUROPE S.A.S.

7-9, avenue Robert Schuman, 94150 Rungis, França

Fabricante: RICOH IMAGING COMPANY, LTD.

1-3-6, Nakamagome, Ohta-ku, Tokyo 1143-8555 Japão



Regulamento (UE) 2023/1542 relativo às baterias

Este produto está em conformidade com os requisitos e disposições essenciais.

Bateria recarregável de íões de lítio

DB-120

Importador (marcação CE): RICOH IMAGING EUROPE S.A.S.
7-9, avenue Robert Schuman, 94150 Rungis, França
<https://ricoh-imaging.eu/>

Fabricante: RICOH IMAGING COMPANY, LTD.
1-3-6, Nakamagome, Ohta-ku, Tokyo 143-8555 Japão
<https://www.rioh-imaging.co.jp/english/>

Bateria secundária de lítio

ML414H IV01E

Importador (marcação CE): RICOH IMAGING EUROPE S.A.S.
7-9, avenue Robert Schuman, 94150 Rungis, França
<https://ricoh-imaging.eu/>

Fabricante: Seiko Instruments Inc.
8, Nakase 1-chome, Mihama-ku, Chiba-shi, Chiba 261-8507
Japão
https://krs.bz/sii/m/battery_inq_en

Relativamente à LAN sem fios

	AT	EE	IE	NL	ES	CH
	BE	FI	TI	PL	SE	HR
	BG	FR	LV	PT	UK(NI)	MK
	CY	DE	LT	RO	IS	TR
	CZ	EL	LU	SK	LI	ME
	DK	HU	MT	SI	NO	RS

- Não use a banda de 5 GHz (W52) da LAN sem fios em exteriores nos países listados acima. O uso em exteriores da W52 é legalmente proibido nestes países. Use a banda de 2,4 GHz ou 5,8 GHz para exteriores.
- O intervalo de frequências usado por este produto está limitado de 5150 até 5250 MHz (W52), ou de 5725 até 5850 MHz (W58), na banda de 5 GHz.

Relativamente às baterias

- A substituição de uma bateria por outra de um tipo incorreto pode anular uma proteção (por exemplo, no caso de alguns tipos de baterias de lítio).
- A eliminação da bateria numa fogueira ou num forno quente, ou o esmagamento ou corte mecânico da bateria, podem resultar numa explosão.
- Deixar a bateria num ambiente de temperatura extremamente elevada pode resultar numa explosão ou fuga de líquido ou gás inflamável.
- Sujeitar a bateria a uma pressão de ar extremamente baixa pode resultar numa explosão ou fuga de líquido ou gás inflamável.

Para utilizadores em países que exigem a Marcação UKCA

Este produto está em conformidade com os requisitos e disposições essenciais.

Regulamento sobre equipamento de rádio de 2017

A Declaração de Conformidade do R.U. está disponível através do seguinte URL:

https://www.ricoh-imaging.co.jp/english/support/declaration_of_conformity.html

e selecionando o produto aplicável.



Banda de frequência de operação: 2400 a 2483,5 MHz

5150 a 5250 MHz

5725 a 5850 MHz

Potência de radiofrequência máxima: 2400 a 2483,5 MHz: 12,80 dBm EIRP

5150 a 5250 MHz: 11,20 dBm EIRP

5725 a 5850 MHz: 12,73 dBm EIRP

Fabricante:

RICOH IMAGING COMPANY, LTD.

1-3-6, Nakamagome, Ohta-ku, Tokyo 143-8555 Japão

Declaração de conformidade do PSTI

A presente declaração de conformidade foi elaborada pela RICOH IMAGING COMPANY, LTD, 1-3-6, Nakamagome, Ohta-ku, Tokyo 143-8555 Japão (o "Fabricante") nos termos da Secção 9 (2) da Lei relativa à Segurança dos Produtos e às Infraestruturas de Telecomunicações de 2022, relativamente ao seguinte produto:

Tipo de produto: DIGITAL CAMERA

Modelo do produto: R09010

Data de fim do suporte de segurança: 30/11/2026

Para mais informações, consulte as páginas Web abaixo indicadas.

<https://www.ricoh-imaging.co.jp/english/about/security/products/support/>



Na opinião do Fabricante, o Fabricante cumpriu os seguintes requisitos de segurança aplicáveis:

Requisitos de segurança para os fabricantes estabelecidos no SCHEDULE 2 dos Regulamentos de Segurança de Produtos e Infraestruturas de Telecomunicações (Requisitos de Segurança para Produtos Conectáveis Relevantes) de 2023.

Normas aplicáveis: ETSI EN 303 645 V.2.1.1 (2020-06)

ISO/IEC 29147:2018 (2018-10)

Autorizado por: _____

Kazunobu Saiki

Cargo: Diretor Geral, Divisão Comercial de Câmaras
RICOH IMAGING COMPANY, LTD.

Local e data de emissão: Tóquio, Japão

30/6/2025 (dd/mm/aaaa)

Informações para utilizadores sobre recolha e descarte de equipamento antigo e baterias usadas



1. Na União Europeia

Estes símbolos nos produtos, embalagem e/ou documentos fornecidos significam que os equipamentos elétricos e eletrônicos usados e as baterias gastas não devem ser misturados com o lixo doméstico normal.



Equipamento elétrico/eletrónico e baterias usados devem ser tratados separadamente e de acordo com a legislação que exige tratamento, recuperação e reciclagem adequados desses produtos.

Ao eliminar corretamente estes produtos, ajudará a assegurar que os resíduos sejam submetidos aos necessários tratamento, recuperação e reciclagem e, por conseguinte, evitará os efeitos negativos potenciais no ambiente e na saúde humana que, de outra forma, poderiam surgir devido ao manuseio inadequado de resíduos.

Se tiver sido acrescentado um símbolo de produto químico por baixo do símbolo indicado acima, em conformidade com a diretiva relativa às baterias, isso indica que existe um metal pesado (Hg = Mercúrio, Cd = Cádmio, Pb = Chumbo) na bateria, numa concentração superior a um limiar aplicável especificado na referida diretiva.

Para obter mais informações sobre a recolha e reciclagem de produtos usados, contacte as autoridades locais, os serviços de eliminação de resíduos ou o ponto de venda onde adquiriu os produtos.

2. Noutros países fora da UE

Estes símbolos são válidos apenas no espaço da União Europeia. Se pretender eliminar produtos usados, contacte as autoridades locais ou o revendedor para que lhe indiquem o método adequado para o fazer.

Na Suíça: o equipamento elétrico/eletrónico usado pode ser devolvido gratuitamente ao vendedor, mesmo que não adquira um produto novo. Pode encontrar uma lista de mais instalações de recolha na página inicial de www.swico.ch ou www.sens.ch.

Para clientes na Tailândia

เครื่องโทรคมนาคมและอุปกรณ์นี้ มีความสอดคล้องตามมาตรฐานหรือข้อกำหนดทางเทคนิคของ กสทช



กสทช.

เครื่องวิทยุคมนาคมนี้ ได้รับยกเว้น ไม่ต้องได้รับใบอนุญาตให้มี ใช้ซึ่งเครื่องวิทยุคมนาคมหรือตั้งสถานีวิทยุคมนาคมตามประกาศ กสทช. เรื่อง เครื่องวิทยุคมนาคม และสถานีวิทยุคมนาคมที่ได้รับยกเว้นไม่ต้องได้รับใบอนุญาตวิทยุคมนาคม ตามพระราชบัญญัติวิทยุคมนาคม พ.ศ. 2498



กสทช. | โทรคมนาคม
กำกับดูแลเพื่อประชาชน
Call Center 1200 (Inswi)

Para clientes na India

Battery Waste Management Rules

EPR No.: 7252955672223764882

RICOH IMAGING COMPANY, LTD.

16-1, Shinei-cho, Tsuzuki-ku, Yokohama, Kanagawa
224-0035 Japão
(<https://www.ricoh-imaging.co.jp>)

**RICOH IMAGING EUROPE
S.A.S.**

7-9, avenue Robert Schuman, 94150 Rungis, França
(<https://www.ricoh-imaging.eu>)

**RICOH IMAGING
AMERICAS CORPORATION**

2 Gatehall Drive Suite 204, Parsippany, New Jersey
07054, E.U.A.
(<https://www.us.ricoh-imaging.com>)

**RICOH IMAGING CANADA
INC.**

5560 Explorer Drive Suite 400, Mississauga, Ontario,
L4W 5M3, Canadá
(<https://www.ricoh-imaging.ca>)

**RICOH IMAGING CHINA
CO., LTD.**

Room A 23F Lansheng Building, 2-8 Huaihaizhong
Road, Huangpu District, Xanghai, 200021, China
(<https://www.ricoh-imaging.com.cn/china/>)

<https://www.ricoh-imaging.co.jp/english/>

As informações relativas a contactos podem ser alteradas sem aviso prévio. Verifique as informações mais recentes nos nossos websites.

RICOH IMAGING COMPANY, LTD.
Junho de 2025



SGGRIV179 Impresso na China
58862



* 4 Q D A Z 0 2 0 *