

RICOH

GR

RICOH GR IV

Başlangıç Kılavuzu

Seri numarası fotoğraf makinesinin en altında bulunur.

Bu Başlangıç Kılavuzu fotoğraf makinesinin temel kullanımını ve kullanım önlemlerini açıklamaktadır.

Fotoğraf makinesi hakkında ayrıntılı bilgi için RICOH IMAGING web sitesinde bulunan Kullanım Kılavuzuna (HTML sürümü) bakın. PDF sürümünü RICOH IMAGING web sitesindeki destek sayfasından indirebilirsiniz.



Elektronik kopyanızı indirin

Model: R09010

Kullanıcı Kaydı Hakkında

Bir RICOH IMAGING ürünü satın aldığınız için teşekkür ederiz.

Satın aldığınız ürün için size en iyi müşteri desteğini ve servis deneyimini sağlayabilmemiz için kullanıcı kaydını tamamlayın.

Kullanıcı kaydını tamamlamak için aşağıdaki web sitesini ziyaret edin.

<https://www.ricoh-imaging.com/registration/>

Kayıtlı kullanıcılara e-posta ile yazılım sürümü güncellemeleri vb. gibi önemli müşteri destek bilgileri gönderilir.

Giriş

Bu Başlangıç Kılavuzu, fotoğraf makinesinin temel kullanımını ve kullanım önlemlerini açıklamaktadır.

Fotoğraf makinesi ile kullanılabilen işlevlerden en iyi şekilde yararlanmak için bu Başlangıç Kılavuzunu dikkatlice okuyun. Bu Başlangıç Kılavuzunu ileride başvurmak üzere sakladığınızdan emin olun.

Fotoğraf makinesini kullanmaya başlamadan önce fotoğraf makinesi yazılımını en son sürüme güncellemeniz önerilir.

En son yazılım sürümü hakkında ayrıntılar için aşağıdaki yazılım indirme sitesine bakın.

<https://www.ricoh-imaging.co.jp/english/>

RICOH IMAGING COMPANY, LTD.

Güvenlik önlemleri	Güvenli kullanım için tüm güvenlik önlemlerini dikkatlice okuyun.
Test çekimleri	Önemli olayların fotoğraflarını çekmeden önce fotoğraf makinesinin düzgün çalıştığından emin olmak için test çekimleri yapın.
Telif Hakkı	Kişisel, ev amaçlı veya diğer benzer sınırlı amaçlar haricinde, telif hakkı sahibinin izni olmaksızın, telif hakkı içeren dokümanların, dergilerin ve diğer materyallerin çoğaltılması ve değişikliğe tabi tutulması yasaklanmıştır.
Sorumluluktan muaf olma	RICOH IMAGING COMPANY ürün arızası sonucu görüntü kaydedilememesi veya görüntülenememesi durumunda hiçbir sorumluluk kabul etmez.
Radyo girişimi	Bu fotoğraf makinesini başka elektronik ekipmanlarının bulunduğu yerde çalıştırma hem fotoğraf makinesini hem de diğer aygıtı kötü yönde etkileyebilir. Fotoğraf makinesi özellikle bir radyo/TV alıcısının yakınında kullanılıyorsa girişim oluşabilir. Bu durumda, aşağıdaki önlemleri alın. <ul style="list-style-type: none">• Fotoğraf makinesini radyo/TV alıcısından mümkün olduğunca uzakta tutun.• Radyo/TV alıcısının anteninin yönünü değiştirin.• Farklı bir priz kullanın.

RICOH IMAGING COMPANY'nin açık, yazılı izni alınmadan bu yayın tamamen veya kısmen çoğaltılamaz.

© RICOH IMAGING COMPANY, LTD. 2025

RICOH IMAGING COMPANY önceden haber vermeksizin istediği zaman bu kılavuzun içeriğini değiştirme hakkını saklı tutar.

Bu kılavuzdaki bilgilerin doğruluğunu sağlamak için her türlü gayret gösterilmiştir. Buna rağmen herhangi bir hata veya eksik fark ederseniz bu kılavuzun arka kapağında verilen adresten bize bildirmenizi rica ederiz.

Kablosuz LAN ve Bluetooth® İşlevleri Hakkında

- Fotoğraf makinesini, manyetik alanlar ve elektromanyetik dalgalar üreten elektrikli ürünler, AV/OA cihazları vb. yakınında kullanmayın.
- Eğer fotoğraf makinesi manyetik alanlar ve elektromanyetik dalgalardan etkilenirse, iletişim işlevi çalışmayabilir.
- Fotoğraf makinesi bir TV veya radyo yakınında kullanılırsa alım kalitesi azalabilir ve TV görüntüsünün kalitesi düşebilir.
- Fotoğraf makinesinin yakınında çok sayıda kablosuz LAN erişim noktası veya Bluetooth® aygıtı bulunuyorsa ve bunlar aynı kanalı kullanıyorsa arama işlemi düzgün şekilde gerçekleşmeyebilir.
- Kayıtlı, gönderilen veya alınan verilerinizin emniyeti sizin sorumluluğunuzdadır.

Fotoğraf makinesi tarafından kullanılan frekans bandı dahilinde, mikrodalga fırın gibi endüstriyel, bilimsel ve tıbbi cihazlar ile fabrika üretim hatları vb. dahilinde kullanılan mobil nesne tanımlama amaçlı bina içi telsiz istasyonları (ruhsat gerektiren kablosuz istasyonlar) ve belirtilen düşük güç telsiz istasyonları (ruhsat gerektirmeyen kablosuz istasyonlar) ve de amatör radyo istasyonları (ruhsat gerektiren kablosuz istasyonlar) kullanılıyor.

1. Fotoğraf makinesini kullanmaya başlamadan önce, mobil nesne tanımlama amaçlı bina içi telsiz istasyonları ve belirtilen düşük güç telsiz istasyonları ile amatör radyo istasyonlarının yakınlarda bulunmadığından emin olun.
2. Fotoğraf makinesinin, mobil nesne tanımlama amaçlı bina içi telsiz istasyonlarında zararlı radyo dalga parazitlerine sebep olması halinde, paraziti önlemek üzere, frekansını derhal değiştirin.
3. Fotoğraf makinesinin, mobil nesne tanımlama amaçlı belirtilen düşük güç telsiz istasyonları ile amatör radyo istasyonlarında zararlı radyo dalga parazitlerine neden olması halinde, size en yakın servis merkezine başvurun.

Sertifika işaretleri elektronik olarak monitörde görüntülenebilir.



Sertifika İşaretlerini Görüntüleme

- 1 Menü ekranını görüntülemek için **MENU** düğmesine basın.
- 2 ▲▼◀▶ düğmelerini kullanarak **8** menüsünü (Bu Cihaz Hakkında) görüntüleyin.
- 3 ▲▼◀▶ düğmelerini kullanarak [Certification Marks/Sertifika İşaretleri] ögesini seçin ve **OK** düğmesine basın.

Les marques de certification peuvent être affichées électroniquement sur l'écran.



Affichage des marques de certification

- 1 Appuyez sur **MENU** pour afficher l'écran de menu.
- 2 Utilisez ▲▼◀▶ pour afficher le menu **8** (À propos de l'appareil).
- 3 Utilisez ▲▼◀▶ pour sélectionner [Marques de certification], et appuyez sur **OK**.

Ticari Markalar

- Microsoft ve Windows, Microsoft Corporation'ın Amerika Birleşik Devletleri ve diğer ülkelerdeki kayıtlı ticari markalarıdır.
 - Mac, macOS ve App Store, Apple Inc. şirketinin ticari markalarıdır.
 - IOS, Cisco Systems, Inc. şirketinin Amerika Birleşik Devletleri ve diğer ülkelerdeki ticari markası veya tescilli ticari markasıdır ve lisans dahilinde kullanılır.
 - Adobe ve Adobe logosu, Adobe Systems Incorporated şirketinin Amerika Birleşik Devletleri ve/veya diğer ülkelerdeki tescilli ticari markaları veya ticari markalarıdır.
 - Bu ürün, Adobe Systems Incorporated lisansı altındaki DNG teknolojisine sahiptir.
 - DNG logosu, Adobe Systems Incorporated firmasının Amerika Birleşik Devletleri ve/veya diğer ülkelerdeki tescilli ticari markası veya ticari markasıdır.
 - microSDXC logosu, SD-3C, LLC şirketinin bir ticari markasıdır.
 - Google, Google Play ve Android, Google Inc. şirketinin ticari markaları veya tescilli ticari markalarıdır.
 - Bluetooth, Bluetooth SIG, Inc. şirketinin Amerika Birleşik Devletleri ve diğer ülkelerde tescilli ticari markası veya ticari markasıdır.
 - USB Type-C ve USB-C, USB Implementers Forum şirketinin ticari markalarıdır.
 - DisplayPort™, Video Electronics Standards Association (VESA™) şirketinin Amerika Birleşik Devletleri ve diğer ülkelerdeki ticari markasıdır.
 - HDMI, HDMI logosu ve High-Definition Multimedia Interface, HDMI Licensing Administrator, Inc. şirketinin Amerika Birleşik Devletleri ve/veya diğer ülkelerdeki ticari markaları veya tescilli ticari markalarıdır.
- Diğer şirket adları, ürün adları ve logolar ilgili şirketlerin ticari adları, ticari markaları veya tescilli ticari markalarıdır.
- Bu üründe RICOH COMPANY, LTD tarafından tasarlanmış olan RICOH RT yazı tipi kullanılmıştır.

AVC Patent Portföy Lisansı

Bu ürün, bir tüketicinin kişisel kullanımı veya karşılık alınmadan yapılan diğer kullanımlar amacıyla (i) AVC standardıyla ("AVC video") uyumlu video kodlaması ve/veya (ii) kişisel faaliyetlerde bulunan bir tüketici tarafından kodlanan ve/veya AVC video satma lisansına sahip bir video tedarikçisinden alınan AVC video kodunu çözmesi için AVC Patent Portföyü Lisansı çerçevesinde lisanslıdır. Diğer kullanım amaçları için dolaylı veya dolaysız herhangi bir lisans verilmemektedir.

Via Licensing Alliance'dan ek bilgi temin edilebilir.

Bkz. <https://www.via-la.com/>.

Açık Kaynak Yazılımı Hakkında Bildirim



Bu fotoğraf makinesi, GNU Genel Kamu Lisansı (GPL), GNU Kısıtlı Genel Kamu Lisansı (LGPL) ve/veya diğer lisanslar kapsamında lisanslanmış açık kaynaklı yazılım (OSS) içerir. Bu fotoğraf makinesinde kullanılan her bir OSS'nin lisanslarıyla ilgili bilgiler bir metin dosyası olarak ürünün dahili hafızasına kaydedilmiştir. Lisans koşullarını okumak için bu fotoğraf makinesini bir bilgisayara bağlayın, "oss_license" klasörüne gidin ve her bir metin dosyasını açın. Fotoğraf makinesinde kullanılan OSS'nin kaynak kodları GPL, LGPL vb. lisans koşulları altında açıklanmaktadır. Kaynak kodlara ihtiyacınız varsa aşağıdaki URL'yi ziyaret edin.

<https://www.ricoh-imaging.co.jp/english/products/oss/>







Güvenlik Önlemleri

Uyarı Sembolleri

Sizin veya başkalarının yaralanmasını ve maddi hasarı engellemek üzere bu kılavuzda çeşitli semboller kullanılmıştır. Semboller ve bunların anlamları aşağıda anlatıldığı gibidir.



	Tehlike	Bu sembol, gözardı edilmesi veya doğru şekilde yerine getirilmemesi halinde yakın bir ölüm veya ciddi yaralanma riski ortaya çıkarabilecek konulara işaret eder.
	Uyarı	Bu sembol, gözardı edilmesi veya doğru şekilde yerine getirilmemesi halinde ölüm veya ciddi yaralanmaya yol açabilecek konulara işaret eder.
	Dikkat	Bu sembol, gözardı edilmesi veya doğru şekilde yerine getirilmemesi halinde yaralanma veya fiziksel hasara yol açabilecek konulara işaret eder.

Sembollerin Anlamı

	 sembolü, gerçekleştirilmesi gereken işlemlerle ilgili olarak sizi uyarır.
	 sembolü sizi yasaklanmış eylemler konusunda uyarır.  sembolü, belirli bir işlemin yasaklanmış olduğunu belirtmek üzere diğer sembollerle birlikte kullanılabilir. Örnek:  : Dokunmayın  : Sökmeyin

Bu fotoğraf makinesinin güvenli bir şekilde kullanılmasını temin etmek için aşağıdaki önlemleri uygulayın.

Tehlike

	<ul style="list-style-type: none">Fotoğraf makinesini kendiniz sökmeye veya onarmaya veya üzerinde değişiklik yapmaya çalışmayın. Cihaz içindeki yüksek voltajlı elektrik ciddi bir elektrik tehlikesi ortaya çıkarabilir.Parçalarına ayırmaya, üzerinde değişiklik yapmaya veya pili doğrudan lehimlemeye çalışmayın.
	<ul style="list-style-type: none">Pili ateşe atmayın, ısıtmaya çalışmayın, ateş yakını veya arabanın içi gibi çok yüksek sıcaklıktaki ortamlarda kullanmayın veya oralarda bırakmayın. Suyun veya denizin içine sokmayın ve ıslanmasına izin vermeyin.Delmeye çalışmayın, vurmaya, sıkıştırmaya, düşürmeye veya pili başka ciddi darbelere veya güce maruz bırakmayın.Ciddi şekilde hasar görmüş veya deforme olmuş bir pili kullanmayın.Pilin pozitif (+) ve negatif (-) kutuplarını bir kabloyla veya başka bir metalik öğeyle bağlamayın. Ayrıca, tükenmez kalem veya kolyeler gibi metal nesnelere birlikte taşımayın veya depolamayın.Duman, normal olmayan kokular veya aşırı ısı yayıldığında fotoğraf makinesini kullanmayı derhal durdurun. Onarılması için en yakın servis merkezi veya bayi ile iletişime geçin.



- Pili şarj etmek için fotoğraf makinesini veya opsiyonel BJ-12 Pili Şarj Cihazını kullanın. Pili DB-120 ile uyumlu fotoğraf makineleri dışındaki fotoğraf makineleri ile kullanmayın.
- Pili sıvısı akarsa ve gözlerinize temas ederse gözlerinizi hemen musluk suyuyla veya başka bir temiz su ile ovuşturmadan iyice yıkayın ve hemen tıbbi yardım isteyin.



Uyarı



- Duman veya normal olmayan koku yayılması durumunda gücü hemen kapatın. Elektrik çarpması veya yanıklara karşı dikkatli olarak pili en kısa sürede çıkarın. Gücü ev prizinden alıyorsanız fişi prizden çektiğinizden emin olun. Bu önleme uyulmaması yangın veya elektrik çarpmasıyla sonuçlanabilir. Lütfen size en yakın servis merkezi veya bayi ile irtibat kurun. Yanlış çalışıyorsa fotoğraf makinesini kullanmayı derhal bırakın.
- Metalik bir nesne, su, sıvı veya başka bir yabancı nesne fotoğraf makinesinin içine girerse gücü hemen kapatın. Elektrik çarpması ve yanıklardan kaçınarak pili ve hafıza kartını hemen çıkarın. Gücü ev prizinden alıyorsanız fişi prizden çektiğinizden emin olun. Bu önleme uyulmaması yangın veya elektrik çarpmasıyla sonuçlanabilir. Lütfen size en yakın servis merkezi veya bayi ile irtibat kurun. Yanlış çalışıyorsa fotoğraf makinesini kullanmayı derhal bırakın.
- Monitör hasar gördüyse içindeki sıvı kristalle temas etmekten kaçının. Aşağıdaki uygun acil önlemleri uygulayın.
- CİLT: Cildinize herhangi bir sıvı kristal geldiyse silin ve etkilenen alanı su ile iyice durulayın, sonra sabunla iyice yıkayın.
- GÖZLER: Gözlerinize geldiyse, gözlerinizi temiz su ile en az 15 dakika yıkayın ve hemen tıbbi yardım alın.
- YUTMA: Herhangi bir sıvı kristali yuttuysanız ağzınızı su ile iyice durulayın. Çok miktarda su için ve kendinizi kasmaya zorlayın. Hemen tıbbi yardım alın.
- Fotoğraf makinesinde kullanılan pili ve hafıza kartını kazayla yutmalarını önlemek için çocukların erişemeyecekleri bir yerde tutun. Pil ve hafıza kartı yutulduğunda zararlıdır. Hemen tıbbi yardım alın.





- Pilin sızmasını, aşırı ısınmasını, tutuşmasını veya patlamasını önlemek için şu önlemleri izleyin.
- Fotoğraf makinesi için özellikle önerilen pil dışında bir pil kullanmayın.
- Pili tükenmez kalem, kolye, bozuk para ve toka gibi metal nesnelere birlikte taşımayın veya depolamayın.
- Pili bir mikrodalga fırının veya yüksek basınçlı kabin içerisine koymayın.
- Kullanım veya şarj sırasında pil sıvısı sızıntısı, değişik bir koku, renk değişimi vb. fark ederseniz, pili fotoğraf makinesinden veya pil şarj cihazından hemen çıkarın ve ateşten uzak tutun.
- Şarj ederken yangın, elektrik çarpması veya pilin patlamasını önlemek için aşağıdakilere uyun.
- Yalnızca belirtilen güç besleme voltajını kullanın. Ayrıca çoklu priz adaptörlerinden ve uzatma kablolarından kaçının.
- Pili çocukların erişemeyeceği bir yerde tutun.
- Belirtilen şarj süresinden sonra pil şarj etmeyi bitirmemezse, şarj etmeyi bırakın.
- Pil sızarsa veya normal olmayan bir koku yayarsa derhal ateş kaynaklarından uzaklaştırın.
- Fotoğraf makinesini çocuklardan uzak tutun. Çocuklar "Güvenlik Önlemleri" ve "Kullanım Önlemleri" içeriğini anlamadıklarından kazalar olabilir.
- Fotoğraf makinesini tutuşabilir gazlar, dizel, benzin, tiner veya benzer maddelerin yakınında kullanmayın. Bu önleme uyulmaması patlama, yangın veya yanıklarla sonuçlanabilir.
- Fotoğraf makinesini uçak gibi kullanımının kısıtlı olduğu veya yasaklandığı bir yerde kullanmayın. Bu önleme uyulmaması kazayla sonuçlanabilir.
- Yurt dışında seyahat ederken pil şarj cihazını veya AC adaptörünü piyasada satılan elektronik transformatörlerle kullanmayın. Bu önleme uyulmaması yangın, elektrik çarpması veya ürünün arızalanmasıyla sonuçlanabilir.
- Yalnızca belirtilen güç besleme voltajını kullanın. Bu önleme uyulmaması yangın veya elektrik çarpmasıyla sonuçlanabilir.



- Düşme veya hasar görme sonucunda dışarı çıkmaları halinde fotoğraf makinesinin dahili bileşenlerine dokunmayın. Fotoğraf makinesi içindeki yüksek voltajlı devreler elektrik çarpmasına neden olabilir. Elektrik çarpması veya yanık riskine karşı dikkatli olarak pili en kısa sürede çıkarın. Hasarlıysa en yakın servis merkezi veya bayi ile iletişime geçin.
- Pil şarj cihazı veya adaptör kullanılırken şimşek çakıyorsa veya fırtına varsa fişe dokunmayın. Bu önleme uyulmadığında elektrik çarparabilir.

	<ul style="list-style-type: none"> ● Metalik bir nesne, su, sıvı veya başka bir yabancı nesne fotoğraf makinesinin içine girse hemen fişi prizden çekin ve onarılması için size en yakın servis merkezine veya bayiye başvurun. Bu önleme uyulmaması yangın veya elektrik çarpmasıyla sonuçlanabilir. ● Fotoğraf makinesinden normal olmayan ses gelmesi veya duman yayılması gibi bir anormallik olursa fişi hemen prizden çıkarın ve onarım için en servis merkezine veya yakın bayiye başvurun. Yanlış çalışıyorsa fotoğraf makinesini kullanmayı derhal bırakın.
---	--

	<ul style="list-style-type: none"> ● Fotoğraf makinesini kendiniz parçalarına ayırmaya çalışmayın. Fotoğraf makinesi içindeki yüksek voltajlı devreler elektrik çarpmasına neden olabilir.
---	---

	<ul style="list-style-type: none"> ● Fotoğraf makinesini mutfak gibi ıslak yerlerde kullanmayın. Bu önleme uyulmaması yangın veya elektrik çarpmasıyla sonuçlanabilir. ● Fotoğraf makinesini banyoda kullanmayın. Bu önleme uyulmaması yangın veya elektrik çarpmasıyla sonuçlanabilir.
---	---

Dikkat

	<ul style="list-style-type: none"> ● Pilden gelen sıvıyla temas edilmesi yanıklara neden olabilir. Gövdenizin bir parçası hasarlı bir pille temas ettiyse alanı suyla anında yıkayın. (Sabun kullanmayın.) Pil sızmaya başlarsa, fotoğraf makinesinden hemen çıkarın ve yeni pil takmadan önce pil haznesini iyice silin.
---	--

	<ul style="list-style-type: none"> ● Fotoğraf makinesinin ıslanmasına izin vermeyin. Ayrıca ıslak elle çalıştırmayın. Bu önleme uyulmadığında elektrik çarpabilir. ● Flaşı araç sürücülerine doğru patlatmayın, aksi halde sürücü kontrolü kaybedebilir ve bir trafik kazası olabilir. ● Fotoğraf makinesini kullanırken üzerini kapatmayın. Bu önleme uyulmaması yangınla sonuçlanabilir. ● Terminal metal kontaklarının kısa devre olmasına izin vermeyin. Bu önleme uyulmaması yangınla sonuçlanabilir. ● Fotoğraf makinesini mutfak gibi yağ dumanına maruz kalan alanlarda veya ıslak yerlerde kullanmayın. Bu önleme uyulmaması yangın veya elektrik çarpmasıyla sonuçlanabilir.
---	---

	<ul style="list-style-type: none"> ● Fotoğraf makinesini temizlemeden önce fişini prizden çekin. ● Fotoğraf makinesi kullanılmadığında fişi prizlerden çıkarın.
---	---

Aksesuarlar İçin Güvenlik Önlemleri	<p>İsteğe bağlı ürünler kullanırken, ürünü kullanmadan önce ürünle sağlanan kullanıcı kılavuzlarını dikkatle okuyun.</p>
--	--



Not-----

- Fotoğraf makinesi ambalajı için kullanılan çantalar çevre dostu bambu malzemeden üretilmiştir. Ambalaj poşetindeki toz, fotoğraf makinesine yapışırsa fotoğraf makinesini kullanmaya başlamadan önce piyasada satılan bir üfleyci veya temizleme kağıdı ile tozu temizleyin.

İçindekiler

Kullanıcı Kaydı Hakkında.....	1
Giriş.....	1
Güvenlik Önlemleri	5
Paketin İçindekilerin Kontrol Edilmesi	10
Çalışan Parçaların İsimleri ve İşlevleri	10
Çalıştırma Düğmeleri.....	12
Kullanım Öncesi Hazırlıklar	13
Pil ve Hafıza Kartı Ayarı	13
Pili Şarj Etme	14
Başlangıç Ayarları.....	15
Bir Hafıza Kartını Biçimlendirme.....	16
Temel Çekim İşlemi	18
Program Modunda Çekim	18
Çekilen Görüntüleri Görüntüleme.....	19
Temel Özellikler	20
DB-120 Şarj Edilebilir Pil	20
Fotoğraf Makinesinin Yurt Dışında Kullanımı	20
Kablosuz LAN Hakkında	20
Kullanım Önlemleri	21
Fotoğraf Makinesi Bakımı ve Depolama.....	23
Garanti Poliçesi	24
Mevzuata Uyumluluk Bildirimleri	27

Paketin İçindekilerin Kontrol Edilmesi



RICOH GR IV



Flaş kızıağı kapağı

(Fotoğraf makinesi üzerinde
takılıdır)

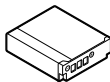

**Şarj edilebilir pil
(DB-120)**

- USB kablosu (I-USB198)
- El kayışı
- Başlangıç Kılavuzu (bu belge)

Çalışan Parçaların İsimleri ve İşlevleri

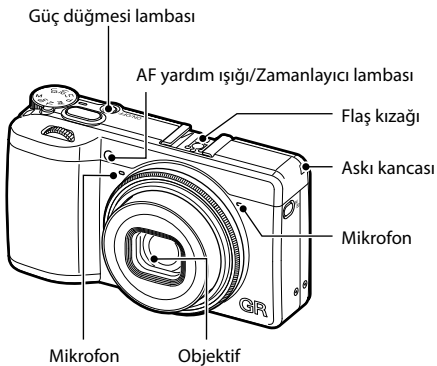

Çalıştırma Düğmeleri

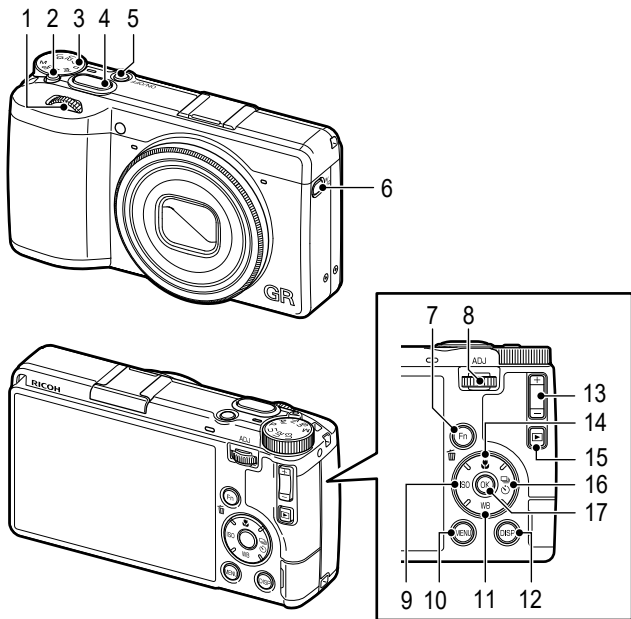

- 1 Ön e-kadran (☺)
- 2 Kilit düğmesi
- 3 Mod kadranı
- 4 Deklanşör düğmesi (SHUTTER)
- 5 Güç düğmesi
- 6 Video/Kayıt hedefi hafıza değiştirme düğmesi (📺/📷)
- 7 Fn/Sil düğmesi (Fn / 🗑️)
- 8 ADJ./Arka e-kadran (ADJ / ☺)
- 9 ISO/Sol düğmesi (ISO / ◀)
- 10 MENU düğmesi (MENU)
- 11 Beyaz dengesi/Aşağı düğmesi (WB / ▼)
- 12 DISP düğmesi (DISP)
- 13 EV Telafisi düğmesi (📷)
- 14 Makro/Yukarı düğmesi (📷 / ▲)
- 15 Oynatma düğmesi (▶)
- 16 Geçiş/Sağ düğmesi (📷 / ▶)
- 17 Tamam düğmesi (OK)

Kullanım Öncesi Hazırlıklar

Pil ve Hafıza Kartı Ayarı

1 Fotoğraf makinesinin kapalı konumda olduğundan emin olun.

2 Pil/kart kapağını açmak için fotoğraf makinesinin en altındaki açma kolunu AÇIK yönüne doğru kaydırın.

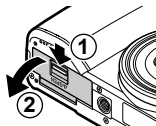

3 Hafıza kartının doğru yöne baktığından emin olun ve ardından kartı tık sesi duyana kadar itin.

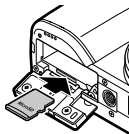

4 Pili takın.

Mandala basmak için pili kullanın ve pili pil bölmesine sonuna kadar yerleştirin.
Pili çıkarmak için kilidi kaydırın.

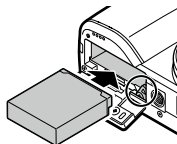

5 Pil/kart kapağını kapatın ve yerine kilitlemek için açma kolunu AÇIK yönünün zıt yönünde kaydırın.

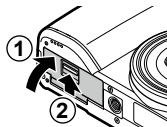

Dikkat-----

- microSD kart terminaline ellerinizle veya parmaklarınızla doğrudan dokunmaktan kaçının.



Veri Kaydetme Konumu

- Veriler, 4/4 menüsündeki [Shooting Memory Setting/Çekim Hafızası Ayarı] ayarına göre kaydedilir. Kaydetme hedefini değiştirmek için çekimden önce ($\frac{M}{SD}$) düğmesini basılı tutun. Kaydetme hedefi, monitörün sağ üst köşesinden kontrol edilebilir.

Pili Şarj Etme

Aşağıdaki yöntemlerden birini kullanarak pili şarj edin.

Pil Şarj Cihazı Kullanarak

Pili ayrıca opsiyonel pil şarj cihazını (BJ-12) kullanarak da şarj edebilirsiniz. Pilin nasıl şarj edileceğini öğrenmek için pil şarj cihazının kullanım kılavuzuna bakın.

AC Adaptörü Kullanarak

Pili ürünle verilen USB kablosu (I-USB198) veya opsiyonel AC adaptörü (D-AC166) ile birlikte USB Güç Dağıtımı ile uyumlu, piyasada satılan bir AC adaptörü kullanarak şarj edebilirsiniz.

Bilgisayar Kullanarak

Ürünle verilen USB kablosunu (I-USB198) ve USB Type-C bağlantı noktasına sahip bir bilgisayarı kullanarak pili şarj edebilirsiniz.

1 Fotoğraf makinesini kapalı konuma getirin.

2 Terminal kapağını açın ve ardından USB kablosunu USB terminaline takın.

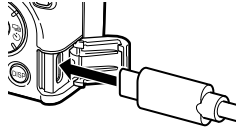

3 USB kablosunu bilgisayarın USB Type-C bağlantı noktasına takın.

4 Fotoğraf makinesini kapalı konuma getirmek için güç düğmesine basın.

Fotoğraf makinesinin durum lambası yanar ve şarj işlemi başlar. Şarj tamamlandığında durum lambası söner.

- 5** USB kablosunu USB terminalinden çıkarın ve terminal kapağını kapatın.

Başlangıç Ayarları

- 1** Güç düğmesine basın.

Güç düğmesi lambası yanar ve ardından durum lambası birkaç saniye yanıp söner.
[Language/言語] (Dil) ekranı görüntülenir.

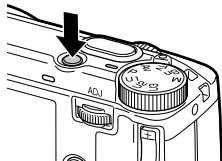

- 2** Dili seçmek için ▲ ▼ düğmelerini kullanın ve ardından **OK** düğmesine basın.

- 3** **OK** düğmesine basın.



- 4** Görüntülenen iki boyutlu kodu akıllı telefon gibi bir iletişim cihazı ile okutun ve RICOH GR serisine özel "GR WORLD" uygulamasını iletişim cihazına yükleyin.

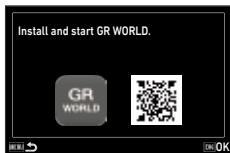

- 5** Fotoğraf makinesinin **OK** düğmesine basın.

- 6** Fotoğraf makinesini kaydetmek için uygulamayı kullanın.

7 Fotoğraf makinesinin **OK** düğmesine basın.



8 Ekran formatını ve tarih ve saati ayarlayın.

Bir öğeyi seçmek için ◀▶ düğmelerini kullanın ve değeri değiştirmek için ▲▼ düğmelerini kullanın.

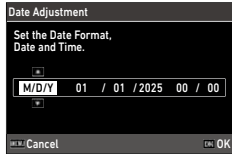

9 **OK** düğmesine basın.

Tarih ve saat ayarlanır ve fotoğraf makinesi, çekim yapmaya hazırdır.



Not-----

- GR WORLD uygulamasını indirmek ve daha fazla bilgi için aşağıdaki web sitesini ziyaret edin.
<https://www.ricoh-imaging.com/gr-world/download/>



Bir Hafıza Kartını Biçimlendirme

Yeni bir hafıza kartı veya başka bir cihazla kullanılmış bir hafıza kartı kullanacaksanız bu hafıza kartını bu fotoğraf makinesiyle biçimlendirin. Dahili hafıza da biçimlendirilebilir.

1 **MENU** öğesine basın.

2 ◀ düğmesine iki kez basın ve ardından ▲▼ düğmelerini kullanarak 🗑️ öğesini seçin.

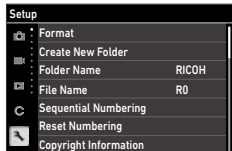

3 ► düğmesine iki kez basın, [Format/ Biçim] öğesini seçin ve ardından ► düğmesine basın.

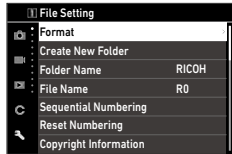

4 ▲▼ düğmelerini kullanarak [Memory Card/Hafıza Kartı] veya [Internal Memory/Dahili Hafıza] öğesini seçin ve ardından ► düğmesine basın.

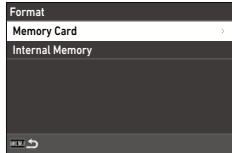

5 ▲ düğmesini kullanarak [Execute/ Uygula] öğesini seçin ve ardından **OK** düğmesine basın.



6 **MENU** düğmesine iki kere basın.



Dikkat-----

- Biçimlendirme esnasında hafıza kartını çıkartmayın, aksi halde kartta hasar oluşabilir.
- Biçimlendirme, korumalı ve korumasız tüm verileri siler.

Temel Çekim İşlemi

Program Modunda Çekim

1 Kilit düğmesini basılı tutarken mod kadranını **P** konumuna ayarlayın.

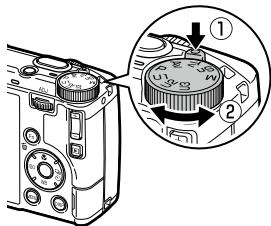

2 **SHUTTER** düğmesine yarım basın.



3 **SHUTTER** düğmesine tam basın.





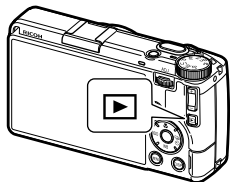

Çekilen Görüntüleri Görüntüleme

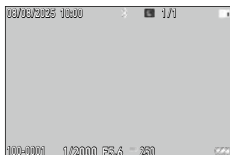
1  ögesine basın.



2 Görüntüyü görüntüleyin.



 /  / Titreme	Önceki veya sonraki görüntüyü görüntüler.
	Görüntüyü siler.
 (sağa) /  (+) / Büyütme	Görüntüyü büyütür.
	Fotoğraf makinesini çekim moduna getirir.

Temel Özellikler

DB-120 Şarj Edilebilir Pil

Nominal Voltaj	3,85 V
Nominal Kapasite	1800 mAh, 6,93 Wh
Çalıştırma Sıcaklığı	0 - 40°C (32 - 104°F)
Depolama Sıcaklığı	-20 - 45°C (-4 - 113°F)
Boyutlar	40,9 mm (G) × 35,4 mm (Y) × 10,75 mm (D) (1,6 inç. (G) × 1,4 inç. (Y) × 0,4 inç. (D))
Ağırlık	Yaklaşık 33 g (1,2 oz)

Fotoğraf Makinesinin Yurt Dışında Kullanımı

Kullanım koşulları ve fotoğraf makinesini yurt dışında kullanırken dikkat edilmesi gereken önemli hususlar için RICOH IMAGING web sitesindeki ürün sayfasına ve SSS bölümüne bakın.

Kablosuz LAN Hakkında

- Kullanılabilecek frekans bantları ülkeye bağlı olarak değişmektedir.
- 5 GHz bandı bazı ülkelerde dış mekan kullanımıyla kısıtlanmıştır.

Kullanım Önlemleri

Fotoğraf Makinesi

- Fotoğraf makinesini düşürmeyin veya fiziki darbelere maruz bırakmayın.
- Fotoğraf makinesini taşırken, diğer nesnelere çarpmamaya dikkat edin. Objektifi ve monitörü korumak için çok dikkat etmek gerekir.
- Uzun süre kullanımdan sonra pil ısınabilir. Fotoğraf makinesinden çıkarmadan önce pilin soğumasını bekleyin.
- Monitörü doğrudan güneş ışığında okumak zor olabilir.
- Monitörün parlak ortamda değiştiğini veya yanmayan veya her zaman yanan pikseller içerdiğini fark edebilirsiniz. Bu, tüm LCD monitörlerde ortak bir özelliktir ve arıza olduğu anlamına gelmez.
- Monitöre güç uygulamayın.
- Sıcaklıktaki ani değişiklikler yoğuşmaya neden olarak objektif içinde görünür yoğuşmayla sonuçlanabilir veya fotoğraf makinesi arızalanabilir. Bundan, sıcaklık değişimini yavaşlatmak için fotoğraf makinesini plastik bir çanta içine koyarak ve çantadaki hava, çevre sıcaklığıyla aynı dereceye eriştiğinde çıkararak kaçınılabilirsiniz.
- Fotoğraf makinesinin zarar görmesini önlemek için mikrofondaki ve hoparlör kapaklarındaki deliklere bir şey sokmayın.
- Fotoğraf makinesinin ıslanmasına izin vermeyin. Ayrıca ıslak elle çalıştırmayın. Bu önleme uyulmaması ürün arızasına veya elektrik çarpmasına neden olabilir.
- Fotoğraf makinesinin düzgün çalıştığından emin olmak için seyahat veya düğünler gibi önemli etkinliklerde kullanmadan önce bir test çekimi yapın. Bu kılavuzu ve yedek pilleri ulaşabileceğiniz bir yerde tutmanızı öneririz.



Yoğuşmaya Neden Olabilen Koşullar -----

- Aniden farklı ısılara geçen bir alana giderseniz
- Nem yüksekse
- Soğuk bir odada, ısıtıcı açıldıktan sonra veya fotoğraf makinesi klimalı odadan veya başka bir aygıttan gelen soğuk havaya maruz kaldıktan sonra

DB-120 Şarj Edilebilir Pil

- Bu bir lityum-iyon pildir.
- Pil satın alındığı zaman tam şarjlı değildir, bu yüzden kullanmadan önce pili şarj ettiğinizden emin olun.
- Pili açmayın veya hasar vermeyin, aksi halde bu durum yangın veya yaralanmayla sonuçlanabilir. Ek olarak, pili 60°C (140°F) üzerine ısıtmayın veya pili ateşe maruz bırakmayın.
- Pil özellikleri nedeniyle, pil tam şarj edilmiş olsa bile soğuk bir ortamda kullanıldığında pil kullanım süresi kısalabilir. Pili bir cebe koyarak sıcak tutun veya bir yedek pili hazır bulundurun.
- Kullanmadığınız zamanlarda fotoğraf makinesindeki veya pil şarj cihazındaki pili çıkardığınızdan emin olun. Güç kapalı olduğunda bile pilden küçük miktarda bir akım sızabilir, bu durum aşırı boşalma oluşturabilir ve pili kullanılmaz hale getirebilir. Pil beş günden fazla çıkarıldıysa tarih ve saat ayarları kaybolacaktır. Bu durumda tarih ve saati sıfırlayın.
- Pil uzun süre kullanılmazsa pili depolamadan önce yılda bir kez 15 dakika kadar şarj edin.
- Pili kuru, 15°C ila 25°C (59°F ve 77°F) aralığında serin bir yerde saklayın. Aşırı sıcak veya soğuk ısılarda depolamaktan kaçının.
- Pili şarj ettikten sonra hemen yeniden şarj etmeyin.
- Pili 10°C ve 40°C (50°F ve 104°F) arasında bir ortam sıcaklığında şarj edin. Şarjı yüksek bir sıcaklıkta şarj etme pili bozabilir. Düşük bir sıcaklıkta şarj etme tam şarj etmeyi önleyebilir.
- Tam şarj edilse bile pil kullanım süresi çok kısalsa pil hizmet ömrünün sonuna erişmiştir. Yeni bir pille değiştirin. RICOH IMAGING'in önerdiği bir yedek pil kullandığınızdan emin olun.
- Ürünle verilen USB kablosuyla (I-USB198) şarj süresi (25°C'de (77°F'de)) yaklaşık 2 saattir.



Dikkat-----

- Başka pillerin kullanımı patlamaya neden olabilir.
- Kullanılmış pilleri size en yakın elektronik mağazasındaki veya süpermarketteki pil dönüşüm kutusuna atın.

Fotoğraf Makinesi Bakımı ve Depolama

Fotoğraf Makinesinin Bakımı

- Görüntü kalitesi objektifteki parmak izlerinden ve diğer yabancı maddelerden etkilenebilir. Objektife parmağınızla dokunmaktan kaçınınız.
- Satın alabileceğiniz bir üfleyci ile objektifteki toz veya havı silin veya objektifi yumuşak, kuru bir bezle silin.
- Plajda kullandıktan veya kimyasal maddelere temas ettikten sonra fotoğraf makinesini iyice temizleyin.
- Olası bir arıza durumunda size en yakın servis merkezine veya bayiye danışın.
- Fotoğraf makinesi yüksek voltajlı devreler içerir. Parçalarına ayırmayın.
- Fotoğraf makinesini tiner, benzin veya böcek ilacı gibi uçucu maddelere maruz bırakmayın. Bu önleme uyulmaması fotoğraf makinesinin veya kaplamasının hasar görmesiyle sonuçlanabilir.
- Monitör kolayca çizilir, bu nedenle sert nesnelere temas etmesine izin vermeyin.
- Monitörü organik çözücüler içermeyen az miktarda bir monitör temizleyicisi ile nemlendirilmiş yumuşak bir bezle silerek temizleyin.

Depolama

- Fotoğraf makinesini şunlara maruz kalabileceği bir yerde depolamayın:
 - Aşırı ısı veya nem, sıcaklıktaki büyük değişiklikler veya nem
 - Toz, kir, kum
 - Ciddi titreşim
 - Böcek ilaçları dahil, kimyasallarla veya vinil veya kauçuk ürünlerle uzun süre temas
 - Güçlü manyetik alanlar (örneğin, bir monitör, transformatör veya mıknatısın bulunduğu yerler)
- Fotoğraf makinesini uzun bir süre kullanmayacaksanız pilini çıkarın.

Temizlemeden Önce

- Fotoğraf makinesini kapattığınızdan emin olun.
- Pili ve AC adaptörünü fotoğraf makinesinden çıkarın.

Garanti Poliçesi

Yetkili, dürüst fotoğrafçılık dağıtım kanalları aracılığı ile satın alınan tüm fotoğraf makinelerimiz, satın alma tarihinizden itibaren on iki ay süre ile malzeme ya da işçilik hatalarına karşı garantilidir. Bu süre içerisinde, fotoğraf makinesinin herhangi bir etkiye maruz kaldığına dair belirti olmaması, kum ya da sıvı yüzünden zarara uğramamış olması, yanlış kullanım, pil ya da kimyasal aşınmanın söz konusu olmaması, kullanım talimatlarının aksine çalıştırılmamış olması ya da herhangi yetkisi olmayan bir tamirci tarafından değiştirilmemiş olması koşulu ile ücret alınmaksızın arızalı parçalar değiştirilecek ve servis sağlanacaktır. Üretici ya da onun yetkili temsilcileri, bu kişiler tarafından yazılı onay olmaksızın yapılan hiçbir tamir ya da değişiklikten ve hatalı malzeme ya da işçilik veya başka hangi sebepten ötürü olursa olsun, gecikme, kullanım kaybı ya da diğer dolaylı ya da herhangi bir müteakip zarardan sorumlu değildir; ve, her türlü garanti ya da teminat kapsamında üretici ya da yetkili temsilcilerine ait açık ya da dolaylı sorumluluğun, burada da belirtildiği üzere, sadece parça değişimi ile kısıtlı olması üzerinde açıkça mutabık kalmıştır. Yetkili olmayan servis tesisleri tarafından yapılan hiçbir tamir için geri ödeme yapılmaz.

12 Aylık Garanti Süresinde Uygulanacak Prosedür

12 aylık garanti süresi içerisinde arızalı olduğu kanıtlanan herhangi bir fotoğraf makinesi, fotoğraf makinesinin satın alındığı yere ya da üreticiye iade edilmelidir. Ülkenizde, üreticinin bir temsilcisi bulunmuyorsa, ön ödemeli posta ile fotoğraf makinesini üreticiye gönderin. Bu durumda, gerekli olan karmaşık müşteri prosedürleri nedeniyle, fotoğraf makinesinin size geri gönderilmesi uzun bir süre alacaktır. Fotoğraf makinesi, garanti altında ise, gerekli tamirat yapılacak, parçalar ücretsiz olarak değiştirilecek ve servisin tamamlanmasını müteakip size iade edilecektir. Fotoğraf makinesi, garanti altında değilse, üreticinin ya da onun yetkili temsilcilerinin normal ücretleri uygulanacaktır. Gönderi ücretleri, cihazın sahibi tarafından karşılanacaktır. Eğer fotoğraf makinenizi ülke dışından satın aldıysanız, garanti süresi içerisinde servise vermek istemeniz durumunda, üreticinin söz konusu ülkede bulunan temsilcileri tarafından normal işlem ve servis ücretleri uygulanabilir. Bu durum göz önünde bulundurulmaksızın, üreticiye iade edilen fotoğraf makinesi, bu prosedür ve garanti poliçesi uyarınca, ücret alınmaksızın servise alınacaktır. Ancak, her türlü durumda, gönderi ücretleri ve gümrük masrafları, gönderen tarafından karşılanacaktır. Gerektiğinde satın alma tarihinizi kanıtlayabilmeniz için, lütfen fotoğraf makinenizin satın alınmasına ilişkin fiş ya da faturanızı bir yıl süre ile saklayın. Fotoğraf makinenizi servise göndermeden önce, doğrudan üreticiye gönderdiğiniz durumlar dışında, üreticinin yetkili temsilcilerine ya da bu kişiler tarafından onaylı tamir merkezlerine gönderdiğinizden emin olun. Her zaman servis ücretini sorun ve verilen servis ücretini kabul ettikten sonra servis merkezine servis işlemine başlamalarını söyleyin.

- **Bu garanti poliçesi müşterinin yasal haklarını etkilemez.**
- **Bazı ülkelerde yetkili dağıtıcılarımızda bulunan yerel garanti poliçeleri, işbu garanti poliçesinin yerini almaktadır. Dolayısıyla, satın aldığınız an size ürün ile birlikte verilen garanti kartını incelemeniz ya da daha fazla bilgi almak ve garanti poliçesinin bir nüshasını elde etmek için ülkenizdeki yetkili dağıtıcımızla görüşmeniz tavsiye edilmektedir.**

Conditions of RICOH IMAGING North America Warranty

1. RICOH IMAGING products originally distributed by RICOH IMAGING AMERICAS CORPORATION and RICOH IMAGING CANADA and purchased through our authorized distribution channels, are warranted by RICOH IMAGING AMERICAS CORPORATION and RICOH IMAGING CANADA to the original retail purchaser for a period of one year from date of purchase against defects in material and/or workmanship.
2. This warranty is limited to repair of defects in material and/or workmanship. These repairs will be made at no charge to the customer. However, all charges related to shipping the product to the service center are the responsibility of the owner. (Note: RICOH IMAGING AMERICAS CORPORATION and RICOH IMAGING CANADA will not assume the responsibility for damages or loss encountered in transit to the service center but will assist in processing any claims whenever possible.)
3. This warranty does not cover finishes or batteries, nor does it cover damages resulting from accident, misuse, abuse, dirt, water, sand, battery leakage, tampering, servicing performed or attempted by unauthorized service agencies. This warranty is valid only in the country where this product is purchased. Routine cleaning and normal cosmetic and mechanical wear are not covered under the terms of this warranty. RICOH IMAGING AMERICAS CORPORATION and RICOH IMAGING CANADA shall not be liable for any consequential or incidental damages resulting from any breach of warranty, express or implied, applicable to this product.
4. Please be sure to keep your original or a copy of your proof of purchase receipt (bill of sale), to obtain warranty service during the warranty period. The dated proof of purchase receipt (bill of sale) must be provided to ensure warranty status. If the dated proof of purchase receipt (bill of sale) is not received with the product, a repair estimate will be issued.

Some states do not allow limitations on how long an implied warranty lasts, so the above limitations may not apply to you. Some states do not allow the exclusion or limitation of incidental or consequential damages, so the above limitations may not apply to you. This warranty gives you specific rights and you may have other legal rights which vary from state to state. This warranty policy does not affect the consumer's statutory rights.

Register your product:

USA: <https://us.ricoh-imaging.com/register-product/>

CAN: <https://www.ricoh-imaging.ca/register-your-ricoh-imaging-product/>

For service-related inquiries:

USA: <https://us.ricoh-imaging.com/repairs/>

CAN: <https://www.ricoh-imaging.ca/support/repairs/>

For technical support:

USA: <https://us.ricoh-imaging.com/online-support/>

Tel: 1-800-234-0276

CAN: <https://www.ricoh-imaging.ca/support/digital-support/>

Tel: 1-800-224-6767

Conditions de garantie RICOH IMAGING en Amérique du Nord

1. Les produits RICOH IMAGING distribués à l'origine par RICOH IMAGING AMERICAS CORPORATION et RICOH IMAGING CANADA et achetés par l'entremise de nos réseaux de distribution dûment agréés sont garantis par RICOH IMAGING AMERICAS CORPORATION et RICOH IMAGING CANADA contre tout défaut de fabrication et de main-d'œuvre pendant un an à partir de la date d'achat initiale pour l'acheteur original.
2. Cette garantie se limite aux réparations des défauts de fabrication et de main-d'œuvre. Ces réparations seront effectuées sans frais pour le client. Cependant, tous les frais reliés à l'envoi du produit dans un Centre de service seront à la charge de l'utilisateur. (Nota : RICOH IMAGING AMERICAS CORPORATION et RICOH IMAGING CANADA n'assumeront aucune responsabilité pour les dommages ou perte pouvant survenir lors du transport, mais assistera dans le traitement de toute réclamation dans la mesure du possible.)
3. Cette garantie ne couvre pas le fini ni les piles, et ne couvre pas non plus les dommages résultant d'un accident, d'une utilisation inappropriée ou abusive ainsi que de la poussière, eau, écoulement des piles, modifications ou réparations réalisées ou tentées par une agence de réparation non agréée. Cette garantie n'est valable que dans le pays où le produit a été acheté. Le nettoyage de routine et l'usure mécanique et esthétique ne sont pas couverts par cette garantie. RICOH IMAGING AMERICAS CORPORATION et RICOH IMAGING CANADA ne peuvent être tenues responsables des dommages accidentels, indirects et consécutifs résultant d'un manquement à une condition de la garantie, expresse ou implicite, applicable à ce produit.
4. Conservez votre bon d'achat original (facture de vente datée) ou une copie afin de fournir lors d'une demande de réparation pendant la période de garantie. Votre bon d'achat doit être fournie pour assurer l'état de la garantie. Si votre bon d'achat n'est pas reçue avec le produit, un devis de réparation sera émis.

Certains pays, états ne permettent pas de limiter la durée d'une garantie implicite, donc les limitations citées ci-dessus peuvent ne pas s'appliquer à vous. De même, certains pays, états permettent pas l'exclusion ou la limitation des dommages accidentels ou consécutifs, en conséquence, les limitations peuvent ne pas s'appliquer à vous. Cette garantie vous donne des droits spécifiques et vous pouvez avoir d'autres droits selon la juridiction en vigueur dans votre région. Cette garantie ne peut diminuer les droits juridiques du consommateur.

Renseignement relatif au service :

<https://www.rioh-imaging.ca/fr/service-et-solution/repairs/>

Soutien technique :

<https://www.rioh-imaging.ca/fr/service-et-solution/soutien-technique/>

Mevzuata Uyumluluk Bildirimleri

For Customers in USA

STATEMENT OF FCC COMPLIANCE

Supplier's Declaration of Conformity 47 CFR § 2.1077 Compliance Information

Product Name: RICOH GR IV

Model: R09010

This device complies with Part 15 of the FCC Rules. Operation is subject to the following two conditions: (1) This device may not cause harmful interference, and (2) this device must accept any interference received, including interference that may cause undesired operation.

Responsible party: RICOH IMAGING AMERICAS CORPORATION

Address: 2 Gatehall Drive Suite 204, Parsippany, New Jersey 07054, U.S.A.

Phone: 800-877-0155

CAUTION:

Any changes or modifications not expressly approved by the party responsible for compliance could void the user's authority to operate the equipment.

FCC Part 15 Subpart B Class B

This equipment has been tested and found to comply with the limits for a Class B digital device, pursuant to part 15 of the FCC Rules. These limits are designed to provide reasonable protection against harmful interference in a residential installation. This equipment generates, uses and can radiate radio frequency energy and, if not installed and used in accordance with the instructions, may cause harmful interference to radio communications. However, there is no guarantee that interference will not occur in a particular installation. If this equipment does cause harmful interference to radio or television reception, which can be determined by turning the equipment off and on, the user is encouraged to try to correct the interference by one or more of the following measures:

- Reorient or relocate the receiving antenna.
- Increase the separation between the equipment and receiver.
- Connect the equipment into an outlet on a circuit different from that to which the receiver is connected.
- Consult the dealer or an experienced radio/TV technician for help.

FCC Part 15 Subpart E

Compliance with FCC requirement 15.407(c)

Data transmission is always initiated by software, which is passed down through the MAC, through the digital and analog baseband, and finally to the RF chip. Several special packets are initiated by the MAC. These are the only ways the digital baseband portion will turn on the RF transmitter, which it then turns off at the end of the packet. Therefore, the transmitter will be on only while one of the aforementioned packets is being transmitted. In other words, this device automatically discontinues transmission in case of either absence of information to transmit or operational failure.

Frequency tolerance (2.4 GHz band): 25 ppm

Frequency tolerance (5 GHz band): 20 ppm

RF Exposure Warning

This device meets the government's requirements for exposure to radio waves. This device is designed and manufactured not to exceed the emission limits for exposure to radio frequency (RF) energy set by the Federal Communications Commission of the U.S. Government.

The exposure standard employs a unit of measurement known as the Specific Absorption Rate, or SAR. The SAR limit set by the FCC is 1.6 W/kg. Tests for SAR are conducted using standard operating positions accepted by the FCC with the EUT transmitting at the specified power level in different channels.

The FCC has granted an Equipment Authorization for this device with all reported SAR levels evaluated as in compliance with the FCC RF exposure guidelines. SAR information on this device is on file with the FCC and can be found under the Display Grant section of <https://apps.fcc.gov/oetcf/eas/reports/GenericSearch.cfm> after searching on FCC ID: 2ACZ5-R09010.

Safety Standard for Button Cell or Coin Batteries and Consumer Products Containing Such Batteries

This product contains a non-replaceable button cell or coin battery.

Do not replace the button cell or coin battery. This can cause a fire or electric shock.

WARNING

- **INGESTION HAZARD:** This product contains a button cell or coin battery.
- **DEATH** or serious injury can occur if ingested.
- A swallowed button cell or coin battery can cause **Internal Chemical Burns** in as little as **2 hours**.
- **KEEP** new and used batteries **OUT OF REACH of CHILDREN**.
- **Seek immediate medical attention** if a battery is suspected to be swallowed or inserted inside any part of the body.



- Immediately dispose of used battery according to local regulations and keep it away from children. Do NOT dispose of the battery in household trash or incinerate.
- Even a used battery may cause severe injury or death.
- Call a local poison control center for treatment information.
- Battery type: ML414H IV01E
- Nominal battery voltage: 3 V
- A non-rechargeable battery is not to be recharged.
- Do not force discharge, recharge, disassemble, heat above manufacturer's specified temperature rating, or incinerate the battery. Doing so may result in injury due to venting, leakage, or explosion, resulting in chemical burns.

General Certificate of Conformity

PRODUCT MODEL	MODEL: R09010 TYPE: DIGITAL CAMERA
CITATION TO EACH CPSC PRODUCT SAFETY RULE TO WHICH THIS PRODUCT IS BEING CERTIFIED	16 CFR Part 1263 — Safety Standard for Button Cell or Coin Batteries and Consumer Products Containing Such Batteries
THE IMPORTER ISSUING THE CERTIFICATE	RICOH IMAGING AMERICAS CORPORATION 2 Gatehall Drive Suite 204, Parsippany, New Jersey 07054, U.S.A. (800) 234-0276
CONTACT INFORMATION FOR THE INDIVIDUAL MAINTAINING RECORDS OF TEST RESULTS	RICOH IMAGING AMERICAS CORPORATION Yuliana Kwok orders@ricoh-usa.com 2 Gatehall Drive Suite 204, Parsippany, New Jersey 07054, U.S.A. (905) 795-5729
THE DATE AND PLACE OF MANUFACTURE	March, 2025 Guangdong Sheng, China
THE DATE AND PLACE WHERE THE PRODUCT WAS TESTED	1/4/2025 to 20/6/2025 Kanagawa, Japan
LABORATORY CONDUCTING TESTING ON WHICH THE CERTIFICATE DEPENDS	RICOH IMAGING COMPANY, LTD. 16-1 Shinei-cho, Tsuzuki-ku, Yokohama, Kanagawa 224-0035 Japan

For Customers in USA and Canada

Lithium-ion batteries are recyclable.

You can help preserve our environment by returning your used rechargeable batteries to the collection and recycling location nearest you.

For more information regarding recycling of rechargeable batteries, call toll free 1-877-723-1297, or visit <https://www.call2recycle.org/>.

For Customers in Canada

Innovation, Science and Economic Development Canada (ISED) Regulatory Compliance Notice

This Class B digital apparatus complies with Canadian ICES-003 (B).

This device contains licence-exempt transmitter(s)/receiver(s) that comply with Innovation, Science and Economic Development Canada's licence-exempt RSS(s). Operation is subject to the following two conditions:

1. This device may not cause interference.
2. This device must accept any interference, including interference that may cause undesired operation of the device.

Warning:

- (i) The device for operation in the band 5150–5250 MHz is only for indoor use to reduce the potential for harmful interference to co-channel mobile satellite systems.
- (ii) For devices with detachable antenna(s), the maximum antenna gain permitted for devices in the band 5725–5850 MHz shall be such that the equipment still complies with the e.i.r.p. limits as appropriate.

Radio Frequency (RF) Exposure Information

The radiated output power of the Wireless Device is below the Innovation, Science and Economic Development Canada (ISED) radio frequency exposure limits. The Wireless Device should be used in such a manner such that the potential for human contact during normal operation is minimized.

This device has been evaluated for and shown compliant with the ISED Specific Absorption Rate ("SAR") limits when operated in portable exposure conditions. (Antennas are greater than 5 mm from a person's body.)

Avis de conformité à la réglementation d'Innovation, Sciences et Développement économique Canada (ISDE)

Cet appareil numérique de la classe B est conforme à la norme NMB-003 (B) du Canada.

L'émetteur/récepteur exempt de licence contenu dans le présent appareil est conforme aux CNR d'Innovation, Sciences et Développement économique Canada applicables aux appareils radio exempts de licence. L'exploitation est autorisée aux deux conditions suivantes :

1. L'appareil ne doit pas produire de brouillage ;
2. L'appareil doit accepter tout brouillage radioélectrique subi, même si le brouillage est susceptible d'en compromettre le fonctionnement.

Mise en garde :

- (i) Les dispositifs fonctionnant dans la bande de 5150 à 5250 MHz sont réservés uniquement pour une utilisation à l'intérieur afin de réduire les risques de brouillage préjudiciable aux systèmes de satellites mobiles utilisant les mêmes canaux.
- (ii) Pour les dispositifs munis d'antennes amovibles, le gain maximal d'antenne permis (pour les dispositifs utilisant la bande de 5725 à 5850 MHz) doit être conforme à la limite de la p.i.r.e. spécifiée, selon le cas.

Informations concernant l'exposition aux fréquences radio (RF)

La puissance de sortie rayonnée de l'appareil sans fil est inférieure aux limites d'exposition aux radiofréquences d'Innovation, Sciences et Développement économique Canada (ISDE). L'Appareil sans fil doit être utilisé de telle manière que le potentiel de contact humain pendant le fonctionnement normal soit minimisé.

Cet appareil a été évalué et démontré conforme aux limites de débit d'absorption spécifique (« SAR ») ISDE lorsqu'il est utilisé dans des conditions d'exposition portables. (Les antennes sont à plus de 5 mm du corps d'une personne.)

CE İşareti Gerektiren Ülkelerdeki Kullanıcılar İçin

Bu ürün,

RE Yönergesi 2014/53/EU'nun uygun görülen gereklilikleri ve koşulları ile uyumludur

AB Uygunluk Beyanına şu URL üzerinden erişebilirsiniz:

https://www.ricoh-imaging.co.jp/english/support/declaration_of_conformity.html

ve ilgili ürün seçilerek erişilebilir.



İşletim frekans bandı: 2.400 ila 2.483,5 MHz

5.150 ila 5.250 MHz

5.725 ila 5.850 MHz

Maksimum radyo-frekans gücü: 2.400 ila 2.483,5 MHz: 12,80 dBm EIRP

5.150 ila 5.250 MHz: 11,20 dBm EIRP

5.725 ila 5.850 MHz: 12,73 dBm EIRP

Telsiz cihazının şarj etmesi için gereken minimum güç: 2,5 W

Telsiz cihazının maksimum şarj hızına ulaşması için gereken maksimum güç:
10 W



İthalatçı (CE işareti): RICOH IMAGING EUROPE S.A.S.

7-9, avenue Robert Schuman, 94150 Rungis, Fransa

Üretici: RICOH IMAGING COMPANY, LTD.

1-3-6, Nakamagome, Ohta-ku, Tokyo 1143-8555 Japonya

Pil Yönetmeliđi (AB) 2023/1542

Bu ürün,

Şarj edilebilir lityum pil

DB-120

İthalatçı (CE işareti): RICOH IMAGING EUROPE S.A.S.
7-9, avenue Robert Schuman, 94150 Rungis, Fransa
<https://ricoh-imaging.eu/>

Üretici: RICOH IMAGING COMPANY, LTD.
1-3-6, Nakamagome, Ohta-ku, Tokyo 143-8555 Japonya
<https://www.ricoh-imaging.co.jp/english/>

Lityum ikincil pil

ML414H IV01E

İthalatçı (CE işareti): RICOH IMAGING EUROPE S.A.S.
7-9, avenue Robert Schuman, 94150 Rungis, Fransa
<https://ricoh-imaging.eu/>

Üretici: Seiko Instruments Inc.
8, Nakase 1-chome, Mihama-ku, Chiba-shi, Chiba 261-8507 Japonya
https://krs.bz/sii/m/battery_inq_en

Kablosuz LAN hakkında

	AT	EE	IE	NL	ES	CH
	BE	FI	IT	PL	SE	HR
	BG	FR	LV	PT	UK(NI)	MK
	CY	DE	LT	RO	IS	TR
	CZ	EL	LU	SK	LI	ME
	DK	HU	MT	SI	NO	RS

- Yukarıda listelenen ülkelerde kablosuz LAN'ın 5 GHz bandını (W52) açık havada kullanmayın. W52'nin açık havada kullanımı bu ülkelerde yasalarda yasaklanmıştır. Açık havada 2,4 GHz veya 5,8 GHz bandını kullanın.
- Bu ürün tarafından kullanılan frekans aralığı, 5 GHz bandında 5.150 ila 5.250 MHz (W52) veya 5.725 ila 5.850 MHz (W58) ile sınırlıdır.

Piller Hakkında

- Pilin, korumayı bozabilecek yanlış türde bir pille değiştirilmesi (örneğin, lityum pil türleri)
- Pilin ateşe veya sıcak fırına atılması veya mekanik olarak ezilmesi veya kesilmesi, patlamaya neden olabilir
- Pilim patlamaya veya yanıcı sıvı veya gaz sızıntısına yol açabilecek bir ortamda aşırı yüksek sıcaklığa maruz bırakılması
- Pilin patlamaya veya yanıcı sıvı veya gaz sızıntısına yol açabilecek aşırı düşük hava basıncına maruz bırakılması

UKCA İşareti Gerektiren Ülkelerdeki Kullanıcılar İçin

Bu ürün,

Telsiz Ekipmanları Yönetmeliği 2017'nin temel gerekliliklerini ve hükümlerini karşılamaktadır

Birleşik Krallık Uygunluk Beyanına şu URL üzerinden erişebilirsiniz:
https://www.ricoh-imaging.co.jp/english/support/declaration_of_conformity.html
ve ilgili ürün seçilerek erişilebilir.



İşletim frekans bandı: 2.400 ila 2.483,5 MHz
5.150 ila 5.250 MHz
5.725 ila 5.850 MHz

Maksimum radyo-frekans gücü: 2.400 ila 2.483,5 MHz: 12,80 dBm EIRP
5.150 ila 5.250 MHz: 11,20 dBm EIRP
5.725 ila 5.850 MHz: 12,73 dBm EIRP

Üretici: RICOH IMAGING COMPANY, LTD.
1-3-6, Nakamagome, Ohta-ku, Tokyo 143-8555 Japonya

PSTI Uyumluluk Beyanı

Bu uygunluk beyanı RICOH IMAGING COMPANY, LTD., 1-3-6, Nakamagome, Ohta-ku, Tokyo 143-8555 Japonya ("Üretici") tarafından 2022 Ürün Güvenliği ve Telekomünikasyon Altyapısı Yasası, Bölüm 9 (2) uyarınca aşağıdaki ürünle ilgili olarak hazırlanmıştır:

Ürün Tipi: DİJİTAL FOTOĞRAF MAKİNESİ

Ürün Modeli: R09010

Güvenlik Desteği Bitiş Tarihi: 30.11.2026

Ayrıntılar için aşağıda verilen web sayfalarına bakın.

<https://www.ricoh-imaging.co.jp/english/about/security/products/support/>



Üreticinin görüşüne göre, Üretici aşağıdaki geçerli güvenlik gerekliliklerine uygun hareket etmiştir:

Üreticiler için güvenlik gereklilikleri, Ürün Güvenliği ve Telekomünikasyon Altyapısı (İlgili Bağlanabilir Ürünler için Güvenlik Gereklilikleri) Yönetmelikleri 2023 ŞEMA 2'de belirtilmiştir.

İlgili Standartlar: ETSI EN 303 645 V.2.1.1 (2020-06)

ISO/IEC 29147:2018 (2018-10)

Yetkilendiren:



Kazunobu Saiki

Kurum Unvanı: Genel Müdür, Fotoğraf Makinesi İş Bölümü
RICOH IMAGING COMPANY, LTD.

Yayın Yeri ve Tarihi: Tokyo, Japonya

30.06.2025 (gg.aa.yyyy)

Avrupa'daki Müşteriler İçin

Kullanıcılar için Eski Cihazların ve Kullanılmış Pillerin Toplanması ve Elden Çıkarılması ile ilgili Bilgiler



1. Avrupa Birliği'nde

Ürünlerde, ambalajda ve/veya birlikte gelen belgelerde bulunan bu semboller, kullanılmış elektrikli ve elektronik cihazların ve pillerin genel evsel atıklarla karıştırılmaması gerektiği anlamına gelir.



Kullanılmış elektrikli/elektronik cihazlar ve piller ayrı olarak işleme tabi tutulmalı ve bu tip ürünlerin uygun muamele, yeniden kazanım ve yeniden dönüşümünü gerekli kılan mevzuatla uyum içinde olmalıdır.

Bu ürünleri düzgün şekilde elden çıkararak, atığın gerekli muamele, yeniden kazanım ve yeniden dönüşüm işlemlerine tabi tutulmasının sağlanmasına katkıda bulunacak ve böylece, uygun olmayan elden çıkarma yöntemlerinden kaynaklanan çevre ve insan sağlığı üzerindeki

potansiyel negatif etkileri önlemiş olacaksınız.

Yukarıda gösterilen sembolün altına bir kimyasal sembol eklenmişse, Pil Yönergesi uyarınca bu sembol, Pil Yönergesinde belirtilen geçerli eşik değerinin üzerinde bir konsantrasyonda pil içerisinde ağır metal bulunduğunu gösterir (Hg = Cıva, Cd = Kadmiyum, Pb = Kurşun).

Kullanılmış ürünlerin toplanması ve yeniden dönüşümü hakkında daha çok bilgi edinmek için lütfen yerel yetkililerinizle, atık elden çıkarma servisinizle veya ürünleri satın aldığınız noktaya bağlantıya geçin.

2. AB dışındaki diğer ülkeler

Bu semboller yalnızca Avrupa Birliği dahilinde geçerlidir. Kullanılmış ürünleri elden çıkarmak istiyorsanız, lütfen yerel mercilerle ve bayinizle irtibat kurunuz ve uygun elden çıkarma metodu ile ilgili bilgi edininiz.

İsviçre için: Yeni bir ürün satın alınmış olmasa bile kullanılmış elektrikli/elektronik cihazı ücretsiz olarak bayiye teslim edebilirsiniz. Toplama tesisleri hakkında daha ayrıntılı bilgileri www.swico.ch veya www.sens.ch sitesinde bulabilirsiniz.

Tayland'daki Müşteriler İçin

เครื่องโทรคมนาคมและอุปกรณ์นี้ มีความสอดคล้องตามมาตรฐานหรือข้อกำหนดทางเทคนิคของ กสทช



กสทช.

เครื่องวิทยุคมนาคมนี้ ได้รับยกเว้น ไม่ต้องได้รับใบอนุญาตให้มี ใช้ซึ่งเครื่องวิทยุคมนาคมหรือตั้งสถานีวิทยุคมนาคมตามประกาศ กสทช. เรื่อง เครื่องวิทยุคมนาคม และสถานีวิทยุคมนาคมที่ได้รับยกเว้นไม่ต้องได้รับใบอนุญาตวิทยุคมนาคม ตามพระราชบัญญัติวิทยุคมนาคม พ.ศ. 2498



nab. โทรคมนาคม
กำกับดูแลเพื่อประชาชน
Call Center 1200 (Inswi)

Hindistan'daki Müşteriler İçin

Battery Waste Management Rules

EPR No.: 7252955672223764882

RICOH IMAGING COMPANY, LTD.

16-1, Shinei-cho, Tsuzuki-ku, Yokohama, Kanagawa
224-0035 Japonya
(<https://www.ricoh-imaging.co.jp>)

**RICOH IMAGING EUROPE
S.A.S.**

7-9, avenue Robert Schuman, 94150 Rungis, Fransa
(<https://www.ricoh-imaging.eu>)

**RICOH IMAGING
AMERICAS CORPORATION**

2 Gatehall Drive Suite 204, Parsippany, New Jersey
07054, ABD
(<https://www.us.ricoh-imaging.com>)

**RICOH IMAGING CANADA
INC.**

5560 Explorer Drive Suite 400, Mississauga, Ontario,
L4W 5M3, Kanada
(<https://www.ricoh-imaging.ca>)

**RICOH IMAGING CHINA
CO., LTD.**

Room A 23F Lansheng Building, 2-8 Huaihaizhong
Road, Huangpu District, Shanghai, 200021, ÇİN
(<https://www.ricoh-imaging.com.cn/china/>)

<https://www.ricoh-imaging.co.jp/english/>

Bu sözleşme bilgileri haber verilmeden
değiştirilebilir. Lütfen web sitemizdeki en son
bilgileri kontrol edin.

RICOH IMAGING COMPANY, LTD.
Haziran, 2025



SGGRIV189 Çin'de basılmıştır
58862



* 4 Q D A Z 0 2 0 *