

RICOH

GR

RICOH GR IV Monochrome
Aloituspas

Sarjanumero on kameran pohjassa.

Tässä aloitusoppaassa kuvataan kameran peruskäyttöä ja käytön varotoimenpiteitä.

Lisätietoja kamerasta on käyttöoppaassa (HTML-versio), joka on saatavilla RICOH IMAGINGin verkkosivustolla. PDF-version voi ladata RICOH IMAGINGin verkkosivuston tukisivulta.



<https://www.ricoh-imaging.com/en/manual/gr-4-monochrome/>

Malli: R09010



Esittely

Tässä aloitusoppaassa kuvataan kameran peruskäyttöä ja käytön varoimenpiteitä.

Lue tämä aloitusopas huolellisesti, jotta pystyt käyttämään kameran toimintoja parhaalla mahdollisella tavalla. Säilytä tämä aloitusopas myöhempää käyttöä varten.

Suosittellemme päivittämään kameran laiteohjelmiston uusimpaan versioon ennen kameran käyttöä.

Lisätietoja laiteohjelmiston uusimmasta versiosta on seuraavalla lataussivustolla:

<https://www.ricoh-imaging.co.jp/english/>

RICOH IMAGING COMPANY, LTD.

Tietoa käyttäjän rekisteröinnistä

Haluamme kiittää sinua tämän RICOH IMAGING -tuotteen hankinnasta.

Haluamme tarjota parasta mahdollista tukea ja palvelua hankkimallesi tuotteelle. Sen vuoksi pyydämme sinua rekisteröitymään tuotteen käyttäjäksi.

Suurita rekisteröinti vierailamalla seuraavalla verkkosivustolla:

<https://www.ricoh-imaging.com/registration/>

Rekisteröidyt käyttäjät saavat sähköpostin välityksellä tärkeitä asiakastukeen liittyviä tietoja, kuten ilmoituksia laiteohjelmaversioiden päivityksistä.

Turvallisuuteen liittyviä varoituksia	Lue kaikki turvallisuuteen liittyvät varoitukset huolellisesti, jotta osaisit käyttää laitetta turvallisesti.
Testikuvat	Varmista kameran moitteeton toiminta ottamalla testikuvia ennen tärkeää kuvauskertaa.
Tekijänoikeustiedot	Tekijänoikeudella suojattujen asiakirjojen, lehtien ja muiden materiaalien jäljentäminen tai muuntaminen muuta kuin henkilökohtaista, omassa kodissa tapahtuvaa tai muulla vastaavalla tavalla rajoitettua käyttöä varten on kielletty ilman tekijänoikeuden haltijan suostumusta.
Vastuuvapautus	RICOH IMAGING COMPANY ei ole korvausvelvollinen, mikäli tuotteella ei voida toimintahäiriöstä johtuen tallentaa tai näyttää kuvia.
Radiohäiriöt	Tämän kameran käyttäminen toisen elektronisen laitteen läheisyydessä voi haitata sekä kameran että toisen laitteen toimintaa. Radiohäiriöt ovat erityisen todennäköisiä, mikäli kameraa käytetään hyvin lähellä radio- tai TV-vastaanotinta. Toimi tällaisessa tapauksessa seuraavasti: <ul style="list-style-type: none"> • Pidä kamera mahdollisimman kaukana radio- tai TV-vastaanottimesta. • Suuntaa radio- tai TV-vastaanottimen antenni uudelleen. • Käytä toista pistorasiaa.

Tämän asiakirjan kopiointi kokonaan tai osittain on kielletty ilman RICOH IMAGING COMPANY -yhtiön kirjallista lupaa.

© RICOH IMAGING COMPANY, LTD. 2025

RICOH IMAGING COMPANY pidättää itsellään oikeuden muuttaa tämän asiakirjan sisältöä milloin tahansa ilman ennakoilmoitusta.

Tämän asiakirjan tietojen paikkansapitävyys on pyrytty varmistamaan mahdollisimman hyvin. Mikäli havaitset sisällössä virheitä tai puutteita, pyydämme ilmoittamaan niistä tämän asiakirjan takakannessa olevaan osoitteeseen.



Tietoja langattomasta lähiverkko-ominaisuudesta ja Bluetooth®-ominaisuudesta

- Älä käytä kameraa paikassa, jossa sähkölaitteet, AV/OA-laitteet tai muut vastaavat kohteet muodostavat magneettikenttiä ja sähkömagneettisia aaltoja.
- Jos kamera on magneettikenttien ja sähkömagneettisten aaltojen vaikutusalueella, siihen ei välttämättä pystytä muodostamaan yhteyttä.
- Jos kameraa käytetään television tai radion lähellä, vastaanotto voi heikentyä tai television kuvassa voi olla häiriöitä.
- Jos kameran lähellä on useita langattoman lähiverkon tukiasemia tai Bluetooth®-laitteita, ja sama kanava on käytössä, hakutoiminto ei välttämättä toimi oikein.
- Kameran käyttäjä vastaa tallentamiensa, lähettämiensä ja vastaanottamiensa tietojen suojaamisesta.

Kameran käyttämällä taajuusalueella käytetään myös teollisuus- ja tutkimuskäyttöön sekä lääketieteelliseen käyttöön tarkoitettuja laitteita, kuten mikroaaltouuneja, yksityisiä radioverkkoja (radiolupaa edellyttäviä langattomia verkkoja) ja erikseen määriteltäviä, lähetystehoaltaan alhaisia radioverkkoja (langattomia verkkoja, jotka eivät edellytä radiolupaa). Näitä verkkoja käytetään esimerkiksi radioamatööriasemissa sekä liikkuvien kohteiden tunnistuksessa tehtaiden tuotantolinjoilla.

1. Ennen kameran käyttöä on varmistettava, ettei lähellä ole yksityisiä, radiolupaa edellyttäviä radioverkkoja eikä lähetystehoaltaan alhaisia radioverkkoja, joita käytetään esimerkiksi radioamatööriasemissa tai liikkuvien kohteiden tunnistukseen.
2. Jos kamera aiheuttaa haitallisia radiosignaalihäiriöitä liikkuvien kohteiden tunnistukseen käytettäville yksityisille radioverkoille, vaihda välttämättä käytettävää radiotaajuutta häiriöiden välttämiseksi.
3. Jos havaitset muita ongelmia, kuten että kamera aiheuttaa haitallisia radiosignaalihäiriöitä erikseen määritetyille, lähetystehoaltaan alhaisille radioverkoille, joita käytetään esimerkiksi radioamatööriasemissa tai liikkuvien kohteiden tunnistukseen, ota yhteyttä lähimpään huoltoedustajaan.

Sertifointimerkit voidaan näyttää sähköisesti näytöllä.



Sertifointimerkintöjen näyttäminen

- 1 Näytä valikkoruutu painamalla **MENU**.
- 2 Käytä **▲▼▶◀** **↶** 8 -valikon (Tietoja tästä laitteesta) näyttämiseksi.
- 3 Käytä **▲▼▶◀** [sertifointimerkinnät] valitsemiseksi ja paina **OK**.





Tavaramerkit

- Microsoft ja Windows ovat Microsoft Corporationin rekisteröityjä tavaramerkkejä Yhdysvalloissa ja muissa maissa.
 - Mac, macOS ja App Store ovat Apple Inc:n tavaramerkkejä.
 - IOS on Cisco Systems, Inc:n tavaramerkki tai rekisteröity tavaramerkki Yhdysvalloissa ja muissa maissa ja sitä käytetään lisenssillä.
 - Adobe ja Adobe-logo ovat Adobe Systems Incorporatedin rekisteröityjä tavaramerkkejä tai tavaramerkkejä Yhdysvalloissa ja/tai muissa maissa.
 - Tässä tuotteessa käytetään DNG-tekniikkaa Adobe Systems Incorporatedin lisenssillä.
 - DNG-logo on Adobe Systems Incorporatedin rekisteröity tavaramerkki tai tavaramerkki Yhdysvalloissa ja/tai muissa maissa.
 - microSDXC-logo on SD-3C, LLC:n tavaramerkki.
 - Google, Google Play ja Android ovat Google LLC:n tavaramerkkejä tai rekisteröityjä tavaramerkkejä.
 - Bluetooth on Bluetooth SIG, Inc:n rekisteröity tavaramerkki tai tavaramerkki Yhdysvalloissa ja muissa maissa.
 - USB Type-C ja USB-C ovat USB Implementers Forumin tavaramerkkejä.
 - DisplayPort™ on Video Electronics Standards Associationin (VESA™) Yhdysvalloissa ja muissa maissa omistama tavaramerkki.
 - HDMI, HDMI-logo ja High-Definition Multimedia Interface ovat HDMI Licensing Administrator, Inc:n tavaramerkkejä tai rekisteröityjä tavaramerkkejä Yhdysvalloissa ja/tai muissa maissa.
- Muut yritysten nimet, tuotenimet ja logot ovat vastaavien yritysten kauppanimiä, tavaramerkkejä tai rekisteröityjä tavaramerkkejä.
- Tässä tuotteessa käytetään RICOH RT -fonttia, jonka suunnittelija on RICOH COMPANY, LTD.

AVC Patent Portfolio -käyttöoikeus

Tämän tuotteen AVC Patent Portfolio -käyttöoikeus antaa kuluttajalle oikeuden henkilökohtaiseen tai muuhun korvauksettomaan käyttöön (i) videoiden koodaamiseen AVC-standardin mukaisesti ("AVC-Video") ja/tai (ii) koodauksen purkamiseen sellaisesta AVC-Videosta, jonka on koodannut henkilökohtaista toimintaa harjoittava kuluttaja ja/tai joka on saatu palveluntarjoajalta, jolla on käyttöoikeus AVC-Video-tuotteiden välittämiseen. Mitään nimenomaista tai oletettua käyttöoikeutta ei myönnetä mihinkään muuhun tarkoitukseen. Lisätietoja saa Via Licensing Alliancelta. Katso <https://www.via-la.com/>.

Avoimen lähdekoodin ohjelmistoja koskeva ilmoitus

Tämä kamera sisältää GNU General Public License (GPL)- ja GNU Lesser General Public License (LGPL) -lisenssin ja/ tai muiden lisenssien alaisia avoimen lähdekoodin ohjelmistoja (Open Source Software, OSS). Tiedot kustakin tässä kamerassa käytetyissä avoimen lähdekoodin ohjelmistojen lisenssistä on tallennettu tuotteen sisäiseen muistiin tekstitiedostona. Voit lukea lisenssiehdot kytkemällä tämän kameran tietokoneeseen, siirtymällä "Software License"-kansiossa olevaan "oss_license"-kansioon ja avaamalla kunkin tekstitiedoston. Kamerassa käytetyt OSS:n lähdekoodit julkaistaan GPL- ja LGPL-lisenssiehtojen jne. mukaisesti. Jos tarvitset lähdekoodit, käy seuraavassa URL-osoitteessa: <https://www.ricoh-imaging.co.jp/english/products/oss/>















Turvallisuuteen liittyviä varoimenpiteitä

Varoitussymbolit

Tässä aloitusoppaassa ja tuotteessa käytetään erilaisia symboleja, joiden tarkoitus on ehkäistä käyttäjän ja muiden henkilöiden fyysiset vammat sekä omaisuusvahingot. Symbolit ja niiden tarkoitus on selostettu alla.



 Vaara	Tämä symboli varoittaa asioista, jotka laiminlyötynä tai väärin käsiteltynä voivat aiheuttaa välittömän hengenvaaran tai vakavan henkilövahingon.
 Varoitus	Tämä symboli varoittaa asioista, jotka laiminlyötynä tai väärin käsiteltynä voivat johtaa hengenvaaraan tai vakavaan henkilövahinkoon.
 Huomio	Tämä symboli varoittaa asioista, jotka laiminlyötynä tai väärin käsiteltynä voivat aiheuttaa loukkaantumisen tai henkilövahingon.

Symbolien merkitys

	Symboli  muistuttaa käyttäjää toimenpiteistä, jotka on suoritettava.
	Symboli  muistuttaa käyttäjää toimenpiteistä, jotka on kielletty. Symbolia  voidaan käyttää yhdessä muiden symbolien kanssa ilmaisemaan, että tietty toimenpide on kielletty. Esimerkki:  Ei saa koskettaa  Ei saa purkaa

Varmista kamerasäädösten aikana turvallisuus noudattamalla seuraavia varoituksia:

Vaara

	<ul style="list-style-type: none"> • Älä yritä purkaa, korjata tai muunnella kameraa itse. Kamerassa on korkeajännitepiirejä, jotka aiheuttavat huomattavan sähköiskun vaaran. • Älä yritä purkaa tai muunnella akkua tai tehdä siihen suoria juotoksia.
	<ul style="list-style-type: none"> • Älä altista akkua avotullelle, kuumenna sitä tai käytä sitä kuumissa olosuhteissa, kuten avotulen läheisyydessä tai auton sisällä, tai heitä akkua pois. Älä aseta akkua veteen tai vesistöön äläkä anna sen kastua. • Älä yritä puhkaista, iskeä, puristaa tai pudottaa akkua tai kohdistaa siihen muuta voimakasta iskua tai voimaa. • Älä käytä akkua, joka on merkittävästi vaurioitunut tai muuttanut muotoaan. • Älä yhdistä akun positiivista (+) ja negatiivista (-) napaa toisiinsa johtimella tai muulla metalliesineellä. Älä kuljeta tai säilytä akkua yhdessä metallisten esineiden, kuten kuulakärkikynän tai kaulaketjun, kanssa. • Lopeta käyttö välittömästi, mikäli havaitset jotain tavallisesta toiminnasta poikkeavaa, kuten savua, epätavallista hajua tai kuumentumista. Ota yhteyttä lähimpään huoltokeskukseen tai jälleenmyyjään korjausta varten.





- Käytä akun lataamiseen kameraa tai valinnaista akkulaturia BJ-12. Älä käytä akkua missään muissa kuin akkumallin DB-120 kanssa yhteensopivissa kameroissa.
- Jos akusta vuotaa nestettä ja sitä joutuu silmiin, pese silmät välittömästi vesijohtovedellä tai muulla puhtaalla vedellä. Älä hiero silmiä.



Varoitus



- Katkaise kamerasta virta heti, mikäli havaitset jotain tavallisesta toiminnasta poikkeavaa, kuten savua tai epätavallista hajua. Irrota akku mahdollisimman pian. Käsittele akkua varovasti, jotta välttyt sähköiskulta tai palovammalta. Käsittele niitä varovasti, jotta välttyt sähköiskulta tai palovammalta. Tämän ohjeen noudattamatta jättäminen voi aiheuttaa tulipalon tai sähköiskun. Ota yhteyttä lähimpään huoltokeskukseen tai jälleenmyyjään. Lopeta laitteen käyttäminen heti, mikäli havaitset toimintahäiriön.
- Katkaise kamerasta virta heti, mikäli kameran sisään joutuu metallinen esine, vettä, nestettä tai muu sinne kuulumaton esine. Irrota akku ja muistikortti mahdollisimman pian. Käsittele niitä varovasti, jotta välttyt sähköiskulta tai palovammalta. Tämän ohjeen noudattamatta jättäminen voi aiheuttaa tulipalon tai sähköiskun. Ota yhteyttä lähimpään huoltokeskukseen tai jälleenmyyjään. Lopeta laitteen käyttäminen heti, mikäli havaitset toimintahäiriön.
- Jos laitteen näyttö on vaurioitunut, älä koske sen sisällä oleviin nestekiteisiin. Noudata seuraavia asianmukaisia hätätoimenpiteitä.
- IHO: Jos nestekiteitä pääsee iholle, pyyhi ne pois ja huuhtelee ihoalue ensin huolellisesti vedellä ja pese alue sitten saippualla.
- SILMÄT: Jos nestekiteitä pääsee silmiin, huuhtelee silmiä puhtaalla vedellä vähintään 15 minuutin ajan. Hakeudu välittömästi lääkäriin.
- NIELEMINEN: Jos nestekiteitä on nielty, huuhtelee suu huolellisesti vedellä. Juota henkilölle runsaasti vettä ja yritä saada hänet oksentamaan. Hakeudu nielemistapauksessa välittömästi lääkäriin.
- Säilytä tämän laitteen kanssa käytettävää akkua ja muistikorttia lasten ulottumattomissa tahattoman nielemisen estämiseksi. Akun tai muistikortin päätyminen ihmiselimitykseen on haitallista. Hakeudu nielemistapauksessa välittömästi lääkäriin.





- Estä akun vuotaminen, ylikuumentuminen, syttyminen tai räjähtäminen noudattamalla seuraavia ohjeita:
- Älä käytä muuta kuin kyseiselle kameralle suositeltua akkua.
- Älä kuljeta tai säilytä akkua yhdessä metallisten esineiden, kuten kuulakärkikynän, kaulaketjun, kolikoiden tai hiuskiinnikkeiden kanssa.
- Älä aseta akkua mikroaaltouuniin tai paineastiaan.
- Jos havaitset akun lataamisen aikana nestevuodon, värinmuutoksen tai muuta tavallisuudesta poikkeavaa, irrota akku kamerasta tai akkulaturista heti ja säilytä sitä paikassa, jossa se ei pääse altistumaan avotulelle.
- Noudata seuraavia ohjeita tulipalon, sähköiskun tai akun räjähtämisen estämiseksi latauksen aikana.
- Ilmoitettua virtalähteen jännitettä on noudatettava. Vältä jakorasioiden tai jatkojohtojen käyttämistä.
- Säilytä akkua lasten ulottumattomissa.
- Jos akku ei lataudu kokonaan ilmoitetun latausajan kuluessa, lopeta lataus.
- Jos akku vuotaa tai haisee epätavalliselta, siirrä se välittömästi pois mahdollisten avotulen lähteiden läheltä.
- Pidä kamera pois lasten ulottuvilta. Lapsille voi sattua onnettomuuksia, sillä he eivät välttämättä ymmärrä Turvallisuuteen liittyviä varoituksia- ja Käyttöön liittyviä varoituksia -osioiden ohjeita.
- Älä käytä laitetta syttyvien kaasujen, bensiinin, bentseenin, ohentimen tai muun vastaavan aineen läheisyydessä. Tämän ohjeen noudattamatta jättäminen voi aiheuttaa räjähdyksen, tulipalon tai palovammoja.
- Älä käytä laitetta paikoissa, joissa käyttöä on rajoitettu tai se on kielletty. Tämän ohjeen noudattamatta jättäminen voi aiheuttaa onnettomuuden.
- Älä käytä akkulaturia tai virtasovitinta kaupallisesti saatavilla olevien elektronisten muuntajien kanssa. Tämän ohjeen noudattamatta jättäminen voi aiheuttaa tulipalon, sähköiskun tai tuotteen toimintahäiriön.
- Ilmoitettua virtalähteen jännitettä on noudatettava. Tämän ohjeen noudattamatta jättäminen voi aiheuttaa tulipalon tai sähköiskun.





- Älä koske kameran sisällä oleviin osiin, mikäli ne tulevat näkyviin laitteen putoamisen tai vaurioitumisen vuoksi. Kameran korkeajännitepiirit voivat aiheuttaa sähköiskun. Irrota akku mahdollisimman pian. Käsittele akkua varovasti, jotta vältyt sähköiskulta tai palovammalta. Ota yhteys lähimpään huoltokeskukseen tai jälleenmyyjään, jos se on vaurioitunut.
- Jos näet salaman tai kuulet ukkosen jyrinää käyttäessäsi akkulaturia tai virtasovitinta, älä koske virtapistokkeeseen. Tämän varotoimenpiteen noudattamatta jättäminen voi aiheuttaa sähköiskun.





	<ul style="list-style-type: none"> • Jos kameran sisään joutuu metallinen esine, vettä, nestettä tai muu vieras esine, irrota virtajohto välittömästi pistorasiasta ja ota yhteyttä lähimpään huoltokeskukseen tai jälleenmyyjään korjausta varten. Tämän varotoimenpiteen noudattamatta jättäminen voi aiheuttaa tulipalon tai sähköiskun. • Jos kamerassa havaitaan jotain normaalista toiminnasta poikkeavaa, kuten epätavallinen ääni tai savua, irrota virtajohto välittömästi pistorasiasta ja ota yhteyttä lähimpään huoltokeskukseen tai jälleenmyyjään. Lopeta laitteen käyttäminen heti, mikäli havaitset toimintahäiriön.
	<ul style="list-style-type: none"> • Älä yritä purkaa kameraa itse. Kameran korkeajännitepiirit voivat aiheuttaa sähköiskun.
	<ul style="list-style-type: none"> • Älä käytä kameraa märissä olosuhteissa, kuten keittiössä. Tämän varotoimenpiteen noudattamatta jättäminen voi aiheuttaa tulipalon tai sähköiskun. • Älä käytä kameraa kylpyhuoneessa. Tämän varotoimenpiteen noudattamatta jättäminen voi aiheuttaa tulipalon tai sähköiskun.

Huomio

	<ul style="list-style-type: none"> • Akusta vuotava neste voi aiheuttaa palovammoja. Jos jokin kehonosa joutuu kosketuksiin vaurioituneen akun kanssa, huuhtele alue välittömästi vedellä. (Älä käytä saippuaa.) Jos akku alkaa vuotaa, poista se välittömästi kamerasta ja pyyhi akutilla huolellisesti ennen uuden akun asettamista laitteeseen.
	<ul style="list-style-type: none"> • Älä anna kameran kastua. Älä myöskään käsittele märin käsin. Tämän varotoimenpiteen noudattamatta jättäminen voi aiheuttaa sähköiskun. • Älä väläytä salamaa ajoneuvon kuljettajaa kohti, sillä se voi aiheuttaa ajoneuvon hallinnan menettämisen. • Älä peitä kameraa sen käytön aikana. Tämän ohjeen noudattamatta jättäminen voi aiheuttaa tulipalon. • Älä oikosulje liitännän metallikoskettimia. Tämän varotoimenpiteen noudattamatta jättäminen voi aiheuttaa tulipalon. • Älä käytä kameraa märissä olosuhteissa tai paikoissa, joissa voi olla öljysavua. Tällainen paikka on esimerkiksi keittiö. Tämän varotoimenpiteen noudattamatta jättäminen voi aiheuttaa tulipalon tai sähköiskun.
	<ul style="list-style-type: none"> • Irrota virtajohto pistorasiasta ennen kameran puhdistamista. • Irrota virtajohto pistorasiasta, kun kameraa ei käytetä.
<p>Lisävarusteiden turvallisuuteen liittyviä varotoimenpiteitä</p>	<p>Lisävarusteita käytettäessä kyseisen tuotteen mukana toimitetut käyttöohjeet on luettava huolellisesti.</p>



Huomaa-----

- Kamerapakkauksissa käytettävät pussit on valmistettu ympäristöystävällisestä bambumateriaalista. Jos pakkauspussista tarttuu kameraan jauhetta, poista se kaupallisesti saatavilla olevalla puhaltimella tai puhdistuspaperilla ennen kameran käyttöä.



Sisällysluettelo

Esittely	1
Tietoa käyttäjän rekisteröinnistä	1
Turvallisuuteen liittyviä varotoimenpiteitä	5
Pakkauksen sisällön tarkistaminen	10
Kameran osien nimet ja toiminta	10
Säätimet	12
Valmistelu ennen käyttöä	13
Akun ja muistikortin asettaminen	13
Akun lataaminen	14
Aloitusasetukset	15
Mistikortin alustaminen	16
Kuvauksen perustoiminnot	18
Kuvaus ohjelmatilassa	18
Otettujen kuvien tarkastelu	19
Tekniset tiedot	20
Ladattava akku DB-120	20
Kameran käyttäminen ulkomailla	20
Tietoja langattomasta lähiverkosta	20
Käytön varotoimet	21
Kameran kunnossapito ja säilytys	23
Takuuehdot	24
Lakien ja määräyksien noudattamista koskevat ilmoitukset	27

Pakkauksen sisällön tarkistaminen



**RICOH GR IV
Monochrome**



**Varustekengän
suojus**
(kiinnitetty kameraan)

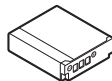

**Ladattava akku
(DB-120)**

- USB-kaapeli (I-USB198)
- Käsihihna
- Aloitusopas (tämä asiakirja)

Kameran osien nimet ja toiminta

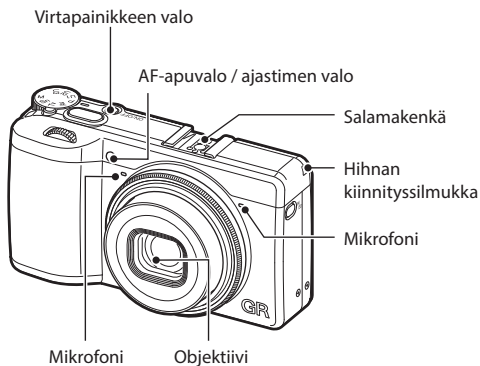

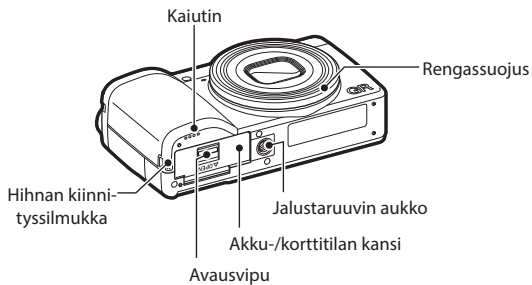
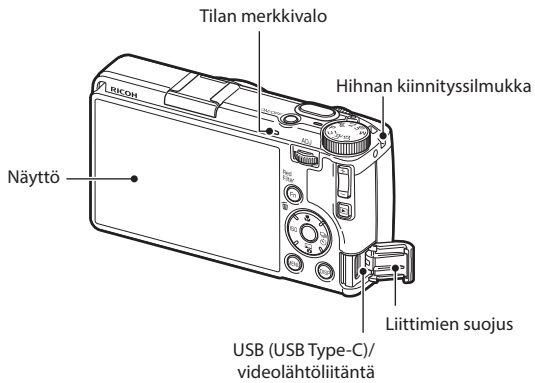

Säätimet

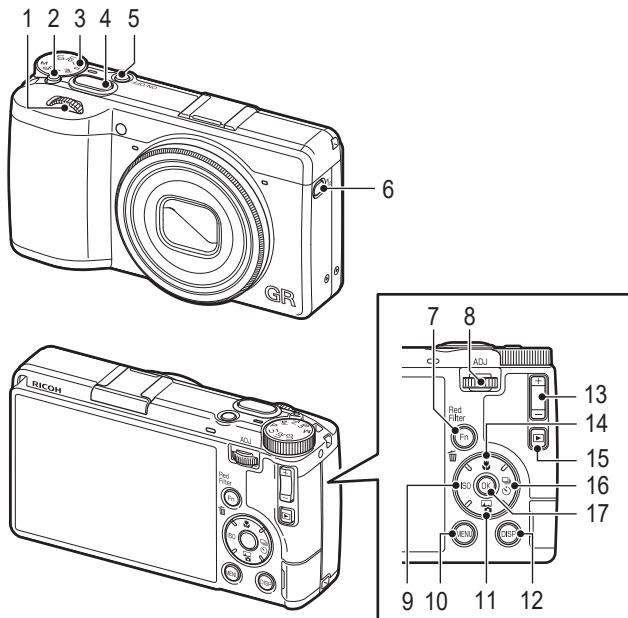

- | | | | |
|---|--|----|---------------------------------|
| 1 | Etuosan e-valitsin (☺) | 9 | ISO/Vasen-painike (ISO / ◀) |
| 2 | Lukituspainike | 10 | MENU-painike (MENU) |
| 3 | Tilanvalitsin | 11 | Kuvansäätö/Alas-painike (☒ / ▼) |
| 4 | Laukaisin (SHUTTER) | 12 | DISP-painike (DISP) |
| 5 | Virtapainike | 13 | Valotuksen korjauspainike (☒) |
| 6 | Elokuvan/tallennuskohteen muistin vaihtopainike (☒ / 1/80) | 14 | Makro/Ylös-painike (☒ / ▲) |
| 7 | Fn/Poista-painike (Fn / ☒) | 15 | Toistopainike (▶) |
| 8 | ADJ./Takaosan e-valitsin (ADJ. / ☺) | 16 | Kuvaus/Oikea-painike (☒ / ▶) |
| | | 17 | OK-painike (OK) |

Valmistelu ennen käyttöä

Akun ja muistikortin asettaminen

1 Varmista, että kameran virta on katkaistu.

2 Avaa akku- ja muistikorttitilan kansi siirtämällä kameran pohjassa oleva avausvipu OPEN-asentoon.

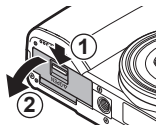

3 Kun käytät muistikorttia, varmista, että muistikortti on oikein päin ja työnnä sitten kortti kokonaan sisään siten, että se napsahtaa paikalleen.

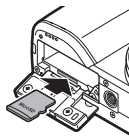

4 Aseta akku paikalleen.

Paina akun avulla salpaa ja työnnä akku kokonaan akkulokeroon.

Poista akku liu'uttamalla salpaa.

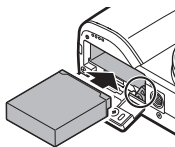

5 Sulje akku- ja muistikorttitilan kansi ja siirrä avausvipua vastakkaiseen suuntaan OPEN-merkinnästä siten, että kansi lukittuu.

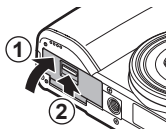

Huomio -----

- Vältä koskemasta microSD-kortin liitäntään suoraan käsilläsi tai sormillasi.



Tietojen tallennuspaikka -----

- Tiedot tallennetaan [Kuvausmuistin asetus] asetuksen mukaisesti 4/ 4 -valikossa. Paina ja pidä painettuna (%SD) ennen kuvausta tallennuskohteen vaihtamiseksi. Tallennuskohteen voi tarkistaa näytön oikeasta yläkulmasta.

Akun lataaminen

Lataa akku jollakin seuraavista menetelmistä.

Akkulaturin käyttö

Voit ladata akun myös valinnaisella akkulaturilla (BJ-12).
Katso akun lataaminen akkulaturin käyttöoppaasta.

Virtasovittimen käyttö

Voit ladata akun kaupallisesti saatavilla olevalla virtasovittimella, joka on yhteensopiva USB Power Delivery -kaapelin (I-USB198) tai valinnaisen virtasovittimen (K-AC166) kanssa.

Tietokoneen käyttö

Voit ladata akun mukana toimitetulla USB-kaapelilla (I-USB198) ja tietokoneella, jossa on USB Type-C -portti.

- 1** Sammuta kamera.
- 2** Avaa liitännän suojus ja kytke sitten USB-kaapeli USB-liitäntään.

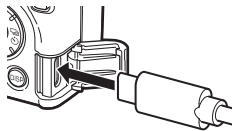

- 3** Kytke USB-kaapeli tietokoneen USB Type-C -porttiin.
- 4** Sammuta kamera painamalla virtapainiketta.
Kameran tilan merkkivalo syttyy ja lataus alkaa.
Kun lataaminen on päättynyt, tilan merkkivalo sammuu.

5 Poista USB-kaapeli USB-liitännästä ja sulje liitännän kansi.

Aloituserokset

1 Paina virtapainiketta.

Virtapainikkeen valo syttyy, ja sen jälkeen tilavalvo vilkkuu useita sekunteja.

Esiin tulee [Kieli/言語]-näyttö.

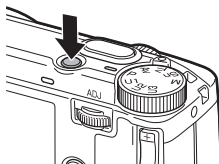

2 Valitse kieli ▲▼-painikkeilla ja paina sitten OK-painiketta.

3 Paina OK-painiketta.

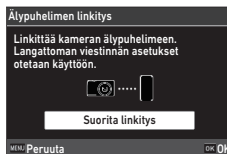

4 Lue esiin tuleva kaksikulotteinen koodi viestintälaitteella, kuten älypuhelimella, ja asenna viestintälaitteeseen RICOH GR -sarjan oma sovellus "GR WORLD".

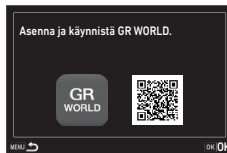

5 Paina kameras OK-painiketta.

6 Rekisteröi kamera sovelluksen avulla.

7 Paina kameran **OK**-painiketta.



8 Aseta näyttömuoto, päiväys ja kellonaika.

Valitse haluamasi kohta ◀▶-painikkeilla ja muuta arvoa ▲▼-painikkeilla.

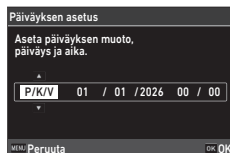

9 Paina **OK**-painiketta.

Päiväys ja kellonaika on asetettu, ja kamera on valmis kuvaamaan.



Huomaa

- Voit ladata GR WORLD -sovelluksen ja saada lisätietoja seuraavalta verkkosivustolta.
<https://www.ricoh-imaging.com/gr-world/download/>



Muistikortin alustaminen

Kun käytät uutta muistikorttia tai muistikorttia, jota on käytetty toisen laitteen kanssa, alusta muistikortti tällä kameralla. Sisäinen muisti voidaan myös alustaa.

1 Paina **MENU**.

2 Paina ◀-painiketta kahdesti ja paina sitten ▲▼-painiketta valitaksesi .



- 3** Paina ►-painiketta kahdesti, valitse [Alustaminen] ja paina sitten ►-painiketta.



- 4** Valitse ▲▼-painikkeella [Muistikortti] tai [Sisäinen muisti] ja paina sitten ►-painiketta.

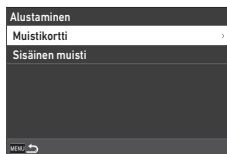

- 5** Valitse ▲-painikkeella [Suorita] ja paina sitten OK-painiketta.

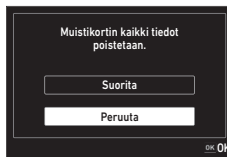

- 6** Paina MENU-painiketta kahdesti.

Huomio -----

- Älä poista muistikorttia alustamisen aikana. Kortti voi vaurioitua.
- Ota huomioon, että alustaminen poistaa kaikki tiedot: sekä suojatut että suojaamattomat.

Kuvauksen perustoiminnot

Kuvaus ohjelmatilassa

- 1** Aseta tilavalitsin asentoon **P** ja paina samalla lukituspainiketta.

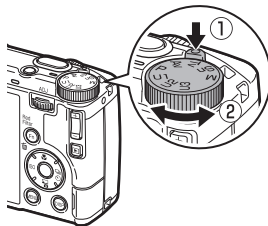

- 2** Paina **SHUTTER**-painike puoliväliin.

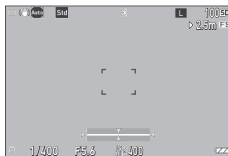

- 3** Paina **SHUTTER** pohjaan saakka.





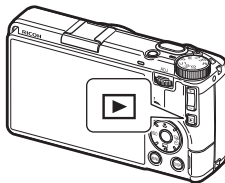

Otettujen kuvien tarkastelu

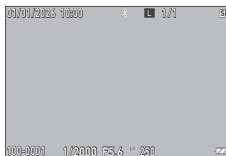
1 Paina -painiketta.



2 Katso kuva.



 /  / Flick	Näyttää edellisen tai seuraavan kuvan.
	Poistaa kuvan.
 (oikealle) /  (+) / nipistys	Suurentaa kuvan.
	Vaihtaa kameran kuvaustilaan.

Tekniset tiedot

Ladattava akku DB-120

Nimellisjännite	3,85 V
Nimelliskapasiteetti	1 800 mAh, 6,93 Wh
Käyttölämpötila	0–40 °C
Säilytyslämpötila	-20–45 °C
Mitat	40,9 mm (L) × 35,4 mm (K) × 10,75 mm (S) (1,6 tuumaa (L) × 1,4 tuumaa (K) × 0,4 tuumaa (S))
Paino	Noin 33 g

Kameran käyttäminen ulkomailla

Käyttöehdot ja tärkeät seikat, jotka on huomioitava käytettäessä kameraa ulkomailla, löytyvät RICOH IMAGING -yhtiön sivuston tuotesivulta ja usein kysytyistä kysymyksistä.

Tietoja langattomasta lähiverkosta

- Käytettävissä olevat taajuusalueet vaihtelevat maan mukaan.
- 5 GHz:n taajuusalue on rajoitettu ulkokäyttöön joissakin maissa.
- Taajuuskaistaa voidaan vaihtaa RICOH GR -sarjan erillisellä sovelluksella.

Käytön varotoimet

Kamera

- Älä pudota kameraa tai kohdista siihen iskuja.
- Kameraa kannettaessa on huolehdittava, ettei se osu mihinkään. Erytystä huomiota on kiinnitettävä objektiivin ja näytön suojaamiseen.
- Pitkään käytettäessä akku voi kuumentua. Anna akun jäähtyä ennen sen poistamista kamerasta.
- Näytön tarkastelu voi olla hankalaa suorassa auringonpaisteessa.
- Saatat huomata vaihtelua näytön kirkkaudessa tai kuvapisteitä, jotka ovat pimeänä tai palavat jatkuvasti. Tämä on yleinen, kaikkia LCD-näyttöjä koskeva ilmiö eikä kyse ole toimintahäiriöstä.
- Älä käsittele näyttöä suurella voimalla.
- Äkilliset lämpötilan muutokset voivat aiheuttaa kondensaatioilmiön, joka voi aiheuttaa näkyvän kosteuden tiivistymistä objektiivin sisäpuolelle tai kameran toimintahäiriön. Tämä ongelma on vältettävissä asettamalla kamera muovipussiin, mikä hidastaa lämpötilan muutosta. Poista kamera pussista vasta, kun sen sisäpuolella olevan ilman lämpötila on sama kuin ympäröivässä ilmassa.
- Älä aseta esineitä mikrofonin ja kaiuttimen kuorten aukkoihin, jotta kamera ei vaurioidukaan.
- Älä anna kameran kastua. Älä myöskään käsittele märin käsin. Tämän varotoimen noudattamatta jättäminen voi aiheuttaa kameran toimintahäiriön tai sähköiskun.
- Varmista kameran moitteeton toiminta ottamalla testikuva ennen tärkeää kuvauskertaa, kuten matkalle lähtöä tai hääkuvausta. Suosittelemme pitämään tämän käyttöoppaan ja vara-akkuja aina saatavilla.



Kosteuden tiivistymistä mahdollisesti aiheuttavat olosuhteet -----

- Siirtyminen alueelle, jossa lämpötila vaihtuu huomattavasti.
- Suuri ilmankosteus.
- Kun kamera on kylmässä tilassa, jossa lämmitin on kytketty päälle tai kun kameraa jäähdyttää esimerkiksi ilmastointilaitteen puhaltama kylmä ilma.

Ladattava akku DB-120

- Tämä akku on tyypiltään litium-ioniakku.
- Akkua ei ole ladattu täyteen varaukseen ostohetkellä. Lataa akku ennen käyttöä.
- Älä avaa tai vaurioita akkua. Se voi aiheuttaa tulipalon tai henkilövahingon. Älä myöskään kuumenna akkua yli 60 °C:n lämpötilaan tai altista sitä avotullelle.
- Akun ominaisuuksien vuoksi sen käyttöaika voi lyhentyä kylmissä olosuhteissa käytettäessä, vaikka akku olisi ladattu täyteen. Pidä akku lämpimänä laittamalla se taskuun tai pidä mukanasasi vara-akkua.
- Kun akkua ei käytetä, poista se kamerasta tai akkulaturista. Kamera kuluttaa pienen määrän virtaa akusta, vaikka virta on katkaistu. Tämä voi johtaa akun syväpurkaukseen, jolloin akkua ei voida enää käyttää. Jos akku irrotetaan yli viiden päivän ajaksi, päivämäärä- ja kellonaika-asetukset nollautuvat. Mikäli näin tapahtuu, aseta päivämäärä ja kellonaika uudelleen.
- Jos akkua ei käytetä pitkään aikaan, lataa sitä 15 minuutin ajan kerran vuodessa ennen varastointia.
- Säilytä akkua kuivassa ja viileässä paikassa, jossa ympäristön lämpötila on 15–25 °C. Vältä akun säilyttämistä erittäin kuumissa tai kylmissä paikoissa.
- Kun akku on ladattu, älä lataa sitä heti uudelleen.
- Akun latauksen aikana ympäristön lämpötilan tulee olla 10–40 °C. Akun lataaminen korkeassa lämpötilassa voi vaurioittaa akkua. Akun lataaminen korkeassa lämpötilassa voi heikentää akkua. Akun lataaminen matalassa lämpötilassa voi estää täyteen lataamisen.
- Jos akun käyttöaika on hyvin lyhyt, vaikka akku on täyteen ladattu, akun käyttöikä on lopussa. Vaihda akku uuteen. Vaihda akku uuteen, RICOH IMAGING -yhtiön suosituksen mukaiseen akkuun.
- Latausaika mukana toimitetulla USB-kaapelilla (I-USB198) on noin 2 tuntia (25 °C:ssa).



Huomio -----

- Muiden akkujen käyttäminen voi aiheuttaa räjähdyksen.
- Kierrätä käytetyt akut paikallisen elektroniikkaliikkeen tai supermarketin kierrätyslaatikkoon.



Kameran kunnossapito ja säilytys

Kameran kunnossapito

- Objektiivin lasipinnalla olevat sormenjäljet ja lika voivat vaikuttaa kuvanlaatuun. Älä koske objektiin sormilla.
- Poista pöly ja nukka yleisesti saatavilla olevalla puhaltimella tai puhdista objektiivi varovasti puhtaalla, kuivalla kankaalla.
- Puhdista kamera huolellisesti, kun olet käyttänyt sitä rannalla tai käsitellyt kemikaaleja.
- Jos ilmenee epätodennäköinen toimintahäiriö, ota yhteyttä lähimpään huoltokeskukseen tai jälleenmyyjään.
- Tämä kamera sisältää korkeajännitepiirejä. Älä pura sitä osiin.
- Älä altista kameraa nopeasti haihtuville liuottimille, kuten maalinohentimelle, bentseenille tai hyönteismyrkylle. Tämän varoituksen noudattamatta jättäminen voi aiheuttaa kameran tai sen pintakäsittelyn vaurioitumisen.
- Näyttö naarmuntuu helposti, vältä koskettamasta sitä kovilla esineillä.
- Puhdista näyttö pyyhkimällä se pehmeällä kankaalla, joka on kostutettu pienellä määrällä näyttöjen puhdistamiseen tarkoitettua pesuainetta, joka ei sisällä orgaanisia liuottimia.

Säilytys

- Älä säilytä kameraa tilassa, jossa se voi altistua korkeille lämpötiloille tai kosteuksille tai suurille lämpötilan tai kosteuden vaihteluille pölylle, lialle tai hiekalle voimakkaalle värinälle pitkäkestoiselle kosketukselle kemikaalien kanssa (mukaan lukien hyönteismyrkyt tai vinyyli- tai kumituotteille voimakkaille magneettikentille (esimerkiksi näytön, muuntajan tai magneetin läheisyydessä).
- Irrota akku, jos kameraa ei käytetä pitkään aikaan.

Ennen puhdistusta

- Varmista, että kameran virta on katkaistu.
- Irrota akku ja verkkolaite kamerasta.





Takuuehdot

Kaikilla valtuutetuilta jälleenmyyjiltä ostetuilla kameroillamme on ostopäivästä lukien kahdentoista kuukauden takuu materiaali- ja työvirheiden osalta. Kamera huolletaan ja vialliset osat vaihdetaan veloituksetta tänä aikana edellyttäen, että laitteessa ei ole merkkejä iskujen, hiekan tai nesteen aiheuttamista vahingoista, väärästä käsittelystä, kameraan tehdyistä muutoksista, akkujen aiheuttamasta tai kemiallisesta korroosioista, käyttöohjeiden vastaisesta käytöstä tai valtuuttamattoman korjausliikkeen tekemistä korjauksista. Valmistajaa tai sen valtuutettuja edustajia ei voida pitää vastuussa mistään muista korjauksista tai muutoksista kuin niistä, jotka on tehty näiden kirjallisella suostumuksella, eikä niitä voida pitää vastuussa vahingoista, jotka aiheutuvat viivytyksistä tai käyttömahdollisuuksien menettämisestä riippumatta siitä, aiheutuvatko ne materiaali- tai työvirheistä tai muusta syystä; lisäksi sovitaan erityisesti, että valmistajan tai sen edustajien takuiden mukainen nimenomainen tai hiljainen takuu rajoittuu ainoastaan osien vaihtamiseen edellä määritetyllä tavalla. Valtuuttamattomien huoltoilikkeiden suorittamista korjauksista ei suoriteta korvauksia.

Menettely 12 kuukauden takuaikana

Jos ostamasi kamera osoittautuu vialliseksi 12 kuukauden takuaikana, palauta se joko ostopaikkaan tai valmistajalle. Jos maassasi ei ole valmistajan edustusta, lähetä kamera valmistajalle, joka maksaa lähetyskulut. Tässä tapauksessa kameran takaisin saaminen kestää melko kauan, mikä johtuu monimutkaisista tullimääräyksistä. Jos kameran vika kuuluu takuun piiriin, korjaus ja viallisten osien korvaaminen on maksutonta ja kamera palautetaan, kun huoltoimenpiteet on tehty. Jos kamera ei kuulu takuun piiriin, sen korjaamisesta veloitetaan valmistajan tai sen edustajan määräämä normaalitaksa. Kameran omistaja vastaa laitteen lähetyskuluista. Jos olet ostanut kamerasi jostakin muusta maasta kuin missä haluat sen huolettavaksi takuaikana, kameran huollosta peritään huoltavan maan edustajien määräämä normaalitaksa. Valmistajalle palauttamasi kamera huolletaan korvauksetta näiden takuuehtojen mukaisesti. Lähettäjä vastaa kuitenkin lähetyskuluista ja tullimaksuista. Säilytä kameran ostokuitti vähintään vuoden ajan, jotta voit tarvittaessa todistaa ostopäivän. Kun lähetät kameran huoltoon, varmista, että lähetät sen valmistajan hyväksymälle edustajalle, hyväksytyyn huoltopisteeseen tai suoraan valmistajalle. Kysy aina huollon hintaa ja anna huoltopisteen tehdä huolto vasta hyväksytyäsi hinnan.

- **Takuuehdot eivät vaikuta asiakkaan lakisäteisiin oikeuksiin.**
- **Paikallisten jälleenmyyjien joissakin maissa tarjoamat takuut voivat olla kattavuudeltaan näitä takuuehtoja laajemmat. Suosittelemme siksi, että tarkastat tuotteen mukana toimitettavan takuukortin ostohetkellä tai otat yhteyttä jälleenmyyjäämme omassa maassasi, jotta saat lisätietoja ja kopion takuuehdoista.**



For Customers in USA and Canada

Conditions of RICOH IMAGING North America Warranty

1. RICOH IMAGING products originally distributed by RICOH IMAGING AMERICAS CORPORATION and RICOH IMAGING CANADA and purchased through our authorized distribution channels, are warranted by RICOH IMAGING AMERICAS CORPORATION and RICOH IMAGING CANADA to the original retail purchaser for a period of one year from date of purchase against defects in material and/or workmanship.
2. This warranty is limited to repair of defects in material and/or workmanship. These repairs will be made at no charge to the customer. However, all charges related to shipping the product to the service center are the responsibility of the owner. (Note: RICOH IMAGING AMERICAS CORPORATION and RICOH IMAGING CANADA will not assume the responsibility for damages or loss encountered in transit to the service center but will assist in processing any claims whenever possible.)
3. This warranty does not cover finishes or batteries, nor does it cover damages resulting from accident, misuse, abuse, dirt, water, sand, battery leakage, tampering, servicing performed or attempted by unauthorized service agencies. This warranty is valid only in the country where this product is purchased. Routine cleaning and normal cosmetic and mechanical wear are not covered under the terms of this warranty. RICOH IMAGING AMERICAS CORPORATION and RICOH IMAGING CANADA shall not be liable for any consequential or incidental damages resulting from any breach of warranty, express or implied, applicable to this product.
4. Please be sure to keep your original or a copy of your proof of purchase receipt (bill of sale), to obtain warranty service during the warranty period. The dated proof of purchase receipt (bill of sale) must be provided to ensure warranty status. If the dated proof of purchase receipt (bill of sale) is not received with the product, a repair estimate will be issued.

Some states do not allow limitations on how long an implied warranty lasts, so the above limitations may not apply to you. Some states do not allow the exclusion or limitation of incidental or consequential damages, so the above limitations may not apply to you. This warranty gives you specific rights and you may have other legal rights which vary from state to state. This warranty policy does not affect the consumer's statutory rights.

Register your product:

USA: <https://us.ricoh-imaging.com/register-product/>

CAN: <https://www.ricoh-imaging.ca/register-your-ricoh-imaging-product/>

For service-related inquiries:

USA: <https://us.ricoh-imaging.com/repairs/>

CAN: <https://www.ricoh-imaging.ca/support/repairs/>

For technical support:

USA: <https://us.ricoh-imaging.com/online-support/>

Tel: 1-800-234-0276

CAN: <https://www.ricoh-imaging.ca/support/digital-support/>

Tel: 1-800-224-6767



Pour les utilisateurs aux États-Unis et au Canada

Conditions de garantie RICOH IMAGING en Amérique du Nord

1. Les produits RICOH IMAGING distribués à l'origine par RICOH IMAGING AMERICAS CORPORATION et RICOH IMAGING CANADA et achetés par l'entremise de nos réseaux de distribution dûment agréés sont garantis par RICOH IMAGING AMERICAS CORPORATION et RICOH IMAGING CANADA contre tout défaut de fabrication et de main-d'œuvre pendant un an à partir de la date d'achat initiale pour l'acheteur original.
2. Cette garantie se limite aux réparations des défauts de fabrication et de main-d'œuvre. Ces réparations seront effectuées sans frais pour le client. Cependant, tous les frais liés à l'envoi du produit dans un Centre de service seront à la charge de l'utilisateur. (Nota : RICOH IMAGING AMERICAS CORPORATION et RICOH IMAGING CANADA n'assumeront aucune responsabilité pour les dommages ou perte pouvant survenir lors du transport, mais assistera dans le traitement de toute réclamation dans la mesure du possible.)
3. Cette garantie ne couvre pas le fini ni les piles, et ne couvre pas non plus les dommages résultant d'un accident, d'une utilisation inappropriée ou abusive ainsi que de la poussière, eau, écoulement des piles, modifications ou réparations réalisées ou tentées par une agence de réparation non agréée. Cette garantie n'est valable que dans le pays où le produit a été acheté. Le nettoyage de routine et l'usure mécanique et esthétique ne sont pas couverts par cette garantie. RICOH IMAGING AMERICAS CORPORATION et RICOH IMAGING CANADA ne peuvent être tenues responsables des dommages accidentels, indirects et consécutifs résultant d'un manquement à une condition de la garantie, expresse ou implicite, applicable à ce produit.
4. Conservez votre bon d'achat original (facture de vente datée) ou une copie afin de fournir lors d'une demande de réparation pendant la période de garantie. Votre bon d'achat doit être fourni pour assurer l'état de la garantie. Si votre bon d'achat n'est pas reçu avec le produit, un devis de réparation sera émis.

Certains pays, états ne permettent pas de limiter la durée d'une garantie implicite, donc les limitations citées ci-dessus peuvent ne pas s'appliquer à vous. De même, certains pays, états permettent pas l'exclusion ou la limitation des dommages accidentels ou consécutifs, en conséquence, les limitations peuvent ne pas s'appliquer à vous. Cette garantie vous donne des droits spécifiques et vous pouvez avoir d'autres droits selon la juridiction en vigueur dans votre région. Cette garantie ne peut diminuer les droits juridiques du consommateur.

Renseignement relatif au service :

<https://www.ricoh-imaging.ca/fr/service-et-solution/repairs/>

Soutien technique :

<https://www.ricoh-imaging.ca/fr/service-et-solution/soutien-technique/>



Lakien ja määräyksien noudattamista koskevat ilmoitukset

For Customers in USA

STATEMENT OF FCC COMPLIANCE

Supplier's Declaration of Conformity 47 CFR § 2.1077 Compliance Information

Product Name: RICOH GR IV Monochrome

Model: R09010

This device complies with Part 15 of the FCC Rules. Operation is subject to the following two conditions: (1) This device may not cause harmful interference, and (2) this device must accept any interference received, including interference that may cause undesired operation.

Responsible party: RICOH IMAGING AMERICAS CORPORATION

Address: 2 Gatehall Drive Suite 204, Parsippany, New Jersey 07054, U.S.A.

Phone: 800-877-0155

CAUTION:

Any changes or modifications not expressly approved by the party responsible for compliance could void the user's authority to operate the equipment.

FCC Part 15 Subpart B Class B

This equipment has been tested and found to comply with the limits for a Class B digital device, pursuant to part 15 of the FCC Rules. These limits are designed to provide reasonable protection against harmful interference in a residential installation. This equipment generates, uses and can radiate radio frequency energy and, if not installed and used in accordance with the instructions, may cause harmful interference to radio communications. However, there is no guarantee that interference will not occur in a particular installation. If this equipment does cause harmful interference to radio or television reception, which can be determined by turning the equipment off and on, the user is encouraged to try to correct the interference by one or more of the following measures:

- Reorient or relocate the receiving antenna.
- Increase the separation between the equipment and receiver.
- Connect the equipment into an outlet on a circuit different from that to which the receiver is connected.
- Consult the dealer or an experienced radio/TV technician for help.



FCC:n osa 15, alaosa E

FCC:n vaatimuksen 15.407(c) noudattaminen

Tiedonsiirron aloittaa aina ohjelmisto, ja tieto kulkee MAC:in sekä, digitaalisen ja analogisen kantataajuuden kautta lopulta RF-siruun. MAC käynnistää useita erityispaketteja. Nämä ovat ainoat tavat, joilla digitaalinen kantataajuusosio kytkee päälle RF-lähtetimen, jonka se sitten sammuttaa paketin lopussa. Näin ollen lähetin on päällä vain silloin, kun jokin edellä mainituista paketeista lähetetään. Toisin sanoen tämä laite keskeyttää lähetyksen automaattisesti, jos lähetettävää tietoa ei ole tai ilmaantuu toimintahäiriö.

Taajuustoleranssi (2,4 GHz:n taajuusalue): 25 ppm

Taajuustoleranssi (5 GHz:n taajuusalue): 20 ppm

RF-valotusvaroitus

Tämä laite täyttää radioaalloille altistumista koskevat hallituksen vaatimukset. Tämä laite on suunniteltu ja valmistettu siten, että se ei ylitä Yhdysvaltain liittovaltion viestintäkomission asettamia radiotaajuusenergialle altistumista koskevia päästörajoja. Hallitus.

Altistumisstandardissa käytetään mittayksikköä, joka tunnetaan nimellä ominaisabsorptionopeus (SAR, Specific Absorption Rate). FCC:n asettama SAR-raja on 1,6 W/kg. SAR-testit suoritetaan käyttäen FCC:n hyväksymiä vakioitoiminta-asentoja, joissa EUT lähettää määritellyllä tehotasolla eri kanavilla.

FCC on myöntänyt tälle laitteelle laitehyväksynnän, jossa kaikki ilmoitetut SAR-tasot on arvioitu FCC:n RF-altistumisohjeiden mukaisiksi. Tätä laitetta koskevat SAR-tiedot on tallennettu FCC:ta koskevaan tiedostoon, ja ne löytyvät Display Grant -osioista osoitteesta <https://apps.fcc.gov/oetcf/eas/reports/GenericSearch.cfm> FCC-tunnukseen: 2ACZS-R09010 perustuvan haun jälkeen.



Nappi- tai kolikkoparistoja sekä tällaisia paristoja sisältäviä kulutustuotteita koskeva turvallisuusstandardi

Tämä tuote sisältää ei-vaihdeettavan nappi- tai kolikkopariston.

Älä vaihda nappi- tai kolikkoparistoa. Se saattaa aiheuttaa tulipalon tai sähköiskun.

VAROITUS

- **NIELEMISVAARA:** Tämä tuote sisältää nappi- tai kolikkopariston.
- **KUOLEMA** tai vakavia vammoja voi aiheutua, jos tuotetta niellään.
- Nielaistu nappi- tai kolikkoparisto voi aiheuttaa **sisäisiä kemiallisia palovammoja jo 2 tunnissa.**
- **PIDÄ** uudet ja käytetyt paristot **LASTEN ULOTTUMATTOMISSA.**
- **Hakeudu välittömästi lääkärin hoitoon**, jos epäillään, että paristo on nielty tai työnnetty johonkin kehon osaan.



- Hävitä käytetty paristo välittömästi paikallisten määräysten mukaisesti ja pidä se poissa lasten ulottuvilta. ÄLÄ hävitä paristoa kotitalousjätteen mukana tai polta sitä.
- Jopa käytetty paristo voi aiheuttaa vakavia vammoja tai kuoleman.
- Soita paikalliseen myrkytystietokeskukseen saadaksesi hoitotietoja.
- Pariston tyyppi: ML414H IV01E
- Pariston nimellisjännite: 3 V
- Ei-ladattavaa paristoa ei saa ladata uudelleen.
- Älä pura pariston varausta väkisin, lataa paristoa, pura sitä osiin, lämmitä sitä yli valmistajan ilmoittaman lämpötilan tai polta sitä. Tämä voi aiheuttaa vammoja, jotka johtuvat ilmanpoistosta, vuodosta tai räjähdyksestä, joka voi aiheuttaa kemiallisia palovammoja.



Yleinen vaatimustenmukaisuustodistus

TUOTEMALLI

MALLI: R09010

TYYPPI: DIGITAALINEN KAMERA

VIITTAUS KUHUNKIN
CPSC:N TUOTETURVALLI-
SUUSSÄÄNTÖÖN, JONKA
MUKAISESTI TÄMÄ TUOTE
ON CERTIFIOITU

16 CFR, osa 1263 – Nappi- tai kolikkoparistojen
sekä tällaisia paristoja sisältävien kulutustuotteiden
turvallisuusstandardi

TUOJA, JOKA MYÖNTÄÄ
CERTIFIKAATIN

RICOH IMAGING AMERICAS CORPORATION
2 Gatehall Drive Suite 204, Parsippany,
New Jersey 07054, U.S.A.
(800) 234-0276

YHTEYSTIEDOT
YHTEYSHENKILÖ
TIETOJEN SÄILYTTÄMINEN
TESTITULOKSISTA

RICOH IMAGING AMERICAS CORPORATION
Yuliana Kwok
orders@ricoh-usa.com
2 Gatehall Drive Suite 204, Parsippany,
New Jersey 07054, U.S.A.
(905) 795-5729

VALMISTUSPÄIVÄ
JA -PAIKKA
VALMISTUSPÄIVÄ
TUOTTEEN
TESTIPAIKKA

Maaliskuu, 2025
Guangdong Sheng, Kiina

1.4.–20.6.2025
Kanagawa, Japani

LABORATORIO,
JOKA ON SUORITTANUT
CERTIFIKAATIN
PERUSTEENA
OLEVAN TESTIN

RICOH IMAGING COMPANY, LTD.
16-1, Shinei-cho, Tsuzuki-ku, Yokohama, Kanagawa
224-0035 Japan





For Customers in USA and Canada

Lithium-ion batteries are recyclable.

You can help preserve our environment by returning your used rechargeable batteries to the collection and recycling location nearest you.

For more information regarding recycling of rechargeable batteries, call toll free 1-877-723-1297, or visit <https://www.call2recycle.org/>.

For Customers in Canada

Innovation, Science and Economic Development Canada (ISED) Regulatory Compliance Notice

This Class B digital apparatus complies with Canadian ICES-003 (B).

This device contains licence-exempt transmitter(s)/receiver(s) that comply with Innovation, Science and Economic Development Canada's licence-exempt RSS(s). Operation is subject to the following two conditions:

1. This device may not cause interference.
2. This device must accept any interference, including interference that may cause undesired operation of the device.

Warning:

- (i) The device for operation in the band 5150–5250 MHz is only for indoor use to reduce the potential for harmful interference to co-channel mobile satellite systems.
- (ii) For devices with detachable antenna(s), the maximum antenna gain permitted for devices in the band 5725–5850 MHz shall be such that the equipment still complies with the e.i.r.p. limits as appropriate.

Radio Frequency (RF) Exposure Information

The radiated output power of the Wireless Device is below the Innovation, Science and Economic Development Canada (ISED) radio frequency exposure limits. The Wireless Device should be used in such a manner such that the potential for human contact during normal operation is minimized.

This device has been evaluated for and shown compliant with the ISED Specific Absorption Rate ("SAR") limits when operated in portable exposure conditions. (Antennas are greater than 0 mm from a person's body.)





Pour les utilisateurs au Canada

Avis de conformité à la réglementation d'Innovation, Sciences et Développement économique Canada (ISDE)

Cet appareil numérique de la classe B est conforme à la norme NMB-003 (B) du Canada.

L'émetteur/récepteur exempt de licence contenu dans le présent appareil est conforme aux CNR d'Innovation, Sciences et Développement économique Canada applicables aux appareils radio exempts de licence. L'exploitation est autorisée aux deux conditions suivantes :

1. L'appareil ne doit pas produire de brouillage ;
2. L'appareil doit accepter tout brouillage radioélectrique subi, même si le brouillage est susceptible d'en compromettre le fonctionnement.

Mise en garde :

- (i) Les dispositifs fonctionnant dans la bande de 5150 à 5250 MHz sont réservés uniquement pour une utilisation à l'intérieur afin de réduire les risques de brouillage préjudiciable aux systèmes de satellites mobiles utilisant les mêmes canaux.
- (ii) Pour les dispositifs munis d'antennes amovibles, le gain maximal d'antenne permis (pour les dispositifs utilisant la bande de 5725 à 5850 MHz) doit être conforme à la limite de la p.i.r.e. spécifiée, selon le cas.

Informations concernant l'exposition aux fréquences radio (RF)

La puissance de sortie rayonnée de l'appareil sans fil est inférieure aux limites d'exposition aux radiofréquences d'Innovation, Sciences et Développement économique Canada (ISDE). L'Appareil sans fil doit être utilisé de telle manière que le potentiel de contact humain pendant le fonctionnement normal soit minimisé.

Cet appareil a été évalué et démontré conforme aux limites de débit d'absorption spécifique (« SAR ») ISDE lorsqu'il est utilisé dans des conditions d'exposition portables. (Les antennes sont à plus de 0 mm du corps d'une personne.)



Koskee käyttäjiä maissa, joissa vaaditaan CE-merkintä

Tämä tuote täyttää vaatimukset ja ehdot olennaisilta osin.

Radiolaitedirektiivi 2014/53/EU

EU-vaatimustenmukaisuusvakuutus on saatavana vieraillemalla URL-osoitteessa:
https://www.ricoh-imaging.co.jp/english/support/declaration_of_conformity.html
ja valitsemalla haluttu tuote.



Toimintataajuusalue: 2 400–2 483,5 MHz
5 150–5 250 MHz
5 725–5 850 MHz

Radiotaajuuksinen enimmäisenergia: 2 400–2 483,5 MHz: 12,80 dBm EIRP
5 150–5 250 MHz: 11,20 dBm EIRP
5 725–5 850 MHz: 12,73 dBm EIRP

Radiolaitteen tarvitsema vähimmäisteho lataamiseen: 2,5 W
Radiolaitteen tarvitsema enimmäisteho maksimilatausnopeuden saavuttamiseksi: 10 W



Maahantuoja (CE-merkintä): RICOH IMAGING EUROPE S.A.S.

7-9, avenue Robert Schuman, 94150 Rungis, France

Valmistaja:

RICOH IMAGING COMPANY, LTD.

1-3-6, Nakamagome, Ohta-ku, Tokyo 1143-8555 Japan



Akku- ja paristoasetus (EU) 2023/1542

Tämä tuote täyttää vaatimukset ja ehdot olennaisilta osin.

Ladattava litiumioniakku

DB-120

Maahantuoja (CE-merkintä): RICOH IMAGING EUROPE S.A.S.

7-9, avenue Robert Schuman, 94150 Rungis, France

<https://ricoh-imaging.eu/>

Valmistaja:

RICOH IMAGING COMPANY, LTD.

1-3-6, Nakamagome, Ohta-ku, Tokyo 143-8555 Japan

<https://www.ricoh-imaging.co.jp/english/>

Toissijainen litiumakku

ML414H IV01E

Maahantuoja (CE-merkintä): RICOH IMAGING EUROPE S.A.S.

7-9, avenue Robert Schuman, 94150 Rungis, France

<https://ricoh-imaging.eu/>

Valmistaja:

Seiko Instruments Inc.

8, Nakase 1-chome, Mihama-ku, Chiba-shi, Chiba 261-8507

Japan

https://krs.bz/sii/m/battery_inq_en





Langaton lähiverkko

	AT	EE	IE	NL	ES	CH
	BE	FI	IT	PL	SE	HR
	BG	FR	LV	PT	UK(NI)	MK
	CY	DE	LT	RO	IS	TR
	CZ	EL	LU	SK	LI	ME
	DK	HU	MT	SI	EI	RS

- Älä käytä langattoman lähiverkon 5 GHz:n taajuusalueetta (W52) ulkotiloissa edellä luetelluissa maissa. W52-laitteen käyttö ulkotiloissa on näissä maissa lailla kielletty. Käytä 2,4 GHz:n tai 5,8 GHz:n taajuusalueetta ulkotiloissa.
- Tämän tuotteen käyttämä taajuusalue on rajoitettu 5 150–5 250 MHz:iin (W52) tai 5 725–5 850 MHz:iin (W58) 5 GHz:n taajuusalueella.

Akut ja paristot

- Akun/pariston vaihtaminen vääränlaiseen akkuun/paristoon voi kumota varotoimen (esimerkiksi joidenkin litiumparisto-/akkutyypin tapauksessa).
- Akun/pariston hävittäminen avotulella tai kuumassa uunissa tai akun/pariston mekaaninen murskaaminen tai leikkaaminen voi johtaa räjähdykseen.
- Akun/pariston jättäminen erittäin kuumaan ympäristöön voi johtaa syttyvän nesteen tai kaasun räjähdykseen tai vuotamiseen.
- Erittäin alhaiselle ilmanpaineelle altistunut akku/paristo voi johtaa syttyvän nesteen tai kaasun räjähdykseen tai vuotamiseen.





Koskee käyttäjiä maissa, joissa vaaditaan UKCA-merkintä

Tämä tuote täyttää vaatimukset ja ehdot olennaisilta osin.

Radiolaitteita koskevat määräykset 2017

UK-vaatimustenmukaisuusvakuutus on saatavana vieraillemalla osoitteessa:
https://www.ricoh-imaging.co.jp/english/support/declaration_of_conformity.html
ja valitsemalla haluttu tuote.

**UK
CA**

Toimintataajuusalue: 2 400–2 483,5 MHz
5 150–5 250 MHz
5 725–5 850 MHz

Radiotaajuuksinen enimmäisenergia: 2 400–2 483,5 MHz: 12,80 dBm EIRP
5 150–5 250 MHz: 11,20 dBm EIRP
5 725–5 850 MHz: 12,73 dBm EIRP

Valmistaja: RICOH IMAGING COMPANY, LTD.
1-3-6, Nakamagome, Ohta-ku, Tokyo 143-8555 Japan



PSTI:n vaatimustenmukaisuusvakuutus

Tämän vaatimustenmukaisuusvakuutuksen on laatinut RICOH IMAGING COMPANY, LTD., 1-3-6, Nakamagome, Ohta-ku, Tokio 143-8555 Japani (jäljempänä "valmistaja") vuoden 2022 tuoteturvallisuus- ja televiestintäinfrastruktuurilain 9 osion 2 kohdan mukaisesti seuraavan tuotteen osalta:

Tuotetyyppi: DIGITAALINEN KAMERA

Tuotemalli: R09010

Turvallisuustuen päättymispäivämäärä: 30.11.2026.

Lisätietoja on alla olevilla verkkosivuilla.

<https://www.ricoh-imaging.co.jp/english/about/security/products/support/>



Valmistaja katsoo, että se on noudattanut seuraavia sovellettavia turvallisuusvaatimuksia:

Valmistajia koskevat turvallisuusvaatimukset, jotka on esitetty vuoden 2023 tuoteturvallisuus- ja televiestintäinfrastruktuuriasetusten (asiaankuuluvien liitettävien tuotteiden turvallisuusvaatimukset) LUETTELOSSA 2.

Sovellettavat standardit: ETSI EN 303 645 V.2.1.1 (2020-06)

ISO/IEC 29147:2018 (2018-10)

Valtuuttanut:



Kazunobu Saiki

Viranomaisen nimi: General Manager, Camera Business Division
RICOH IMAGING COMPANY, LTD.

Myöntämispaikka ja -päivämäärä: Tokio, Japani

30.6.2025 (pp.kk.vvvv)

Koskee Euroopassa olevia asiakkaita

Tietoja käyttäjille vanhojen laitteiden ja käytettyjen akkujen/paristojen keräämisestä ja hävittämisestä



1. Euroopan unionissa

Nämä tuotteissa, pakkauksissa ja/tai mukana toimitetuissa asiakirjoissa olevat symbolit ilmaisevat, ettei käytettyjä sähkölaitteita ja elektronisita laitteita tai akkuja/paristoja saa hävittää tavallisen kotitalousjätteen mukana.



Käytetyt sähkölaitteet ja akut/paristot on käsiteltävä erikseen näiden tuotteiden asianmukaista käsittelyä, huoltoa ja kierrätystä koskevan lainsäädännön mukaan.

Kierrättämällä nämä tuotteet oikein varmistat, että jäte käsitellään oikein, ja estät näin jätteiden virheellisestä käsittelystä mahdolliset aiheutuvat haitalliset ympäristö- ja terveysvaikutukset.

Edellä olevan symbolin alla mahdollisesti oleva kemikaalisymboli ilmoittaa paristo-/akkudirektiivin mukaan, että pariston/akun sisältämä määrä raskasmetallia (Hg = elohopea, Cd = kadmium, Pb = lyijy) ylittää paristo-/akkudirektiivin määrittämän sallitun rajan.

Lisätietoja keräyspisteistä ja käytettyjen tuotteiden kierrätyksestä saa paikallisilta viranomaisilta, kotitalousjätteiden keräyksestä huolehtivasta yrityksestä tai tuotteen ostopaikasta.

2. EU:n ulkopuolisissa muissa maissa

Nämä symbolit ovat voimassa vain Euroopan unionin alueella. Mikäli haluat kierrättää käytetyt tuotteet, ota yhteyttä paikallisiin viranomaisiin tai edustajaan ja tiedustele heiltä oikeaa kierrätystapaa.

Sveitsi: käytetyt sähkölaitteet voidaan toimittaa liikkeeseen ilmaiseksi, vaikkei tilalle ostetakaan uutta tuotetta. Muut vastaanottopisteet on lueteltu verkkosivulla www.swico.ch tai www.sens.ch.



Statement of Compliance

Security standard for consumer grade relevant connectable products
AUSTRALIA

This statement of compliance has been prepared by RICOH IMAGING COMPANY, LTD., who is the manufacturer of the below product. The statement of compliance is made in accordance with the Cyber Security (Security Standards for Smart Devices) Rules 2025, authorised by the *Cyber Security Act 2024*.

Product manufacturer and Product details

Name of the manufacturer: RICOH IMAGING COMPANY, LTD.

Address of the manufacturer: 1-3-6, Nakamagome, Ohta-Ku, Tokyo 143-8555, Japan

Name of the authorised representative: C. R. Kennedy & Company Pty Ltd.

Address of the authorised representative: 300 Lorimer Street, Port Melbourne, VIC 3207, Australia

Product type: DIGITAL CAMERA

Batch identifier: R09010

End of Security Support Date: 30/11/2026

For details, refer to the webpages shown below.

<https://www.ricoh->

[imaging.co.jp/english/about/security/products/support/](https://www.ricoh-imaging.co.jp/english/about/security/products/support/)



Declaration

It is declared that, in the opinion of the manufacturer:

1. The product listed in the table above has been manufactured in compliance with the requirements of Part 1 of Schedule 1 of the Cyber Security (Security Standards for Smart Devices) Rules 2025.
2. The manufacturer has complied with any other obligations relating to the product in Part 1 of Schedule 1 of the Cyber Security (Security Standards for Smart Devices) Rules 2025.

It is declared that this statement of compliance has been prepared by RICOH IMAGING COMPANY, LTD. of the product as mentioned above and is accurate at the date of issue of 31/10/2025.

Prepared by RICOH IMAGING COMPANY, LTD.

Kazunobu Saiki

General Manager / Camera Business Division

(Name, function and signature of the manufacturer)

Tokyo, Japan

31/10/2025(dd/mm/yyyy)

(Place and date of issue of the statement of compliance)





Koskee Thaimaassa olevia asiakkaita

เครื่องวิทยุคมนาคมและอุปกรณ์นี้ มีความสอดคล้องตามมาตรฐานหรือข้อกำหนดทางเทคนิคของ กสทช



เครื่องวิทยุคมนาคมนี้ ได้รับยกเว้น ไม่ต้องได้รับใบอนุญาตให้มี ใช้ซึ่งเครื่องวิทยุคมนาคมหรือตั้งสถานีวิทยุคมนาคมตามประกาศ กสทช. เรื่อง เครื่องวิทยุคมนาคม และสถานีวิทยุคมนาคมที่ได้รับยกเว้นไม่ต้องได้รับใบอนุญาตวิทยุคมนาคม ตามพระราชบัญญัติวิทยุคมนาคม พ.ศ. 2498



nano. โทรคมนาคม
กำกับดูแลเพื่อประชาชน
Call Center 1200 (InSW5)



Koskee Intiassa olevia asiakkaita

Battery Waste Management Rules

EPR-nro: 7252955672223764882







RICOH IMAGING COMPANY, LTD.

16-1, Shinei-cho, Tsuzuki-ku, Yokohama, Kanagawa
224-0035 Japan
(<https://www.ricoh-imaging.co.jp>)

**RICOH IMAGING EUROPE
S.A.S.**

7-9, avenue Robert Schuman, 94150 Rungis, France
(<https://www.ricoh-imaging.eu>)

**RICOH IMAGING
AMERICAS CORPORATION**

2 Gatehall Drive Suite 204, Parsippany, New Jersey
07054, U.S.A.
(<https://www.us.ricoh-imaging.com>)

**RICOH IMAGING CANADA
INC.**

5560 Explorer Drive Suite 400, Mississauga, Ontario,
L4W 5M3, Canada
(<https://www.ricoh-imaging.ca>)

**RICOH IMAGING CHINA
CO., LTD.**

Room A 23F Lansheng Building, 2-8 Huaihaizhong
Road, Huangpu District, Shanghai, 200021, China
(<https://www.ricoh-imaging.com.cn/china/>)

<https://www.ricoh-imaging.co.jp/english/>

Nämä yhteystiedot voivat muuttua ilman
ennakoilmoitusta. Tarkista uusimmat tiedot
verkkosivustoiltamme.



RICOH IMAGING COMPANY, LTD.
Lokakuu, 2025



Painettu Kiinassa
58882



* 4 Q D K Z 0 2 0 *

