

RICOH

GR

RICOH GR IV Monochrome
Alustamise juhend

Seerianumbri leiata kaamera põhjalt.

Käesolevas alustamise juhendis kirjeldatakse kaamera põhikasutust ja kasutamisel vajalikke ettevaatusabinõusid.

Üksikasju kaamera kohta vaadake kasutusjuhendist (HTML-versioon), mis on saadaval RICOH IMAGING veebisaidil. PDF-versiooni saab alla laadida RICOH IMAGING veebisaidi tugilehelt.



<https://www.ricoh-imaging.com/en/manual/gr-4-monochrome/>

Mudel: R09010



Sissejuhatus

Käesolevas alustamise juhendis kirjeldatakse kaamera põhikasutust ja kasutamisel vajalikke ettevaatusabinõusid.

Lugege käesolev alustusjuhend põhjalikult läbi, et kasutada kaamera funktsioone parimal viisil. Hoidke see alustusjuhend edaspidiseks kasutamiseks alles.

Enne kaamera kasutamist on soovitatav uuendada selle püsivara uusimale versioonile.

Detailsemat infot uusima püsivara versiooni kohta leiate allalaadimise lehekülgedelt.

<https://www.ricoh-imaging.co.jp/english/>

RICOH IMAGING COMPANY, LTD.

Teave kasutaja registreerimise kohta

Täname teid RICOH IMAGING toote ostmise eest.

Selleks, et pakkuda parimat kliendituge ja teenindust teie poolt soetatud tootele, palume teil teostada kasutaja registreerimine.

Kasutaja registreerimiseks külastage järgnevat veebilehte.

<https://www.ricoh-imaging.com/registration/>

Registreeritud kasutajaid teavitatakse e-maili teel olulisest klienditoe infost nagu näiteks püsivara uuendused jne.



Ohutusjuhised	Ohutu kasutamise tagamiseks lugege palun kõik ohutusjuhised põhjalikult läbi.
Testvõtted	Enne oluliste kaadrite pildistamist tehke kaamera seisukorra kontrollimiseks testvõtteid.
Autoriõigus	Autoriõigustega kaitstud dokumentide, ajakirjade ja muude materjalide reprodutseerimine või muutmine ilma autoriõiguste omaniku kirjaliku loata on keelatud kui seda ei tehta isiklikuks, koduseks või sarnasel moel piiratud otstarbeks.
Vastutusest vabastamine	RICOH IMAGING COMPANY ei võta endale vastutust kui toode pole rikke tõttu võimeline pilte salvestama või kuvama.
Raadio interferents	Selle kaamera kasutamine teiste elektrooniliste seadmete läheduses võib halvasti mõjutada nii kaamera kui ka teiste seadmete tööd. Interferentsi tekkimine on eriti tõenäoline kui kasutate kaamerat raadio/TV vastuvõtja läheduses. Taolisel juhul talitage järgmiselt. <ul style="list-style-type: none">• Viige kaamera TV vastuvõtjast, raadiost või muust seadmest nii kaugele kui võimalik.• Suunake raadio/TV vastuvõtja antenn mujale.• Kasutage mõnda teist seinakontakti.

Käesolevat dokumenti ei tohi reprodutseerida ei tervikuna ega osaliselt ilma RICOH IMAGING COMPANY eelneva kirjaliku loata.

© RICOH IMAGING COMPANY, LTD. 2025

RICOH IMAGING COMPANY jätab endale õiguse muuta käesoleva dokumendi sisu igal ajal ilma etteteatamiseta.

Oleme omalt poolt teinud kõik, et tagada käesolevas dokumendis sisalduva info täpsus. Kui peaksite siiski märkama mõnd viga või puudust, oleme tänulikud kui annate sellest meile teada dokumendi tagaküljel oleva aadressil.





Traadita võrgu ja Bluetooth® funktsioonide kohta

- Ärge kasutage kaamerat kohtades, kus elektrilised seadmed, AV seadmed jne. võivad tekitada magnetvälju ja elektromagnetilisi laineid.
- Kui kaamera on magnet- või elektromagnetlainete mõjualas, ei pruugi Wi-Fi ühendus toimida.
- Kui kasutate kaamerat TV või raadio läheduses, võib esineda häireid nende seadmete töös.
- Kui kaamera läheduses on mitmed traadita võrgu pääsupunktid või Bluetooth® seadmed ja kasutatakse sama kanalit, ei pruugi otsingu funktsioon korrektselt toimida.
- Teie poolt salvestatud, saadetud või vastuvõetud andmete turvalisus on teie enda vastutus.

Kaamera poolt kasutataval sagedusribal toimivad ka mitmed muud seadmed nagu tööstuslikud, teaduslikud ja meditsiiniseadmed, lokaalsed raadiojaamad (litsentsi eeldavad traadita raadiojaamad) ja spetsiifilised madala võimsusega raadiojaamad (ei eelda litsentsi), mida kasutatakse mobiilseks objekti identifitseerimiseks tootmisliinidel jne. ning amatöörraadiod.

1. Enne kaamera kasutamist veenduge, et läheduses ei kasutata mobiilse objekti identifitseerimise raadiojaamu, amatöörraadiojaamu ega muid lokaalseid raadiojaamu.
2. Kui kaamera peaks kohalikele raadiojaamadele interferentsi põhjustama, katkestage koheselt kasutamine ning muutke kaamera poolt kasutatavat sagedust.
3. Kui teil on muid probleeme kaamera poolt erinevatele raadiojaamadele tekitatavate interferentsidega, võtke koheselt ühendust lähima hoolduskeskusega.

Sertifitseerimismärke saab ekraanil kuvada elektrooniliselt.



Sertifikaatide kuvamine

- 1** Menüüekraani kuvamiseks vajutage .
- 2** Valige ▲▼◀▶ abil 8 menüü (About This Device).
- 3** Valige ▲▼◀▶ abil [Certification Marks] (Sertifitseerimismärgid), ja vajutage .





Kaubamärgid

- Microsoft ja Windows on Microsoft Corporation registreeritud kaubamärgid Ameerika Ühendriikides ja teistes maades.
 - Mac, macOS ja App Store on ettevõtte Apple Inc. kaubamärgid.
 - IOS on ettevõtte Cisco Systems, Inc. kaubamärk või registreeritud kaubamärk Ameerika Ühendriikides ja teistes maades. Seda kasutatakse litsentsi alusel.
 - Adobe ja Adobe logo on Adobe Systems Incorporated kaubamärgid või registreeritud kaubamärgid Ameerika Ühendriikides ja/või teistes maades.
 - See toode sisaldab DNG tehnoloogiat, mida kasutatakse Adobe Systems Incorporated litsentsi alusel.
 - DNG logo on Adobe Systems Incorporated kaubamärk või registreeritud kaubamärk Ameerika Ühendriikides ja/või teistes maades.
 - microSDXC logo on SD-3C, LLC kaubamärk.
 - Google, Google Play ja Android on Google LLC kaubamärgid või registreeritud kaubamärgid.
 - Bluetooth on ettevõtte Bluetooth SIG, Inc. registreeritud kaubamärk või kaubamärk Ameerika Ühendriikides ja teistes riikides.
 - USB Type-C ja USB-C on ettevõtte USB Implementers Forum kaubamärgid.
 - DisplayPort™ on Video Electronics Standards Associationi (VESA®) kaubamärk Ameerika Ühendriikides ja teistes riikides.
 - HDMI, HDMI logo ja High-Definition Multimedia Interface on ettevõtte HDMI Licensing Administrator, Inc. kaubamärgid või registreeritud kaubamärgid Ameerika Ühendriikides ja/või teistes riikides.
- Muud ettevõtete nimed, tootenimed ja logod on nende vastavate ettevõtete kaubanimed, kaubamärgid või registreeritud kaubamärgid.
- See toode kasutab RICOH RT fonti, mille on kujundanud RICOH COMPANY, LTD.

AVC Patent Portfolio litsents

See toode on litsenseeritud „AVC Patent Portfolio“ litsentsi alusel. Litsents annab tarbijale õiguse kasutada toodet isiklikel mitteärilistel eesmärkidel selle eest tasu saamata (i) video kodeerimiseks kooskõlas AVC standardiga („AVC video“) ja/või (ii) AVC video dekodeerimiseks, mis on kodeeritud tarbija poolt isiklikuks tarbeks ja/või omandatud video pakkujalt, mis on litsenseeritud pakkuma AVC videot. Litsents ei anna otsest ega kaudset luba toote kasutamiseks mistahes muul ülaltoodust erineval otstarbel.

Lisateavet võib saada Via Licensing Alliance'ilt.
Vt <https://www.via-la.com/>.

Teade avatud lähtekoodiga tarkvara kohta

See kaamera sisaldab avatud lähtekoodiga tarkvara mis on litsensitud GNU GPL litsentsi, GNU vähem üldise avaliku litsentsi ja/või teiste litsentside alusel. Teave iga kaameras kasutatava avatud lähtekoodiga tarkvara litsentside kohta salvestatakse kaamera sisemällu tekstifailina. Ühendage kaamera arvutiga, minge jaotises „Tarkvaralitsents“ kausta „oss_license“ ja avage litsentsitingimuste lugemiseks vastav tekstifail.

Kaameras kasutatavad avatud lähtekoodiga tarkvara lähtekoodid avaldatakse GPL-i, LGPL-i jne litsentsitingimuste alusel. Kui vajate lähtekoode, minge järgmisele URL-ile.
<https://www.ricoh-imaging.co.jp/english/products/oss/>



Ohutusjuhised

Hoiatussümbolid

Käesolevas alustusjuhendis ja tootel kasutatakse erinevaid sümboleid füüsiliste vigastuste kui ka varalise kahju ärahoidmiseks. Sümbolite tähendust on selgitatud järgnevalt.



Oht

See sümbol tähistab hoiatusi mille eiramise tagajärg on surm või raske füüsiline kehavigastus.



Hoiatus

See sümbol tähistab hoiatusi mille eiramisel võib tagajärjeks olla surm või raske füüsiline kehavigastus.



Ettevaatust

See sümbol tähistab hoiatusi mille eiramisel võib tagajärjeks olla kehavigastus või materiaalne kahju.

Sümbolite tähendused



! sümbol tähistab kohustuslikke samme.



⊘ sümbol tähistab keelatud tegevusi.

⊘/! sümbol võib olla kombineeritud teiste sümbolitega ja tähendab seda, et vastav tegevus on keelatud.

Näide:

⊘/! Ärge puudutage ⊘/! Ärge avage

Seadme ohutuks kasutamiseks järgige alltoodud hoiatusi.



Oht



- Ärge üritage seadet ise demonteerida, parandada ega muuta. Kaamera sisemuses on ohtliku kõrgepingega vooluringid.
- Ärge üritage akut avada, muuta ega sellele otse joodist teha.



- Ärge visake akut tulle, ärge üritage seda kuumutada, ärge kasutage seda kõrge temperatuuriga kohas, näiteks lahtise tule läheduses, ärge jätke seda auto salongi, ärge jätke seda hooletusse. Akut ei tohi panna vette ega mis tahes veekokku. Akut tuleb hoida vedelike eest.
- Akut ei tohi läbibistada, lüüa, kokku suruda, kukutada. Seda tuleb hoida mis tahes tõsiste löökide ja jõudude eest.
- Ärge kasutage akut mis on vigastatud või deformeerunud.
- Ärge ühendage omavahel aku positiivset (+) ja negatiivset (-) klemmi traadi või muude metallist esemetega. Samuti ei tohi akut hoida ega kanda koos metallist esemetega nagu kaelaketid, mündid ja pastakad.
- Ebatavaliste sümptomite korral nagu suits, võõrad lõhnad või kuumus katkestage kaamera kasutamine koheselt. Remonditöödeks võtke ühendust lähima edasimüüja või hoolduskeskusega.



- Aku laadimiseks kasutage kaamerat või eraldi müüdatavat akulaadijat BJ-12. Akut tohib kasutada ainult selliste kaameratega, millele sobib DB-120.
- Kui aku vedelik lekib ning sattub silma, loputage silmi koheselt ja põhjalikult kraanivee või muu puhta veega, vältides silmade hõõrumist. Võtke koheselt ühendust arstiga.



Hoiatus



- Ebatavaliste sümptomite korral nagu suits, võõrad lõhnad või kuumus lülitage toide koheselt välja. Eemaldage aku niipea kui võimalik, vältides elektrööki ja põletusi. Kui kasutate toiteks seinakontakti, eemaldage toitepistik seinakontaktist. Selle hoiatuse eiramise tagajärg võib olla tulekahju või elektrilöögid. Võtke ühendust lähima hoolduskeskuse või edasimüüjaga. Häirete korral katkestage kaamera kasutamine koheselt.
- Kui kaamera sisemusse sattub mis tahes metallist objekt, vedelik, vesi või muu võõrkeha, lülitage toide koheselt välja. Eemaldage aku ja mälukaart esimesel võimalusel, kaitstes end elektrilöövide või põletuste eest. Kui kasutate toiteks seinakontakti, eemaldage toitepistik seinakontaktist. Selle hoiatuse eiramise tagajärg võib olla tulekahju või elektrilöögid. Võtke ühendust lähima hoolduskeskuse või edasimüüjaga. Häirete korral katkestage kaamera kasutamine koheselt.
- Kui ekraan on vigastatud, vältige kokkupuudet selles oleva vedelkristalliga. Järgige alltoodud ettevaatusabinõusid.
- NAHK: Kui vedelkristall sattub teie nahale, pühke see ära, loputage kokkupuutekohta põhjalikult veega ja seejärel peske seebiga.
- SILMAD: Kui vedelkristall sattub teile silma, loputage silmi puhta veega vähemalt 15 minutit ning võtke koheselt ühendust arstiga.
- ALLANEELAMINE: Vedelkristalli allaneelamise korral loputage suud põhjalikult veega. Jooge suurtes kogustes vett ja kutsuge esile oksendamine. Võtke koheselt ühendust arstiga.
- Hoidke kaameras kasutatavat akut ja mälukaart allaneelamise vältimiseks lastele kättesaamatus kohas. Aku ja mälukaart on allaneelamisel kahjulikud. Võtke koheselt ühendust arstiga.





- Aku lekkimise, ülekuumenemise, süttimise või plahvatamise ärahoidmiseks järgige edasisi juhiseid.
- Kasutage ainult sellist akut mis on selle kaamera jaoks mõeldud.
- Ärge kandke ega hoidke akut koos metallist objektidega nagu pastapliiatsid, kaelaketid, mündid ja juuksenõelad.
- Akut ei tohi asetada mikrolaineahju ega survekindlasse nõusse.
- Kui kasutamise või laadimise ajal märkate aku lekkimist, veidrat lõhna, värvimuutust jne., eemaldage aku kaamerast või laadijast koheselt ja hoidke seda tulest eemal.
- Tulekahju, elektrilöögi või aku plahvatuse vältimiseks laadimisel järgige järgmist.
- Kasutage ainult seadmel näidatud toitepinget. Vältige mitmepesaliste adapterite ja pikenduskaablite kasutamist.
- Hoidke aku lastele kättesaamatus kohas.
- Kui aku pole määratud aja jooksul täis laadinud, katkestage laadimine.
- Kui aku lekib või eritab ebataolist lõhna, tuleb see viia koheselt eemal mis tahes lahtise tule allikatest.
- Hoidke kaamerat lastele kättesaamatus kohas. Laste puhul võivad juhtuda õnnetused, sest nad ei mõista ohutut käsitsemist.
- Ärge kasutage kaamerat tuleohtlike gaaside, bensiini, lahustite ega muude taoliste tuleohtlike ainete läheduses. Selle hoiatuse eiramine võib põhjustada plahvatuse, tulekahju või põletuse.
- Ärge kasutage seadet kohtades kus kasutamine on piiratud või keelatud nagu näiteks lennukis. Selle hoiatuse eiramine võib põhjustada õnnetuse.
- Ärge kasutage välisriigis olles akulaadijat ega vooluadapterit kaubanduses müüdavate elektrooniliste muunduritega. Selle hoiatuse eiramine võib põhjustada tulekahju, elektrilöögi või häired toote töös.
- Kasutage ainult seadmel näidatud toitepinget. Selle hoiatuse eiramise tagajärg võib olla tulekahju või elektrilöögid.



- Ärge puudutage kaamera sisemuses olevaid komponente kui seadme korpus on näiteks kukkumise või muu vigastuse tagajärjel purunenud. Kaamera sisemuses olevad kõrgepingega vooluringid võivad põhjustada elektrilöögi. Eemaldage aku niipea kui võimalik, vältides elektrööki ja põletusi. Kahjustuste korral võtke ühendust lähima hoolduskeskuse või edasimüüjaga.
- Kui näete akulaadija või vahelduvvooluadapteri kasutamise ajal välku või kuulete äikest, ärge puudutage toitepistikut. Selle hoiatuse eiramine võib põhjustada elektrilöögi.





- Kui kaamera sisemusse sattub mis tahes metallist objekt, vedelik, vesi või muu võõrkeha, eemaldage toitepistik koheselt seinakontaktist ja võtke ühendust hoolduskeskusega. Selle hoiatuse eiramise tagajärg võib olla tulekahju või elektrilöögid.
- Ebatavaliste sümptomite korral nagu suits või ebatavaline heli, eemaldage toitepistik koheselt seinakontaktist ja võtke ühendust lähima edasimüüja või hoolduskeskusega. Häirete korral katkestage kaamera kasutamine koheselt.



- Ärge üritage kaamerat ise demonteerida. Kaamera sisemuses olevad kõrgepingega vooluringid võivad põhjustada elektrilöögi.



- Ärge kasutage kaamerat märgades kohtades nagu köök. Selle hoiatuse eiramise tagajärg võib olla tulekahju või elektrilöögid.
- Ärge kasutage kaamerat vannitoas ega saunas. Selle hoiatuse eiramise tagajärg võib olla tulekahju või elektrilöögid.



Ettevaatust



- Kokkupuude akust lekkiva vedelikuga võib põhjustada põletust. Kui mõni teie kehaosa puutub kokku vigastatud akuga, loputage seda ala koheselt rohke puhta veega. (Ärge kasutage seepi.) Kui aku hakkab lekkima, eemaldage see koheselt kaamerast ning pühkige akupesa enne uue aku paigaldamist põhjalikult kuivaks.



- Hoidke kaamerat vedelike eest. Ärge käsitsege kaamerat märgade kätega. Selle hoiatuse eiramine võib põhjustada elektrilöögi.
- Väiklampi ei tohi lasta sõidukijuhtide suunas, sest see võib põhjustada kontrolli kaotamise sõiduki üle ning liiklusõnnetuse.
- Ärge katke kaamerat kasutamise ajal. Selle hoiatuse eiramine võib põhjustada tulekahju.
- Ärge lühistage klemmi metallkontakte. Selle hoiatuse eiramine võib põhjustada tulekahju.
- Ärge kasutage kaamerat märgades kohtades ega kohtades kus esineb õlide aure nagu köök. Selle hoiatuse eiramise tagajärg võib olla tulekahju või elektrilöögid.



- Enne kaamera puhastamist eemaldage toitepistik vooluvõrgust.
- Kui te kaamerat ei kasuta, eemaldage toitepistik vooluvõrgust.

**Ohutusjuhised
lisatarvikutele**

Eraldi müüdavate tarvikute kasutamisel lugege enne tarviku kasutamist põhjalikult läbi sellega kaasasolev kasutusjuhend.



Märkmed

- Kaamera pakendamiseks kasutatavad kotid on valmistatud keskkonnasõbralikust bambusest. Kui pakkekotilt kleepub kaamera külge pulbrit, eemaldage see enne kaamera kasutamist tavalise puhuri või puhastuspaberiga.



Sisukord

Sissejuhatus	1
Teave kasutaja registreerimise kohta	1
Ohutusjuhised	5
Pakendi sisu kontrollimine	10
Kaamera osade nimetused ja funktsioonid	10
Juhtnupud.....	12
Ettevalmistus enne kasutamist.....	13
Aku ja mälukaardi seadistamine	13
Aku laadimine	14
Algseadistused	15
Mälukaardi vormindamine.....	16
Pildistamise põhitoimingud	18
Pildistamine Program režiimis.....	18
Tehtud piltide vaatamine	19
Peamised tehnilised andmed.....	20
Aku DB-120	20
Kaamera kasutamine välismaal	20
Traadita kohtvõrgu teave.....	20
Kasutamise hoiatused.....	21
Kaamera hooldamine ja hoiustamine.....	23
Garantii tingimused.....	24
Vastavusteave	27

Pakendi sisu kontrollimine



**RICOH GR IV
Monochrome**



Välgupesa kate
(paigaldatud kaamerale)

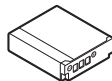

**Laetav aku
(DB-120)**

- USB-kaabel (I-USB198)
- Käerihm
- Algusjuhend (see dokument)

Kaamera osade nimetused ja funktsioonid

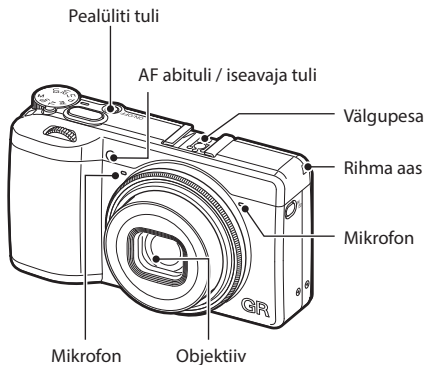

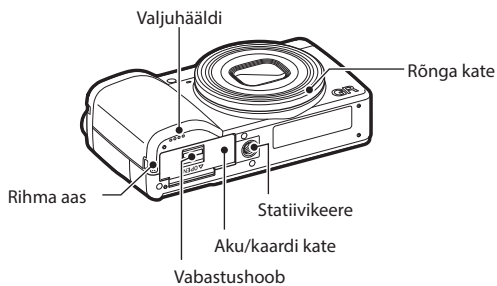
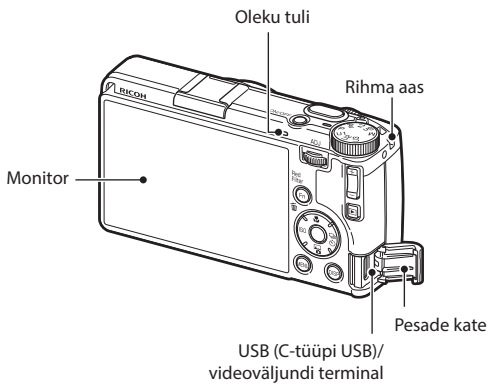

Juhtnupud

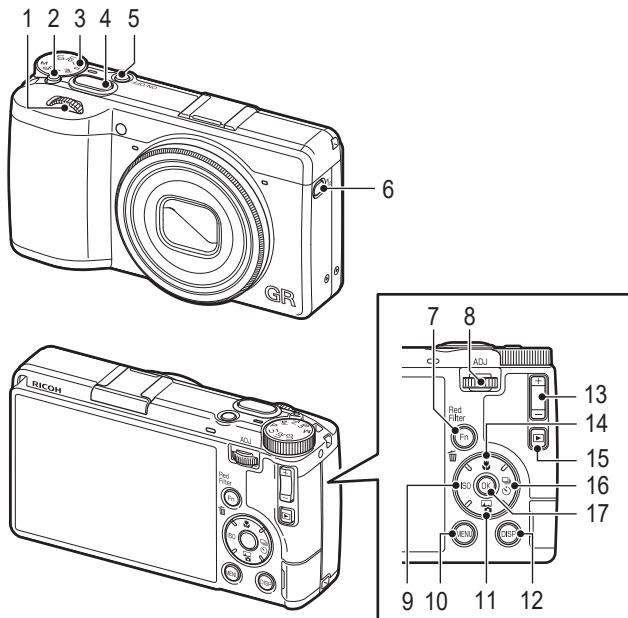

- | | |
|---|--|
| 1 Eesmine valikuketas (☺) | 10 MENÜÜ nupp (MENU) |
| 2 Lukustamise nupp | 11 Kujutise juhtimise/allanoole nupp (L/▼) |
| 3 Režiimiketas | 12 EKRAANI nupp (DISP) |
| 4 Päästik (SHUTTER) | 13 Säri korrigeerimise nupp (⊞) |
| 5 Pealüliti | 14 Makrovõtte/üles nupp (⬇/▲) |
| 6 Filmimise/salvestamise sihtmälu lülitusnupp (☑/1/ISO) | 15 Taasesituse nupp (▶) |
| 7 Fn/Kustutamise nupp (Fn/🗑) | 16 Pildistamisrežiimi/parem nupp (📷/▶) |
| 8 REGUL./tagumine valikuketas (ADJ/☺) | 17 OK nupp (OK) |
| 9 Valgustundlikkus / vasak nupp (ISO/◀) | |

Ettevalmistus enne kasutamist

Aku ja mälukaardi seadistamine

1 Veenduge, et kaamera on välja lülitatud.

2 Aku/kaardipesa katte avamiseks lükake vabastushooba kaamera allosas OPEN suunas.

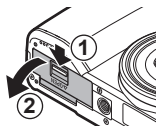

3 Mälukaardi kasutamisel veenduge, et mälukaart oleks õiges asendis ja seejärel lükake see lõpuni pessa, kuni see klõpsatab.

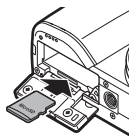

4 Sisestage aku.

Vajutage patareiga riivile ja sisestage patarei täielikult patareipessa.

Aku eemaldamiseks libistage riivi

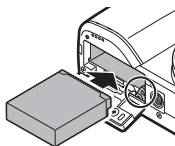

5 Sulgege aku/kaardi pesa ja lükake vabastushooba lukustamiseks OPEN tähistuse vastassuunas.

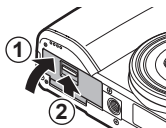

Ettevaatust -----

- Vältige microSD-kaardi klemmi puudutamist otse käega või sõrmedega.



Andmete salvestamise asukoht

- Andmed salvestatakse vastavalt sättele [Shooting Memory Setting] (Pildistamisrežiimi seadistamine) menüüs 4/ 4. Salvestamise sihtkoha vahetamiseks vajutage ja hoidke all nuppu (%TM) enne pildistamist. Salvestamise sihtkohta saab kontrollida monitori ülemises paremas nurgas.

Aku laadimine

Laadige akut, kasutades ühte järgmistest meetoditest.

Akulaadija kasutamine

Akut saab laadida eraldi müüdava akulaadijaga (BJ-12). Aku laadimise kohta vaadake teavet akulaadija kasutusjuhendist.

Vahelduvvooluadapteri kasutamine

Akut saab laadida müügiloleva USB-toiteallikaga ühilduva vahelduvvooluadapteri abil koos kaasasoleva USB-kaabli (I-USB198) või eraldi müüdava vahelduvvooluadapteriga (D-AC166).

Arvuti kasutamine

Akut saab laadida kaasasoleva USB-kaabli (I-USB198) ja C-tüüpi USB-pordiga arvutiga.

- 1** Lülitage kaamera välja.
- 2** Avage pesade kate ning ühendage USB-kaabel USB-pessa.
- 3** Ühendage USB-kaabel arvuti USB-pessa.
- 4** Kaamera väljalülitamiseks vajutage toitenuppu.
Kaamera oleku tuli süttib ja laadimine algab.
Kui laadimine on lõppenud, oleku tuli kustub.

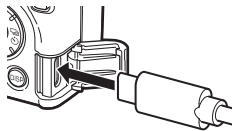

5 Eemaldage USB kaabel USB pesast ja sulgege pesade kate.

Algeadistused

1 Vajutage pealülitit.

Toitenupu tuli süttib ja seejärel vilgub olekutuli mitu sekundit.

Ilmub ekraan [Language/言語] (Keel).

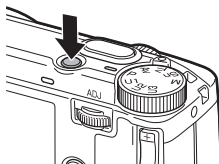

2 Kasutage töökeele valimiseks nuppe ▲▼ ja vajutage seejärel nuppu **OK**.

3 Vajutage **OK**.



4 Lugege kuvatud kahemõtmelist koodi sideseadmega, näiteks nutitelefoni, ja installige sideseadmesse RICOH GR seeria spetsiaalne rakendus „GR WORLD“.

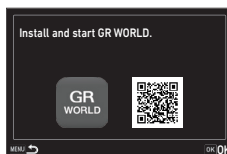

5 Vajutage kaamerale nuppu **OK**.

6 Kaamera registreerimiseks kasutage rakendust.

7 Vajutage kaameral nuppu **OK**.

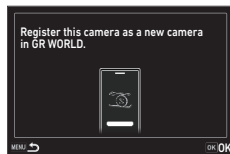

8 Seadistage kuupäeva kuju, kuupäev ja kellaaeg.

Valige ◀▶ abil üksus ja määrake ▲▼ abil väärtus.

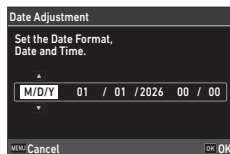

9 Vajutage **OK**.

Kuupäev ja kellaaeg on seadistatud ning kaamera on pildistamiseks valmis.



Märkmed

- GR WORLDi allalaadimiseks ja lisateabe saamiseks külastage järgmist veebisaiti.
<https://www.ricoh-imaging.com/gr-world/download/>



Mälukaardi vormindamine

Uue mälukaardi või teise seadmega kasutatava mälukaardi kasutamisel vormindage mälukaart selle kaameraga. Sisemälu saab ka vormindada.

1 Vajutage **MENU**.

2 Vajutage kaks korda nuppu ◀ ja seejärel kasutage nuppe ▲▼, et valida 🔍.

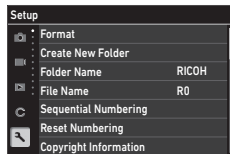

- 3** Vajutage kaks korda nuppu **▶**, valige [Format] (Vormindamine) ja seejärel vajutage nuppu **▶**.

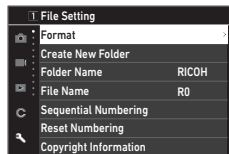

- 4** Kasutage nuppe **▲▼**, et valida [Memory Card] (Mälukaart) või [Internal Memory] (Sisemälu), ning vajutage seejärel nuppu **▶**.

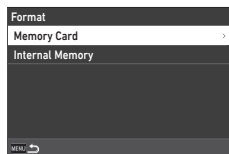

- 5** Kasutage nuppe **▲**, et valida [Execute] (Käivita), ja vajutage seejärel nuppu **OK**.

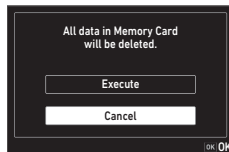

- 6** Vajutage kaks korda **MENU**.

Ettevaatust -----

- Vormindamise ajal ei tohi mälukaarti kaamerast eemaldada, sest see võib kaardi rikkuda või kõlbmatuks muuta.
- Vormindamise käigus kustuvad ka kustutuskaitsesega andmed.

Pildistamise põhitõimingud

Pildistamine Program režiimis

- 1** Valige režiimikettal lukustusnuppu all hoides **P**.

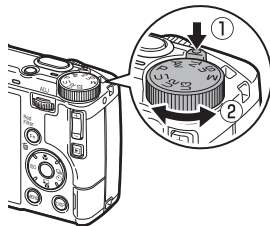

- 2** Vajutage **SHUTTER** pooleldi alla.

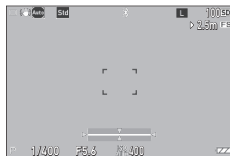

- 3** Vajutage **SHUTTER** lõpuni.





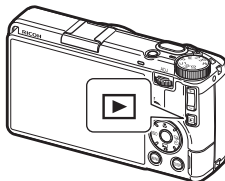

Tehtud piltide vaatamine

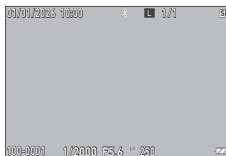
1 Vajutage .



2 Vaadake pilti.



 /  / Flick	Kuvab eelmise/järgmise pildi.
	Kustutab pildi.
 (paremale) /  (+) / Pinch out	Suurendab pilti.
	Lülitab kaamera võtterežiimi.

Peamised tehnilised andmed

Aku DB-120

Nimipinge	3,85 V
Mahtuvus	1800 mAh, 6,93 Wh
Töotemperatuur	0 kuni 40°C
Hoiutemperatuur	-20 kuni 45°C
Mõõdud	40,9 mm (L) × 35,4 mm (K) × 10,75 mm (S) (1,6 tolli (L) × 1,4 tolli (K) × 0,4 tolli (S))
Kaal	Umbes 33 g

Kaamera kasutamine välismaal

Kasutustingimusi ja olulisi punkte, mida kaamerat välismaal kasutades tähele panna, vaadake tootelehel ja KKK-st RICOH IMAGING veebisaidil.

Traadita kohtvõrgu teave

- Kasutatavad sagedused sõltuvad riigist.
- Mõnes riigis on 5 GHz sagedusala piiratud kasutamiseks välitingimustes.
- Sagedusala saab muuta RICOH GR-seeria spetsiaalse rakenduse abil.



Kasutamise hoiatused

Kaamera

- Hoidke kaamerat kukkumiste ja füüsiliste löökide eest.
- Kaamera kandmisel jälgige, et see ei lööks vastu teisi objekte. Eriti tuleb kaitsta objektiivi ja monitori.
- Aku võib kasutamisel kuumeneda. Enne selle eemaldamist oodake jahtumist.
- Otseses päikesevalguses võib monitori pilt raskesti loetav olla.
- Võite märgata, et monitori eredus varieerub või pilt sisaldab piksleid mis üldse ei põle või põlevad alati. See on kõigi LCD ekraanide eripära, seda ei loeta veaks.
- Ärge rakendage monitorile jõudu.
- Äkilised temperatuurimuutused võivad põhjustada kondensatsiooni, mille tulemuseks on nähtavad veepiisad objektiivi sisemuses või häired kaamera töös. Seda saab ära hoida asetades kaamera kilekotti temperatuurimuutuste aeglustamiseks ning eemaldades kaamera sealt alles siis kui temperatuurid on ühtlustunud.
- Kaamera kahjustamise ärahoidmiseks ärge sisestage objekte mikrofoni ja kõlari aukudesse.
- Hoidke kaamerat vedelike eest. Ärge käsitage kaamerat märgade kätega. Nende hoiatuste eiramise tulemus võivad olla häired kaamera töös ja elektrilöögi oht.
- Enne tähtsate piltide tegemist (näiteks pulmad või reisipildid) tehke testvõtteid, et veenduda kaamera heas seisukorras. Soovitame, et teil oleks käepärast käesolev juhend ja varuakud.



Kondensatsiooni tekkimise tingimused-----

- Kui liigute väga erineva temperatuuriga keskkonda
- Kui õhuniiskus on kõrge
- Külmas ruumis pärast küttekeha sisselülitamist või kui kaamera on puutunud kokku õhukonditsioneeriga või muu seadme külma õhuga



Aku DB-120

- See on liitiumaku.
- Ostu hetkel pole aku täielikult laetud, seega laadige seda enne esimest kasutamist.
- Ärge avage ega kahjustage akut kuna selle tulemus võib olla tulekahju või vigastus. Lisaks, ärge kuumutage akut üle 60°C ning hoidke seda tule eest.
- Aku eripäradest tulenevalt väheneb selle vastupidavus külmas keskkonnas ka täieliku laetuse korral. Hoidke akut soojas, näiteks taskus või hoidke varuakut valmis.
- Kui te seadmeid ei kasuta, eemaldage aku kaamerast või akulaadijast. Väike vool võib lekkida akust ka väljalülitatud olekus, tekitades alatühjenemise ja muutes aku kasutuskõlbatuks. Kui aku on kaamerast eemaldatud enam kui viis päeva, kaovad kuupäev ja kellaaeg. Sellisel juhul seadistage need uuesti.
- Kui te akut pikka aega ei kasuta, laadige seda enne hoiustamist 15 minutit üks kord aastas.
- Hoiustage akut kuivas, jahedas kohas kus temperatuur jääb vahemikku 15°C ja 25°C. Vältige liiga kõrgeid ja madalaid temperatuure.
- Pärast aku laadimist ei tohi seda kohe uuesti laadida.
- Laadige akut ruumis, mille temperatuur jääb vahemikku 10°C kuni 40°C. Aku laadimine kõrge temperatuuri korral võib akut rikkuda. Madalal temperatuuril laadimise korral ei pruugi aku täis saada.
- Kui aku kasutamise aeg muutub ka täielikult laetuna liiga lühikeseks, on aku jõudnud kasutusea lõppu. Hankige uus aku. Kasutage ainult RICOH IMAGING poolt soovitatud akut.
- Laadimisaeg kaasasoleva USB-kaabliga (I-USB198) on umbes 2 tundi (temperatuuril 25°C).



Ettevaatust -----

- Teiste akude kasutamine võib põhjustada plahvatuse.
- Vanad akud viige kohaliku elektroonikapoe või supermarketi taaskasutuskasti.



Kaamera hooldamine ja hoiustamine

Kaamera hooldamine

- Pildikvaliteeti võivad mõjutada sõrmejäljed ja vöörkehad objektiivil. Vältige objektiivi puudutamist sõrmedega.
- Eemaldage tolm ja karvad objektiivilt kaubanduses müüdava õhuballoonil abil või puhastage objektiivi õrnalt puhta, kuiva ja pehme riidega.
- Puhastage kaamerat põhjalikult kui olete seda kasutanud rannas või kohas kus käideldakse kemikaale.
- Kui seadme töös tekkib häireid, võtke ühendust lähima hoolduskeskuse või edasimüüjaga.
- Kaamera sisaldab kõrgepingega vooluringe. Ärge avage kaamerat.
- Hoidke kaamerat lenduvate ainete eest nagu lahusti, bensiin ja pestitsiidid. Selle hoiatuse eiramise tulemus võib olla kaamera või selle pinnakatte rikkumine.
- Ekraan kriimustub kergesti, vältige selle puutumist kõvade esemetega.
- Puhastage monitori pühkides seda pehme riidega mida on kergelt niisutatud mis tahes ekraanipuhastuseks mõeldud ainega mis ei sisalda orgaanilisi lahusteid.

Hoiustamine

- Ärge hoiustage kaamerat kohtades kus see puutub kokku:
 - Äärmusliku kuumuse või niiskusega, suurte temperatuuri või õhuniiskuse kõikumistega
 - Mustuse, tolm, liivaga
 - Tõsise vibratsiooniga
 - Pikaajaliselt kemikaalidega nagu pestitsiidid, vinüülist või kummist toodetega
 - Tugevate magnetväljadega (näiteks monitori, trafo või magneti läheduses)
- Eemaldage aku kui te kaamerat pikema aja jooksul ei kasuta.

Sensori puhastamine

- Lülitage kaamera välja.
- Eemaldage aku ja vooluadapter kaamerast.





Garantii tingimused

Kõigile volitatud edasimüüjate käest ostetud kaameratele kehtib ostukuupäevast alates kaheteistkümne kuu jooksul materjalide või tootmisega seotud defektide suhtes garantii. Selle perioodi jooksul on remonditööd ning defektsed osad tasuta eeldusel, et seadmel ei ole märke löökidest, liiva- või vedelikukahjustusest, valest käsitsemisest, seadme rikkumisest, muust keemilisest või aku korrosioonist, kasutusjuhendit eiravast kasutamisest või muutmisest volitamata hoolduskeskuse poolt. Tootja ega tootja volitatud esindajad ei vastuta viivitusest või kasutuskõlblikkuse kadumisest tulenevate kahjude ega mis tahes teiste kaudsete või kaasuvate kahjude eest, olgu need tingitud kas materjalide, tootmise või muuga seotud defektidest. Tootja ja tootja volitatud esindaja kohustused piirduvad otsese ja ka kaudse garantii korral vastavalt ülaltoodule osade vahetamisega. Poolt volitamata remonditöökojas teostatud remonti ei kompenseerita.

Garantiikord 12-kuulise garantiiaja kestel

Kui teie kaameral ilmneb 12-kuulise garantiiaja jooksul defekt, tuleb see toimetada ettevõttesse, kus te selle soetasite. Kui teie riigis tootja esindajad puuduvad, saatke kaamera ettemakstud postikuludega tootja aadressil. Sellisel juhul kulub tolliprotseduuride tõttu märkimisväärselt enam aega. Kehtiva garantii korral tehakse remont ja asendatakse osad tasuta ning seade tagastatakse teile pärast hooldustööde teostamist. Kui seade garantii alla ei kuulu, kehtib remondil tootja või selle esindaja tavapärase hinnakiri. Saatmiskulud peab kandma kaamera omanik. Kui teie kaamera osteti mõnest teisest riigist, võivad tootja esindajad teie asukohariigis nõuda tavaliste käsitlus- ja teeninduskulude tasumist. Sellest hoolimata on tootjale tagastatud kaamera garantii tasuta vastavalt käesolevale garantiikorrale ja garantiipoliitikale. Saatmiskulud ja tollivormistuskulud peab igal juhul katma siiski seadme omanik. Palun hoidke ostukuupäeva tõendamiseks vähemalt kahe aasta jooksul alles seadme ostutšekk või -arve. Kui te seadet otse tootjale ei saada, veenduge enne seadme teenindusse saatmist, et saadate seadme tootja poolt volitatud esindajale või hoolduskeskusele. Küsige alati teeninduskulude hinnapakkumist ja paluge teeninduskeskusel alustada töid alles pärast seda, kui olete hinnapakkumisega nõustunud.

- **Käesolev garantiipoliitika ei mõjuta tarbija seadusejärgseid õigusi.**
- **Osades riikides võib meie edasimüüjate pakutav kohalik garantiipoliitika käesoleva garantiipoliitika asendada. Seetõttu soovime teil vaadata üle tootega ostuhetkel kaasasolnud garantiikaart või võtta lisateabe ja garantiipoliitika saamiseks ühendust meie kohaliku edasimüüjaga.**



For Customers in USA and Canada

Conditions of RICOH IMAGING North America Warranty

1. RICOH IMAGING products originally distributed by RICOH IMAGING AMERICAS CORPORATION and RICOH IMAGING CANADA and purchased through our authorized distribution channels, are warranted by RICOH IMAGING AMERICAS CORPORATION and RICOH IMAGING CANADA to the original retail purchaser for a period of one year from date of purchase against defects in material and/or workmanship.
2. This warranty is limited to repair of defects in material and/or workmanship. These repairs will be made at no charge to the customer. However, all charges related to shipping the product to the service center are the responsibility of the owner. (Note: RICOH IMAGING AMERICAS CORPORATION and RICOH IMAGING CANADA will not assume the responsibility for damages or loss encountered in transit to the service center but will assist in processing any claims whenever possible.)
3. This warranty does not cover finishes or batteries, nor does it cover damages resulting from accident, misuse, abuse, dirt, water, sand, battery leakage, tampering, servicing performed or attempted by unauthorized service agencies. This warranty is valid only in the country where this product is purchased. Routine cleaning and normal cosmetic and mechanical wear are not covered under the terms of this warranty. RICOH IMAGING AMERICAS CORPORATION and RICOH IMAGING CANADA shall not be liable for any consequential or incidental damages resulting from any breach of warranty, express or implied, applicable to this product.
4. Please be sure to keep your original or a copy of your proof of purchase receipt (bill of sale), to obtain warranty service during the warranty period. The dated proof of purchase receipt (bill of sale) must be provided to ensure warranty status. If the dated proof of purchase receipt (bill of sale) is not received with the product, a repair estimate will be issued.

Some states do not allow limitations on how long an implied warranty lasts, so the above limitations may not apply to you. Some states do not allow the exclusion or limitation of incidental or consequential damages, so the above limitations may not apply to you. This warranty gives you specific rights and you may have other legal rights which vary from state to state. This warranty policy does not affect the consumer's statutory rights.

Register your product:

USA: <https://us.ricoh-imaging.com/register-product/>

CAN: <https://www.ricoh-imaging.ca/register-your-ricoh-imaging-product/>

For service-related inquiries:

USA: <https://us.ricoh-imaging.com/repairs/>

CAN: <https://www.ricoh-imaging.ca/support/repairs/>

For technical support:

USA: <https://us.ricoh-imaging.com/online-support/>

Tel: 1-800-234-0276

CAN: <https://www.ricoh-imaging.ca/support/digital-support/>

Tel: 1-800-224-6767



Pour les utilisateurs aux États-Unis et au Canada

Conditions de garantie RICOH IMAGING en Amérique du Nord

1. Les produits RICOH IMAGING distribués à l'origine par RICOH IMAGING AMERICAS CORPORATION et RICOH IMAGING CANADA et achetés par l'entremise de nos réseaux de distribution dûment agréés sont garantis par RICOH IMAGING AMERICAS CORPORATION et RICOH IMAGING CANADA contre tout défaut de fabrication et de main-d'œuvre pendant un an à partir de la date d'achat initiale pour l'acheteur original.
2. Cette garantie se limite aux réparations des défauts de fabrication et de main-d'œuvre. Ces réparations seront effectuées sans frais pour le client. Cependant, tous les frais liés à l'envoi du produit dans un Centre de service seront à la charge de l'utilisateur. (Nota : RICOH IMAGING AMERICAS CORPORATION et RICOH IMAGING CANADA n'assumeront aucune responsabilité pour les dommages ou perte pouvant survenir lors du transport, mais assistera dans le traitement de toute réclamation dans la mesure du possible.)
3. Cette garantie ne couvre pas le fini ni les piles, et ne couvre pas non plus les dommages résultant d'un accident, d'une utilisation inappropriée ou abusive ainsi que de la poussière, eau, écoulement des piles, modifications ou réparations réalisées ou tentées par une agence de réparation non agréée. Cette garantie n'est valable que dans le pays où le produit a été acheté. Le nettoyage de routine et l'usure mécanique et esthétique ne sont pas couverts par cette garantie. RICOH IMAGING AMERICAS CORPORATION et RICOH IMAGING CANADA ne peuvent être tenues responsables des dommages accidentels, indirects et consécutifs résultant d'un manquement à une condition de la garantie, expresse ou implicite, applicable à ce produit.
4. Conservez votre bon d'achat original (facture de vente datée) ou une copie afin de fournir lors d'une demande de réparation pendant la période de garantie. Votre bon d'achat doit être fourni pour assurer l'état de la garantie. Si votre bon d'achat n'est pas reçu avec le produit, un devis de réparation sera émis.

Certains pays, états ne permettent pas de limiter la durée d'une garantie implicite, donc les limitations citées ci-dessus peuvent ne pas s'appliquer à vous. De même, certains pays, états permettent pas l'exclusion ou la limitation des dommages accidentels ou consécutifs, en conséquence, les limitations peuvent ne pas s'appliquer à vous. Cette garantie vous donne des droits spécifiques et vous pouvez avoir d'autres droits selon la juridiction en vigueur dans votre région. Cette garantie ne peut diminuer les droits juridiques du consommateur.

Renseignement relatif au service :

<https://www.ricoh-imaging.ca/fr/service-et-solution/repairs/>

Soutien technique :

<https://www.ricoh-imaging.ca/fr/service-et-solution/soutien-technique/>



Vastavusteave

For Customers in USA

STATEMENT OF FCC COMPLIANCE

Supplier's Declaration of Conformity 47 CFR § 2.1077 Compliance Information

Product Name: RICOH GR IV Monochrome

Model: R09010

This device complies with Part 15 of the FCC Rules. Operation is subject to the following two conditions: (1) This device may not cause harmful interference, and (2) this device must accept any interference received, including interference that may cause undesired operation.

Responsible party: RICOH IMAGING AMERICAS CORPORATION

Address: 2 Gatehall Drive Suite 204, Parsippany, New Jersey 07054, U.S.A.

Phone: 800-877-0155

CAUTION:

Any changes or modifications not expressly approved by the party responsible for compliance could void the user's authority to operate the equipment.

FCC Part 15 Subpart B Class B

This equipment has been tested and found to comply with the limits for a Class B digital device, pursuant to part 15 of the FCC Rules. These limits are designed to provide reasonable protection against harmful interference in a residential installation. This equipment generates, uses and can radiate radio frequency energy and, if not installed and used in accordance with the instructions, may cause harmful interference to radio communications. However, there is no guarantee that interference will not occur in a particular installation. If this equipment does cause harmful interference to radio or television reception, which can be determined by turning the equipment off and on, the user is encouraged to try to correct the interference by one or more of the following measures:

- Reorient or relocate the receiving antenna.
- Increase the separation between the equipment and receiver.
- Connect the equipment into an outlet on a circuit different from that to which the receiver is connected.
- Consult the dealer or an experienced radio/TV technician for help.



FCC Part 15 Subpart E

Compliance with FCC requirement 15.407(c)

Data transmission is always initiated by software, which is passed down through the MAC, through the digital and analog baseband, and finally to the RF chip. Several special packets are initiated by the MAC. These are the only ways the digital baseband portion will turn on the RF transmitter, which it then turns off at the end of the packet. Therefore, the transmitter will be on only while one of the aforementioned packets is being transmitted. In other words, this device automatically discontinues transmission in case of either absence of information to transmit or operational failure.

Frequency tolerance (2.4 GHz band): 25 ppm

Frequency tolerance (5 GHz band): 20 ppm

RF Exposure Warning

This device meets the government's requirements for exposure to radio waves. This device is designed and manufactured not to exceed the emission limits for exposure to radio frequency (RF) energy set by the Federal Communications Commission of the U.S. Government.

The exposure standard employs a unit of measurement known as the Specific Absorption Rate, or SAR. The SAR limit set by the FCC is 1.6 W/kg. Tests for SAR are conducted using standard operating positions accepted by the FCC with the EUT transmitting at the specified power level in different channels.

The FCC has granted an Equipment Authorization for this device with all reported SAR levels evaluated as in compliance with the FCC RF exposure guidelines. SAR information on this device is on file with the FCC and can be found under the Display Grant section of <https://apps.fcc.gov/oetcf/eas/reports/GenericSearch.cfm> after searching on FCC ID: 2ACZ5-R09010.



Safety Standard for Button Cell or Coin Batteries and Consumer Products Containing Such Batteries

This product contains a non-replaceable button cell or coin battery.

Do not replace the button cell or coin battery. This can cause a fire or electric shock.

WARNING

- **INGESTION HAZARD:** This product contains a button cell or coin battery.
- **DEATH** or serious injury can occur if ingested.
- A swallowed button cell or coin battery can cause **Internal Chemical Burns** in as little as **2 hours**.
- **KEEP** new and used batteries **OUT OF REACH of CHILDREN**.
- **Seek immediate medical attention** if a battery is suspected to be swallowed or inserted inside any part of the body.



- Immediately dispose of used battery according to local regulations and keep it away from children. Do NOT dispose of the battery in household trash or incinerate.
- Even a used battery may cause severe injury or death.
- Call a local poison control center for treatment information.
- Battery type: ML414H IV01E
- Nominal battery voltage: 3 V
- A non-rechargeable battery is not to be recharged.
- Do not force discharge, recharge, disassemble, heat above manufacturer's specified temperature rating, or incinerate the battery. Doing so may result in injury due to venting, leakage, or explosion, resulting in chemical burns.



General Certificate of Conformity

PRODUCT MODEL	MODEL: R09010 TYPE: DIGITAL CAMERA
CITATION TO EACH CPSC PRODUCT SAFETY RULE TO WHICH THIS PRODUCT IS BEING CERTIFIED	16 CFR Part 1263 — Safety Standard for Button Cell or Coin Batteries and Consumer Products Containing Such Batteries
IMPORTIJA, KES VÄLJASTAB TUNNISTUS	RICOH IMAGING AMERICAS CORPORATION 2 Gatehall Drive Suite 204, Parsippany, New Jersey 07054, U.S.A. (800) 234-0276
KONTAKTANDMED ÜKSIKISIKULE ANDMETE SÄILITAMINE KATSETULEMUSED	RICOH IMAGING AMERICAS CORPORATION Yuliana Kwok orders@ricoh-usa.com 2 Gatehall Drive Suite 204, Parsippany, New Jersey 07054, U.S.A. (905) 795-5729
TOOTMISE KUUPÄEV JA KOHT	March, 2025 Guangdong Sheng, China
TOOTMISE KUS TOODET KATSETATI	1/4/2025 to 20/6/2025 Kanagawa, Japan
LABOR TESTIDE LÄBIVIIMINE MILLISEL SERTIFIKAAT SÖLTUB	RICOH IMAGING COMPANY, LTD. 16-1 Shinei-cho, Tsuzuki-ku, Yokohama, Kanagawa 224-0035 Japan





For Customers in USA and Canada

Lithium-ion batteries are recyclable.

You can help preserve our environment by returning your used rechargeable batteries to the collection and recycling location nearest you.

For more information regarding recycling of rechargeable batteries, call toll free 1-877-723-1297, or visit <https://www.call2recycle.org/>.

For Customers in Canada

Innovation, Science and Economic Development Canada (ISED) Regulatory Compliance Notice

This Class B digital apparatus complies with Canadian ICES-003 (B).

This device contains licence-exempt transmitter(s)/receiver(s) that comply with Innovation, Science and Economic Development Canada's licence-exempt RSS(s). Operation is subject to the following two conditions:

1. This device may not cause interference.
2. This device must accept any interference, including interference that may cause undesired operation of the device.

Warning:

- (i) The device for operation in the band 5150–5250 MHz is only for indoor use to reduce the potential for harmful interference to co-channel mobile satellite systems.
- (ii) For devices with detachable antenna(s), the maximum antenna gain permitted for devices in the band 5725–5850 MHz shall be such that the equipment still complies with the e.i.r.p. limits as appropriate.

Radio Frequency (RF) Exposure Information

The radiated output power of the Wireless Device is below the Innovation, Science and Economic Development Canada (ISED) radio frequency exposure limits. The Wireless Device should be used in such a manner such that the potential for human contact during normal operation is minimized.

This device has been evaluated for and shown compliant with the ISED Specific Absorption Rate ("SAR") limits when operated in portable exposure conditions. (Antennas are greater than 0 mm from a person's body.)





Pour les utilisateurs au Canada

Avis de conformité à la réglementation d'Innovation, Sciences et Développement économique Canada (ISDE)

Cet appareil numérique de la classe B est conforme à la norme NMB-003 (B) du Canada.

L'émetteur/récepteur exempt de licence contenu dans le présent appareil est conforme aux CNR d'Innovation, Sciences et Développement économique Canada applicables aux appareils radio exempts de licence. L'exploitation est autorisée aux deux conditions suivantes :

1. L'appareil ne doit pas produire de brouillage ;
2. L'appareil doit accepter tout brouillage radioélectrique subi, même si le brouillage est susceptible d'en compromettre le fonctionnement.

Mise en garde :

- (i) Les dispositifs fonctionnant dans la bande de 5150 à 5250 MHz sont réservés uniquement pour une utilisation à l'intérieur afin de réduire les risques de brouillage préjudiciable aux systèmes de satellites mobiles utilisant les mêmes canaux.
- (ii) Pour les dispositifs munis d'antennes amovibles, le gain maximal d'antenne permis (pour les dispositifs utilisant la bande de 5725 à 5850 MHz) doit être conforme à la limite de la p.i.r.e. spécifiée, selon le cas.

Informations concernant l'exposition aux fréquences radio (RF)

La puissance de sortie rayonnée de l'appareil sans fil est inférieure aux limites d'exposition aux radiofréquences d'Innovation, Sciences et Développement économique Canada (ISDE). L'Appareil sans fil doit être utilisé de telle manière que le potentiel de contact humain pendant le fonctionnement normal soit minimisé.

Cet appareil a été évalué et démontré conforme aux limites de débit d'absorption spécifique (« SAR ») ISDE lorsqu'il est utilisé dans des conditions d'exposition portables. (Les antennes sont à plus de 0 mm du corps d'une personne.)



Teave kasutajatele riikides, kus on nõutud CE tähistus

See toode vastab olulistele nõuetele ja sätetele.

Raadioseadmete direktiiv 2014/53/EL

ELi vastavusdeklaratsiooni leiate aadressilt:
https://www.ricoh-imaging.co.jp/english/support/declaration_of_conformity.html
kus valite oma toote koodi.



Töösagedus: 2400 kuni 2483,5 MHz
5150 kuni 5250 MHz
5725 kuni 5850 MHz

Maksimaalne saatevõimsus: 2400 kuni 2483,5 MHz: 12,80 dBm EIRP
5150 kuni 5250 MHz: 11,20 dBm EIRP
5725 kuni 5850 MHz: 12,73 dBm EIRP

Minimaalne võimsus, mida raadioseade vajab laadimiseks: 2,5 W

Maksimaalne võimsus, mida raadioseade vajab maksimaalse laadimiskiiruse saavutamiseks: 10 W



Importija (CE tähistus): RICOH IMAGING EUROPE S.A.S.

7-9, avenue Robert Schuman, 94150 Rungis, Prantsusmaa

Tootja:

RICOH IMAGING COMPANY, LTD.

1-3-6, Nakamagome, Ohta-ku, Tokyo 1143-8555 Japan



Aku määrus (EL) 2023/1542

See toode vastab olulistele nõuetele ja sätetele.

Liitium-ioonaku

DB-120

Importija (CE tähistus): RICOH IMAGING EUROPE S.A.S.
7-9, avenue Robert Schuman, 94150 Rungis, Prantsusmaa
<https://ricoh-imaging.eu/>

Tootja: RICOH IMAGING COMPANY, LTD.
1-3-6, Nakamagome, Ohta-ku, Tokyo 143-8555 Japan
<https://www.rioh-imaging.co.jp/english/>

Teisene liitiumaku

ML414H IV01E

Importija (CE tähistus): RICOH IMAGING EUROPE S.A.S.
7-9, avenue Robert Schuman, 94150 Rungis, Prantsusmaa
<https://ricoh-imaging.eu/>

Tootja: Seiko Instruments Inc.
8, Nakase 1-chome, Mihama-ku, Chiba-shi, Chiba 261-8507
Japan
https://krs.bz/sii/m/battery_inq_en





Juhtmevaba kohtvõrgu teave

	AT	EE	IE	NL	ES	CH
	BE	FI	IT	PL	SE	HR
	BG	FR	LV	PT	UK(NI)	MK
	CY	DE	LT	RO	IS	TR
	CZ	EL	LU	SK	LI	ME
	DK	HU	MT	SI	NO	RS

- Ärge kasutage 5 GHz traadita võrgu sagedusriba (W52) ülal loetletud riikides välitingimustes. Neis riikides on W52 sagedusriba kasutamine välitingimustes keelatud. Kasutage välitingimustes ainult 2,4 või 5,8 GHz sagedusriba.
- 5 GHz sagedusribas on selle seadme sagedusdiapasoon piiratud vahemikku 5150–5250 MHz (W52) või 5725–5850 MHz (W58).

Akude teave

- Aku asendamine vale tüübiga võib rikkuda kaitsemehhanismi (näiteks mõnede liitiumakude puhul).
- Aku viskamine tulle või kuuma ahju, samuti aku mehaaniline purustamine või löikamine võib põhjustada plahvatuset.
- Aku jätmine äärmiselt kõrge temperatuuriga keskkonda võib põhjustada plahvatuset või tuleohtliku vedeliku või gaasi lekkimise.
- Aku sattumine äärmiselt madala õhurõhuga keskkonda võib põhjustada plahvatuset või tuleohtliku vedeliku või gaasi lekkimise.



Teave kasutajatele riikides, mis nõuavad UKCA märgistust

See toode vastab olulistele nõuetele ja sätetele.

Raadioseadmete eeskirjad 2017

Ühendkuningriigi vastavusdeklaratsiooni leiate aadressilt:
https://www.ricoh-imaging.co.jp/english/support/declaration_of_conformity.html
kus valite oma toote koodi.

**UK
CA**

Töösagedus: 2400 kuni 2483,5 MHz
5150 kuni 5250 MHz
5725 kuni 5850 MHz

Maksimaalne saatevõimsus: 2400 kuni 2483,5 MHz: 12,80 dBm EIRP
5150 kuni 5250 MHz: 11,20 dBm EIRP
5725 kuni 5850 MHz: 12,73 dBm EIRP

Tootja: RICOH IMAGING COMPANY, LTD.
1-3-6, Nakamagome, Ohta-ku, Tokyo 143-8555 Japan

PSTI vastavusavaldus

Selle vastavusdeklaratsiooni on koostanud RICOH IMAGING COMPANY, LTD., 1-3-6, Nakamagome, Ohta-ku, Tokyo 143-8555, Jaapan (edaspidi Tootja) vastavalt 2022. aasta toote turvalisuse ja telekommunikatsiooni taristu seaduse (Product Security and Telecommunications Infrastructure Act 2022) paragrahvi 9 lõikele 2 seoses järgmise tootega:

Toote tüüp: DIGITAL CAMERA

Toote mudel: R09010

Turvatoe lõppkuupäev: 30.11.2026

Täpsema teabe leiate allpool näidatud veebilehtedelt.

<https://www.ricoh-imaging.co.jp/english/about/security/products/support/>



Tootja arvates on tootja järginud järgmisi kohaldatavaid turvanõudeid:

Tootjate turvanõuded, mis on sätestatud toote turvalisuse ja telekommunikatsiooni infrastruktuuri eeskirjade (asjakohaste ühendatavate toodete turvanõuded) 2023. aasta LISAS 2.

Kohaldatavad standardid: ETSI EN 303 645 V.2.1.1 (2020-06)

ISO/IEC 29147:2018 (2018-10)

Volitatud isik:



Kazunobu Saiki

Ametinimetus: Peadirektor, Camera Business Division
RICOH IMAGING COMPANY, LTD.

Väljaandmise koht ja kuupäev: Tokyo, Jaapan
30/6/2025 (pp/kk/aa)

Klientidele Euroopas

Teave kasutajatele vanade seadmete ja kasutatud akude kogumise ja käitlemise kohta



1. Euroopa Liidus

Need sümbolid toodetel, pakenditel ja/või kaasasoleval dokumentatsioonil tähendavad, et kasutatud elektrilisi ja elektroonilisi seadmeid ning akusid ei tohi visata olmejäätmete hulka.



Kasutatud elektrilisi ja elektroonilisi seadmeid ning akusid tuleb käidelda eraldi ja vastavalt seadusandlusele, mis nõuab nende toodete nõuetekohast käitlemist, taastamist ja ümbertöötlemist.

Selle toote õige käitlemisega aitate te tagada jäätmete nõuetekohase käitlemise, taastamise ja ümbertöötlemise, vältides seeläbi võimalikke negatiivseid mõjusid keskkonnale ja inimeste tervisele, mis võiks vastasel juhul mitesobiliku jäätmekäitlusega kaasneda.

Kui ülaltoodud sümboli alla on vastavalt akude direktiivile lisatud keemiline sümbol, tähistab see raskemetalli sisaldumist akus määral, mis ületab akude direktiiviga kehtestatud läve (Hg = elavhõbe, Cd = kaadmium, Pb = plii).

Täiendavat infot kasutatud toodete kogumise ja taaskasutuse kohta saate kohalikelt omavalitsustelt, prügikäitlusfirmadelt või ettevõtetelt, kust toote soetasite.

2. Riikides väljaspool Euroopa Liitu

Need sümbolid kehtivad ainult Euroopa Liidus. Kui soovite kasutatud tooteid utiliseerida, võtke palun ühendust kohalike võimude või edasimüüjaga ning küsige õige käitlusmeetodi kohta.

Šveitsi kohta: Kasutatud elektrilisi ja elektroonilisi seadmeid saab tasuta tagastada edasimüüjale ka siis, kui te uut toodet ei osta. Täiendavate jäätmekogumispunktide andmed on toodud kodulehekülgedel www.swico.ch või www.sens.ch.

Statement of Compliance

Security standard for consumer grade relevant connectable products
AUSTRALIA

This statement of compliance has been prepared by RICOH IMAGING COMPANY, LTD., who is the manufacturer of the below product. The statement of compliance is made in accordance with the Cyber Security (Security Standards for Smart Devices) Rules 2025, authorised by the *Cyber Security Act 2024*.

Product manufacturer and Product details

Name of the manufacturer: RICOH IMAGING COMPANY, LTD.

Address of the manufacturer: 1-3-6, Nakamagome, Ohta-Ku, Tokyo 143-8555, Japan

Name of the authorised representative: C. R. Kennedy & Company Pty Ltd.

Address of the authorised representative: 300 Lorimer Street, Port Melbourne, VIC 3207, Australia

Product type: DIGITAL CAMERA

Batch identifier: R09010

End of Security Support Date: 30/11/2026

For details, refer to the webpages shown below.

<https://www.ricoh->

[imaging.co.jp/english/about/security/products/support/](https://www.ricoh-imaging.co.jp/english/about/security/products/support/)



Declaration

It is declared that, in the opinion of the manufacturer:

1. The product listed in the table above has been manufactured in compliance with the requirements of Part 1 of Schedule 1 of the Cyber Security (Security Standards for Smart Devices) Rules 2025.
2. The manufacturer has complied with any other obligations relating to the product in Part 1 of Schedule 1 of the Cyber Security (Security Standards for Smart Devices) Rules 2025.

It is declared that this statement of compliance has been prepared by RICOH IMAGING COMPANY, LTD. of the product as mentioned above and is accurate at the date of issue of 31/10/2025.

Prepared by RICOH IMAGING COMPANY, LTD.



Kazunobu Saiki

General Manager / Camera Business Division

(Name, function and signature of the manufacturer)

Tokyo, Japan

31/10/2025(dd/mm/yyyy)

(Place and date of issue of the statement of compliance)



Klientidele Tais

เครื่องวิทยุคมนาคมและอุปกรณ์นี้ มีความสอดคล้องตามมาตรฐานหรือข้อกำหนดทางเทคนิคของ กสทช



เครื่องวิทยุคมนาคมนี้ ได้รับยกเว้น ไม่ต้องได้รับใบอนุญาตให้มี ใช้ซึ่งเครื่องวิทยุคมนาคมหรือตั้งสถานีวิทยุคมนาคมตามประกาศ กสทช. เรื่อง เครื่องวิทยุคมนาคม และสถานีวิทยุคมนาคมที่ได้รับยกเว้นไม่ต้องได้รับใบอนุญาตวิทยุคมนาคม ตามพระราชบัญญัติวิทยุคมนาคม พ.ศ. 2498



nab. โทรคมนาคม
กำกับดูแลเพื่อประชาชน
Call Center 1200 (InSW)



Klientidele Indias

Battery Waste Management Rules

EPR nr: 7252955672223764882







RICOH IMAGING COMPANY, LTD.

16-1, Shinei-cho, Tsuzuki-ku, Yokohama, Kanagawa
224-0035 Japan
(<https://www.ricoh-imaging.co.jp>)

**RICOH IMAGING EUROPE
S.A.S.**

7-9, avenue Robert Schuman, 94150 Rungis, France
(<https://www.ricoh-imaging.eu>)

**RICOH IMAGING
AMERICAS CORPORATION**

2 Gatehall Drive Suite 204, Parsippany, New Jersey
07054, U.S.A.
(<https://www.us.ricoh-imaging.com>)

**RICOH IMAGING CANADA
INC.**

5560 Explorer Drive Suite 400, Mississauga, Ontario,
L4W 5M3, Canada
(<https://www.ricoh-imaging.ca>)

**RICOH IMAGING CHINA
CO., LTD.**

Room A 23F Lansheng Building, 2-8 Huaihaizhong
Road, Huangpu District, Shanghai, 200021, China
(<https://www.ricoh-imaging.com.cn/china/>)

<https://www.ricoh-imaging.co.jp/english/>

See kontaktinfo võib muutuda. Uusima info leiate
meie kodulehekülgedelt.



RICOH IMAGING COMPANY, LTD.
Oktoober, 2025



Trükitud Hiinas
58882



* 4 Q D K Z 0 2 0 *

