

RICOH

GR

RICOH GR IV Monochrome
Bruksanvisning

Serienumret finns på kamerans undersida.

Kapitel 1: Inledning

Läs detta kapitel innan användning.

Det här kapitlet ger dig en överblick av RICOH GR IV.

Kapitel 2: Förberedelser

Läs detta kapitel innan du använder RICOH GR IV Monochrome första gången.

Detta kapitel beskriver kamerans grundläggande funktioner som till exempel hur man sätter på kameran, fotografering, och uppspelning av bilder.

Kapitel 3 och efterföljande kapitel

Läs dessa kapitel när du vill veta mer om kamerans olika funktioner.

Dessa kapitel förklarar fotograferings- och uppspelningsfunktioner, liksom hur du anpassar kamerainställningarna och användning tillsammans med en dator.

Modell: R09010

Inledning

Denna bruksanvisning innehåller information om hur du använder kamerans fotograferings- och uppspelningsfunktioner och relaterade försiktighetsåtgärder.

Läs noggrant igenom denna bruksanvisning för att kunna använda kamerans funktioner på bästa sätt. Spara bruksanvisningen på säker plats för framtida behov.

Vi rekommenderar att du uppdaterar kamerans programvara till den senaste versionen innan du använder kameran.

För mer information om den senaste programvaruversionen hänvisa till följande plats för hantering av programvara.

<https://www.ricoh-imaging.co.jp/english/>

RICOH IMAGING COMPANY, LTD.

Användarregistrering

Tack för att du köpt en RICOH IMAGING produkt.

För att ge dig den bästa kundsupporten och servicen för den produkt du har köpt, ber vi dig att slutföra användarregistreringen.

Besök följande webbplats för att slutföra användarregistreringen.

<https://www.ricoh-imaging.com/registration/>

Registrerade användare kommer att meddelas via e-post om viktig kundinformation som uppdatering av programvaruversion etc.

Säkerhetsföreskrifter	Läs noggrant igenom alla säkerhetsföreskrifter för säker användning.
Provbilder	Ta provbilder för att säkerställa att kameran fungerar korrekt innan du använder den vid viktiga tillfällen.
Upphovsrätt	Reproduktion eller ändring av upphovsrättsskyddade dokument, tidskrifter och annat material är förbjuden utan upphovsrättsinnehavarens medgivande. Undantag gäller för begränsade ändamål som t. ex hemmabruk.
Undantag från ansvar	RICOH IMAGING COMPANY tar inget ansvar för fel vid inspelning eller uppspelning av bilder på grund av tekniskt fel på produkten.
Radiostörning	Om du använder denna kamera i närheten av annan elektronisk utrustning kan det påverka både kameran och den andra enheten negativt. Störning är särskilt sannolik om kameran används i närheten av en radio/tv-mottagare. Vidta i så fall följande åtgärder. <ul style="list-style-type: none"> • Håll kameran så långt ifrån en radio/tv-mottagare som möjligt. • Omplacera radio/tv-mottagarens antenn. • Använd ett annat vägguttag.

Denna utgivning får inte reproduceras varken i delar eller i sin helhet utan skriftligt tillstånd från RICOH IMAGING COMPANY.

© RICOH IMAGING COMPANY, LTD. 2025

RICOH IMAGING COMPANY förbehåller sig rätten att ändra innehållet i denna bruksanvisning när som helst utan föregående meddelande.

Alla insatser har gjorts för att säkerställa noggrannheten i informationen i den här bruksanvisningen. Om du ändå upptäcker fel eller utelämnningar, skulle vi vara tacksamma om du anmäler det till oss på adressen som finns på bruksanvisningens baksida.

Funktionerna av trådlöst LAN och Bluetooth®

- Använd inte kameran där det finns elapparater, videoutrustning och annat som genererar magnetfält och elektromagnetiska vågor.
- Om kameran utsätts av magnetfält och elektromagnetiska vågor kan den eventuellt inte kommunicera.
- Om kameran används intill tv- och radioapparater kan det orsaka dålig mottagning och bildstörningar.
- Om det finns flera närliggande åtkomstpunkter till trådlöst LAN eller Bluetooth®-enheter som använder samma kanal, fungerar eventuellt inte sökfunktionen korrekt.
- Du ansvarar själv för säkerheten för data som lagras, skickas eller mottas.

Frekvensbandet som kameran använder används också av industriell, vetenskaplig och medicinsk utrustning, bland annat mikrovågsugnar, lokala radionät (radiosändare som kräver licens) och radiosändare med angiven låg effekt (radiosändare som inte kräver licens) för identifiering av rörliga objekt som används i produktionslinjer i fabriker m.m. och amatörradiostationer (radiostationer som kräver licens).

1. Kontrollera att inga lokala radiosändare och utrustningar för identifiering av mobila objekt eller amatörradiostationer är i drift i närheten innan du använder kameran.
2. Byt frekvens omedelbart i händelse av att kameran orsakar skadliga störningar av radioutrustning som används för identifiering av mobila objekt så att störningar undviks.
3. Vänd dig till närmaste serviceverkstad om kameran orsakar skadliga störningar av radioutrustning i närheten.

Certifieringsmärkena kan visas elektroniskt på bildskärmen.



Visar certifieringsbeteckningar

1
2
3

Tryck på **MENU** för att visa menybilden.

Använd **▲▼◀▶** för att visa **8**-menyn (Om enheten).

Välj **▲▼◀▶** med [Certification Marks], och tryck på **OK**.

Varumärken

- Microsoft, Windows och Windows Vista är registrerade varumärken som tillhör Microsoft Corporation i USA och andra länder.
 - Mac, macOS och App Store är varumärken som tillhör Apple Inc.
 - IOS är ett varumärke eller registrerat varumärke som tillhör Cisco i USA och andra länder och används med licensrätt.
 - Adobe, Adobe-logotypen och Adobe Reader är registrerade varumärken eller varumärken som tillhör Adobe Systems Incorporated i USA och/eller andra länder.
 - Produkten innehåller DNG-teknik licensierad av Adobe Systems Incorporated.
 - DNG-logotypen är antingen registrerat varumärke eller varumärke som tillhör Adobe Systems Incorporated i USA och/eller andra länder.
 - microSDXC-logotypen är ett varumärke som tillhör SD-3C, LLC.
 - Google, Google Play och Android är varumärken eller registrerade varumärken som tillhör Google Inc.
 - Bluetooth är ett registrerat varumärke eller varumärke som tillhör Bluetooth SIG, Inc. i USA och andra länder.
 - USB Type-C och USB-C är varumärken som tillhör USB Implementers Forum.
 - DisplayPort™ är ett varumärke som ägs av Video Electronics Standards Association (VESA®) i USA och andra länder.
 - HDMI, HDMI-logotypen och High-Definition Multimedia Interface är varumärken eller registrerade varumärken som tillhör HDMI Licensing Administrator, Inc. i USA och/eller andra länder.
- Andra företagsnamn, produktnamn och logotyper är handelsnamn, varumärken eller registrerade varumärken som tillhör respektive företag.
- Produkten använder teckensnittet RICOH RT som tecknats av Ricoh Company Ltd.

AVC samlingspatentlicens

Den här produkten har beviljats licens enligt avtalet för AVC patentportfölj för konsumenters personliga användning, eller annan typ av användning där de inte får ersättning, för att (i) koda video i överensstämmelse med AVC-standarden ("AVC-video") och/eller (ii) avkoda AVC-video som personligen har kodats av konsumenter och/eller har erhållits från en videoleverantör med licens att tillhandahålla AVC-video. Ingen licens ges för, eller ska inbegripa, annan användning.

Ytterligare information kan fås från Via Licensing Alliance.

See <https://www.via-la.com/>.

Meddelande om öppen källprogramvara

Denna kamera innehåller öppen källprogramvara (OSS) licensierad enligt GNU General Public License (GPL), GNU Lesser General Public License (LGPL), och/eller andra licenser. Informationen om licenser för varje OSS som används i denna kamera sparas i kamerans interna minne som en textfil. Anslut den här produkten till en dator, öppna mappen "oss_license" och öppna textfilen för att läsa licensvillkoren.

Källkoderna för OSS som används i kameran offentliggörs under licensvillkoren GPL, LGPL, etc. Gå till följande webbadress om du behöver källkoderna:

<https://www.ricoh-imaging.co.jp/english/products/oss/>

Säkerhetsföreskrifter

Varningssymboler

Olika symboler används i hela bruksanvisningen och på produkten för att förhindra att du eller andra skadas fysiskt och skada på egendom. Symbolerna och deras betydelser förklaras nedan.



Fara

Den här symbolen indikerar situationer som kan leda till överhängande risk för dödsfall eller allvarliga skador om de ignoreras eller hanteras felaktigt.



Varning

Den här symbolen indikerar situationer som kan leda till dödsfall eller allvarliga skador om de ignoreras eller hanteras felaktigt.



Försiktighet

Den här symbolen indikerar situationer som kan leda till skador eller fysiska skador om de ignoreras eller hanteras felaktigt.

Betydelse av symboler



Symbolen anger vilka åtgärder som måste utföras.



Symbolen anger åtgärder som ej får vidtas.

Symbolen kan kombineras med andra symboler för att ange att en specifik åtgärd ej får vidtas.

Exempel:

: Vidrör inte : Ta inte isär

Observera följande föreskrifter för att säkerställa säker användning av kameran.



Fara



- Försök inte att demontera, reparera eller ändra kameran själv. Högspänningskretsarna i utrustningen medför betydande elektrisk fara.
- Försök inte att demontera, ändra eller direkt löda batteriet.



- Placera inte batteriet i eld, värm inte det, använd eller lämna det inte i omgivning med hög temperatur till exempel vid en brand eller inuti en bil. Lägg det inte i vatten eller i havet och låt inte batteriet bli vått.
- Försök inte att göra hål, komprimera, kasta, eller på något annat sätt utsätta batteriet för kraftig påverkan.
- Använd inte ett batteri som är väsentligt skadat eller deformerat.
- Anslut inte de positiva (+) och negativa (-) polerna på batteriet med en ledning eller annan metalldel. Bär inte och lagra inte tillsammans med metallobjekt som kulspetspennor och halsband.
- Sluta omedelbart att använda kameran i händelse av abnormiteter som rök, ovanlig lukt eller om kameran blir överhettad. Kontakta din närmaste återförsäljare eller servicecenter för reparation.



- Använd kameran eller tillbehöret batteriladdare BJ-12 för att ladda batteriet. Använd inte batteriet med någon annan kamera än den som är kompatibel med DB-120.
- Om batterivätska läcker och kommer in i ögonen, skölj omedelbart och noggrant med kranvatten eller annat rent vatten, utan att gnugga. Kontakta omedelbart läkare.



Varning



- Om det skulle uppstå rök eller ovanlig lukt ska strömmen stängas av omedelbart. Avlägsna batteriet så snart som möjligt, var försiktig så att du undviker elektriska stötar eller brännskador. Om strömmen är dragen från ett hushållsuttag, var noga med att dra ur kontakten från vägguttaget. Underlåtenhet att följa dessa försiktighetsåtgärder kan resultera i brand eller elektriska stötar. Vänd dig till närmaste serviceverkstad. Kameran ska inte användas vid felfunktion.
- Stäng av strömmen omedelbart om något metallobjekt, vatten, vätska eller annat främmande föremål kommer in i kameran. Avlägsna batteriet och minneskortet så snart som möjligt, var försiktig så att du undviker elektriska stötar eller brännskador. Om strömmen är dragen från ett hushållsuttag, var noga med att dra ur kontakten från vägguttaget. Underlåtenhet att följa dessa försiktighetsåtgärder kan resultera i brand eller elektriska stötar. Vänd dig till närmaste serviceverkstad. Kameran ska inte användas vid felfunktion.
- Om skärmen är skadad, undvik kontakt med vätskekristallen inuti den. Följ lämpliga nödatgärder nedan.
- HUD: Om delar av vätskekristallerna kommer på huden, torka av och skölj det drabbade området noggrant med vatten och tvätta sedan med tvål.
- ÖGON: Om vätskekristaller kommer in i ögonen, skölj noga med rent vatten i minst 15 minuter och kontakta omedelbart läkare.
- FÖRTÅRING: Om vätskekristallen intas, skölj munnen ordentligt med vatten. Låt personen dricka en stor mängd vatten, framkalla kräkningar och kontakta omedelbart läkare. Kontakta omedelbart läkare.
- Håll batteriet och minneskortet som används i kameran utom räckhåll för barn för att förhindra oavsiktlig sväljning. Att förtära minneskort och batterier är skadligt. Kontakta omedelbart läkare.



- Följ dessa försiktighetsåtgärder för att förhindra att batteriet läcker, överhettas, antänds eller exploderar.
- Använd inte ett annat batteri än de som rekommenderas speciellt för kameran.
- Bär inte eller förvara batteriet tillsammans med metallobjekt som kulspeppennor, halsband, mynt och hårnålar.
- Placera inte batteriet i en mikrovågsugn eller högtrycksbehållare.
- Om du vid användning eller under laddning märker läckage av batterivätska, märklig lukt eller färgförändring, ska du omedelbart avlägsna batteriet från kameran eller batteriladdaren och hålla den borta från brand.
- Följ nedanstående för att förhindra brand, elektriska stötar och sprickor på batteriet under laddning.
- Använd endast den angivna nätspänningen. Undvik också användningen av adapttrar med flera kontakter och förlängningssladdar.
- Håll batteriet utom räckhåll för barn.
- Om batteriet inte är färdigladdad efter den föreskrivna tiden, avsluta laddning.
- Om batteriet läcker eller utsöndrar en ovanlig lukt, flytta det omedelbart ifrån alla typer av brandkällor.
- Förvara kameran utom räckhåll för barn. Barn kanske inte förstår innehållet i "Säkerhetsföreskrifter" och "Försiktighetsåtgärder för användning" och olyckor kan inträffa.
- Använd inte kameran nära brandfarliga gaser, blyfri bensen, bensin, spädningssmedel eller liknande ämnen. Underlåtenhet att följa dessa försiktighetsåtgärder kan leda till explosion, brand eller brännskada.
- Använd inte kameran på en plats där användningen är begränsad eller förbjuden, t.ex. på flygplan. Underlåtenhet att följa denna försiktighetsåtgärd kan leda till en olycka.
- Använd inte batteriladdaren eller nätadaptren med kommersiellt tillgängliga elektroniska transformatorer när du reser utomlands. Underlåtenhet att följa denna försiktighetsåtgärd kan leda till brand, elektriska stötar eller funktionsfel.
- Använd endast den angivna nätspänningen. Underlåtenhet att följa dessa försiktighetsåtgärder kan resultera i brand eller elektriska stötar.



- Rör inte kamerans interna komponenter om de exponeras på grund av att kameran tappas eller skadas. Högspänningskretsarna i utrustningen kan ge elektriska stötar. Avlägsna batteriet så snart som möjligt, var försiktig så att du undviker elektriska stötar eller brännskador. Kontakta närmaste servicecenter eller återförsäljare om det är skadad.
- Vidrör inte kontakten om åskan börjar gå medan du använder adaptren. Underlåtenhet att följa dessa försiktighetsåtgärder kan leda till elektriska stötar.



- Om metallobjekt, vatten, vätska eller annat främmande föremål kommer in i kameran ska du omedelbart ta ur nätkontakten ur uttaget och kontakta ett servicecenter för reparation. Underlåtenhet att följa dessa försiktighetsåtgärder kan resultera i brand eller elektriska stötar.
- Om det skulle börja ryka eller lukta ovanligt, ska du omedelbart ta ur nätkontakten ur uttaget. Kontakta närmaste servicecenter för reparation. Avbryt fotograferingen omedelbart om det är fel på kameran.



- Försök inte själv att ta isär och reparera kameran. Högspänningskretsarna i utrustningen kan ge elektriska stötar.



- Använd inte kameran i fuktiga utrymmen som t. ex.köket. Följs inte dessa försiktighetsåtgärder kan det resultera i brand eller elektriska stötar.
- Använd inte kameran i badrummet. Följs inte dessa försiktighetsåtgärder kan det resultera i brand eller elektriska stötar.



Försiktighet



- Kontakt med vätska som läcker ur batteriet kan leda till brännskada. Om någon del av din kropp kommer i kontakt med ett skadat batteri, skölj området omedelbart med vatten. (Använd inte tvål.) Om ett batteri börjar läcka, ta ut det direkt från kameran och torka av batterikammaren noggrant innan du sätter i ett nytt batteri.



- Låt inte kameran bli våt. Använd inte blöta händer när tar i kameran. Underlåtenhet att följa dessa försiktighetsåtgärder kan leda till elektriska stötar.
- Fotografera inte med blixtpå bilar, föraren kan tappa kontrollen och detta kan leda till allvarliga olyckor.
- Täck inte kameran när du använder den. Underlåtenhet att följa denna försiktighetsåtgärd kan leda till brand.
- Anslutningskontakterna får inte kortslutas. Underlåtenhet att följa denna försiktighetsåtgärd kan leda till brand.
- Använd inte kameran i fuktiga utrymmen eller områden med olja och rök som t. ex.köket. Följs inte dessa försiktighetsåtgärder kan det resultera i brand eller elektriska stötar.



- Ta ur nätkontakten ur uttaget innan du rengör kameran.
- Ta ur nätkontakten ur uttaget när kameran inte används.

Försiktighetsåtgärder
gällande tillbehör

Vid användning av tillbehör, läs noggrant produktens medföljande bruksanvisning.



Memo

- Påsarna som används för kameraförpackningar är tillverkade av miljövänligt bambumaterial. Blås bort pulvret med en vanlig blåsmaskin eller torka av med papper innan du använder kameran om det kommit pulver från förpackningspåsen på den.

Innehåll

Inledning	1
Användarregistrering	1
Säkerhetsföreskrifter	5
1 Inledning	13
Kontrollera innehållet i förpackningen.....	13
Namn på delarna och deras funktion.....	14
Reglage.....	16
Indikatorer på skärmen	18
Fotograferingsbild.....	18
Uppspelningskärm.....	19
Ändra skärmdisplayen	20
Använda pekskärmen	21
Hur man ändrar funktionsinställningar	22
Använda knappar och ratt.....	22
Använda menyerna.....	25
Menylista	28
📷 Inställningsmenyer för stillbilder.....	28
🎬 Menyerna för videoinspelning	31
▶ Menyerna för uppspelningsinställningar	33
⌚ Menyerna för anpassning av inställningar	34
🔍 Inställningsmenyer	37
2 Förberedelser	40
Sätt i batteriet och ett minneskort	40
Sätt i batteriet och ett minneskort	40
Ladda batteriet	42
Grundinställningar	44
Sätta på kameran	44
Ställa in språk, smartmobil-länkning och datum/tid.....	45
Formatera minneskort	46
Grundläggande fotografering	48
Fotografering i Programläge	48
Visning av tagna bilder	50
3 Ta bilder	52
Ta stillbilder.....	52
Inställning av exponeringsfunktionen.....	52

Spela in film	58
Spela upp film	60
Ställa in fokus	61
Funktionen ställa in fokus	61
Närbildstagning (Makro).....	66
Fotografera med ett enda tryck på avtryckaren (Tryck för ögonblick).....	67
Ställa in exponering.....	68
Välja exponeringsmätmetod.....	68
Ställer in ISO -känslighet	70
Använda blix.....	71
Brusreducering	74
Välja exponeringsmetod.....	76
Seriebildtagning (Seriebildtagning)	77
Fotografering med varierande exponeringsvärden (Alternativexponering).....	78
Slår samman bilder vid fotografering (Multiexponering)	79
Automatisk fotografering med inställt intervall (Intervalltagning)	81
Inspelning stjärnfall (Intervallkomposition).....	83
Använd självutlösaren	85
Konfigurera inställningar för sparande av bilder	86
Ställa in lagringsdestinationen.....	86
Inställningar för sparande av stillbild	87
Inställningar för sparande av film	88
Inställning av bildåtergivningston och -korrigerig.....	89
Moaréreducering (AA filtersimulator)	89
Användning av rödfiltret.....	89
Ställ in bildatmosfär (Bildkontroll).....	90
Ströljuskorrigerig	92
Områdeskorrektion av toner (D-områdeskorrektion)	92
Oskärpereducering.....	93
Korrigerig av bildlutning	93
4 Uppspelningsfunktioner	94
Uppspelningsfunktioner.....	94
Ändra visningsmetod för uppspelning	95
Visa flera bilder	95
Visa roterade bilder	96
Koppla in kameran till videoapparater	97
Organisera filer	98
Radera bilder.....	98
Skydda bilder mot radering.....	100

Kopiera bilder.....	102
Ställa in funktionen för överföring av bilder.....	104
Redigera och bearbeta bilder	106
Framkalla RAW-bilder.....	106
Ändra storlek på bilder.....	109
Högdagerkorrigerings/skuggområden (nivåjustering).....	111
Justera bildkvalitet.....	113
Redigera film.....	114
5 Dela bilder	116
Använda kameran med en dator.....	116
Använda kameran med en kommunikationsenhet.....	117
Koppla samman kamera och en kommunikationsenhet.....	118
Inställning av funktioner kopplade med kommunikationsenheten.....	121
6 Ändra inställningar	122
Spara ofta använda inställningar.....	122
Spara aktuella inställningar.....	122
Använda inställningsrutorna	124
Använda användarläget.....	126
Anpassa funktionsknapparna.....	127
Ändra rattens funktion för exponeringsläget	127
Koppla funktioner till ADJ-funktionen.....	127
Ändra funktionerna för funktionsknappen.....	129
Ställa in avtryckarens funktioner	132
Välja fotograferingsinställningar att spara i kameran	133
Skärm- och ljudinställningar	134
Ställa in informationen som visas under fotografering/uppspelning.....	134
Ställa in direktgranskningstiden	135
Ställa in direktvisning.....	136
Ställer in ljusstyrkan och färgen på skärmen.....	136
Ställa in belysning	137
Ställa in ljudeffekter	138
Ställ in energisparläge	139
Automatisk avstängning av ström	139
Dämpning av bildskärmen.....	140
Inställningar för filterhantering.....	141
Ange mapp-/filinställningar	141
Information om upphovsrätt.....	146

Montera extra tillbehör	148
Objektivkonverter/objektivadapter	148
Felsökning	149
Strömförsörjning	149
Fotografering	150
Uppspelning/radera	153
Övrigt	154
Felmeddelanden	155
Viktiga data	158
Kamera	158
Laddbart batteri DB-120	164
Bildlagringskapacitet	164
Driftmiljö	166
Använda kameran utomlands	167
Försiktighetsåtgärder för användning	168
Skötsel och förvaring	170
Garanti	171
Regulatory Compliance Statements	174
Register	188

Kontrollera innehållet i förpackningen

Innan du använder din digitalkamera, kontrollera att förpackningen innehåller objekten som följer nedan.



**RICOH GR IV
Monochrome**



Lock för tillbehörssko
(Monterat på kameran)

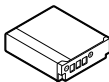

**Laddbart batteri
(DB-120)**

- USB-kabel (I-USB198)
- Handrem
- Startguide

Namn på delarna och deras funktion

1 Inledning

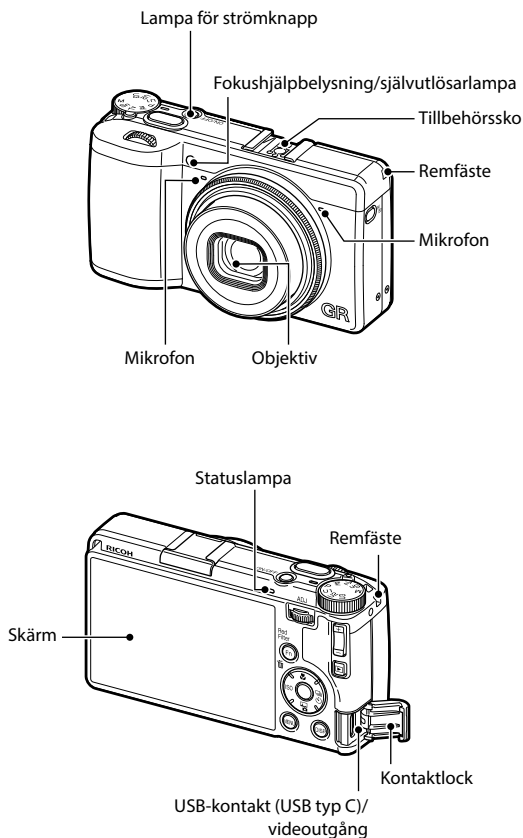

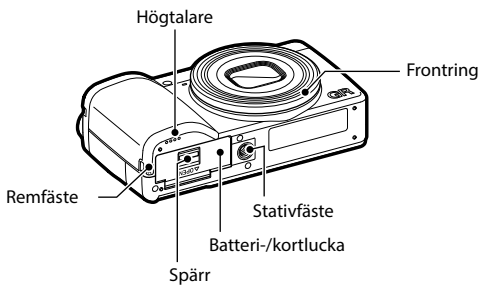

Reglage

I det här avsnittet beskrivs funktionsinställningarna.
Ikonerna inom parentes används i beskrivningarna i denna bruksanvisning.

1 Inledning

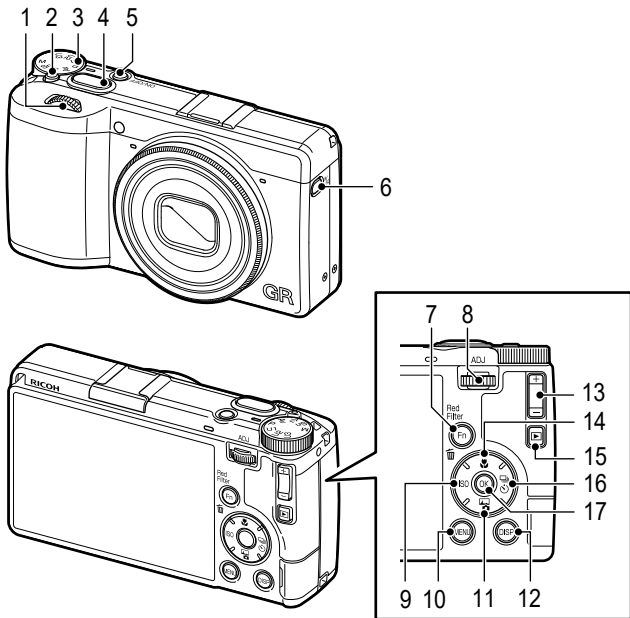

1 Främre e-ratt (☺)

Ändrar värdet på kamerainställningar, t.ex. exponering. (s.52)
Förstörar bilder i uppspelningsläget. (s.50)
Flyttar markören uppåt och nedåt på menyskärmen och bildvalsskärmen.

2 Låsknapp

När den trycks in kan funktionsväljaren vridas.

3 Funktionsväljare

Ändrar exponeringsfunktion. (s.52)

- 4 Avtryckare (SHUTTER)**
För att ta bilder.
Aktiverar autofokus när den trycks in halvvägs. (s.48)
- 5 Strömbrytare**
Sätter på och stänger av kameran. (s.44)
- 6 Knapp för växling av destinationsminne där film sparas (□/1/100)**
Växlar mellan stillbildsläge och filmsläge. (s.58)
Växlar minne där informationen sparas när den trycks in och hålls intryckt. (s.41)
- 7 Fn/Radera-knapp (Fn/🗑️)**
Anropar den tilldelade funktionen. (s.23) Som standard är [Rödfilter] tilldelad. (s.89)
Raderar bilder i uppspelningssläge. (s.50)
- 8 ADJ./bakre e-ratt (ADJ/😊)**
Ändrar värdet på kamerainställningar, t.ex. exponering. (s.52)
Växlar till ADJ.-läget när den trycks in i fotograferingsläge. (s.24)
Flyttar markören åt höger och vänster på menyskärmen eller bildvalsskärmen och bekräftar de valda objekten när den trycks in.
- 9 ISO/Vänster knapp (ISO/◀)**
Ändrar ISO-känsligheten. (s.70)
Flyttar markören till vänster när ett objekt är markerat.
- 10 MENY-knapp (MENU)**
Tar fram menybilden. Återgår till föregående skärm när den trycks in medan meny visas. (s.25)
- 11 Bildkontroll/nedåtknapp (📷/▼)**
Visar skärmen för inställning av bildkontroll. (s.90)
Flyttar ner markören när ett objekt väljs.
- 12 DISP-knapp (DISP)**
Växlar informationen som visas på fotograferingsskärmen och uppspelningsskärmen. (s.20)
Förstorar direktvisningsbilden när den hålls intryckt i fotograferingsläget. (s.49)
- 13 Exponeringskompensationsknapp (±)**
Utför exponeringskompensation. (s.52)
Växlar visningen i uppspelningssläge. (s.95)
Flyttar markören uppåt och nedåt eller ökar/minskar inställt värde på menyskärmen.
- 14 Makro/upp-knapp (📷/▲)**
Växlar till makroläge. (s.66)
Flyttar upp markören när ett objekt väljs.
- 15 Uppspelningssknapp (📺)**
Växlar mellan fotograferingsläge och uppspelningssläge. (s.50)
- 16 Drive/Höger knapp (📷/▶)**
Visar inställningsskärmen för frammatningsmetod. (s.76)
Flyttar markören till höger när ett objekt väljs.
- 17 OK-knapp (OK)**
Bekräftar de valda objekten på menyskärmen m.m.

Indikatorer på skärmen

Fotograferingsbild

1 Inledning

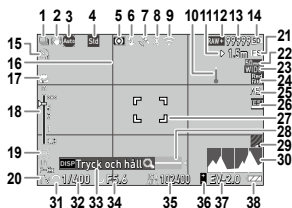

Stillbild

- 1 Exponering (s.76)
- 2 Skakdämpning / filmskakdämpning (s.93) / automatisk horisontkorrigering (s.93)
- 3 Fokuseringsfunktion (s.61)
- 4 Bildkontroll (s.90)
- 5 Automatisk exponeringsmätning (s.68)
- 6 Blixtfunktion (s.72)
- 7 Status för GPS-positionering (s.121)*
- 8 Bluetooth®-kommunikation (s.118)
- 9 Trådlös LAN-kommunikation (s.118) / Flygplansläge (s.120)
- 10 Temperaturvarning
- 11 Snabbfokusavstånd (s.61)
- 12 Filformat / JPEG antal pixlar (s.87)
- 13 Antal bilder som kan lagras
- 14 Plats där bilder sparas (s.41)
- 15 Självutlösare (s.85)
- 16 Rutnätsguide (s.134)
- 17 Makrofunktion (s.66)



Video

- 18 Fokusstapel / Skärpedjup (s.65)
- 19 Prioritet AF-punktsändring / prioritet direktknapp (s.64)
- 20 Exponeringsfunktioner (s.52)
- 21 Tryck ner helt för ögonblicksbild (s.67)
- 22 Beskär(s.88)
- 23 Konverteringslins (s.<OV>)
- 24 Rödfilter (s.89)
- 25 Autoexponeringslås (s.54)
- 26 Elektronisk slutare (s.57)
- 27 Fokusram (s.49)
- 28 Elektroniskt vattenpass (s.134)
- 29 AA filtersimulator (s.89)
- 30 Histogram (s.134)
- 31 Främre e-ratt
- 32 Slutartid (s.52)
- 33 Funktionsguide
- 34 Bländarvärde (s.52)
- 35 ISO-känslighet (s.70)
- 36 Exponeringskompensationsknapp

- 37 Exponeringsindikator/
Exponeringskompensation
(s.52)
- 38 Batterinivå (s.20)

- 39 Inspelningsindikator
- 40 Inspelad tid/Återstående
inspelningstid

Uppspelningsskärm

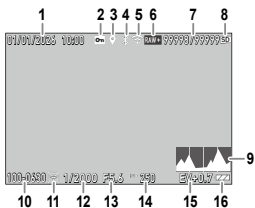

Stillbild



Video

- | | |
|--|--|
| <ul style="list-style-type: none"> 1 Datum och tid för fotografering 2 Skydda (s.100) 3 GPS-information (s.121) 4 Bluetooth®-kommunikation
(s.118) 5 Status för LAN-kommunikation
(s.118) 6 Filformat / JPEG antal pixlar
(s.87) 7 Aktuell fil / Totalt antal filer 8 Minne för uppspelningsskälla
(s.51) 9 Histogram (s.134) | <ul style="list-style-type: none"> 10 Mappnummer, filnummer
(s.141) 11 Status för bildöverföring (s.104) 12 Slutartid 13 Bländarvärde 14 ISO-känslighet 15 Exponeringskompensation 16 Batterinivå (s.20) 17 Längd i tid för inspelad video/
förfluten tid 18 Funktionsguide |
|--|--|







Memo

- "GPS-positioneringsstatus" (nr 8 på fotograferingsskärmen) visas när [Lagra platsinfo] i [Smartmobil-länk] är inställd på [På] i 6-menyn och kameran är kopplad till en kommunikationsenhet. (s.121)

Batterinivå

Ikonen visar ändringar beroende på batterinivån.

	Batterinivån är tillräcklig.
	Batterinivån börjar bli låg.
	Batterinivån är låg. Ladda batteriet.
	Kameran stängs snart av.
	Det är problem med batteriet.

Ändra skärmdisplayen

Tryck på **DISP** för att växla informationen som visas på skärmen.

Fotograferingsfunktion

Informationen som visas på fotograferingsskärmen kan ställas in.

Standardinformation. Visning	Visar all information.
Förenklad information. Visning	Visar endast informationen om exponering, autoexponeringslås, autofokusram och MF-funktionsguide.
Ingen infodisplay	Visar informationen endast när kamerainställningarna ändras. Autofokusramen visas under avståndsmätning.
Display av	Visar inte autofokusramen och direktvisning men informationen när kamerainställningarna ändras.



Memo

- Du kan göra följande inställningar i [Fotograferingsinformation] på **C3**-menyn. (s.134)

Uppspelningsläge

Du kan växla den information som visas mellan [Standardinformation], [Detaljerad information] och [Ingen visning av information] vid visning av enstaka bilder.

Använd ▲▼ eller bläddra upp och ner för att byta sida i [Detaljerad information].

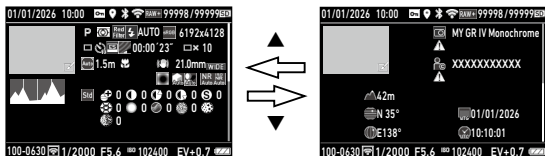

Memo

- Du kan göra vilken information som ska visas i [Uppspelningsinformation] på **C** 3-menyn. (s.134)
- [Histogram], [Rutnätsguide], och [Högdagervarning] visas inte för video.

Använda pekskärmen

Du kan använda pekskärmen för att välja funktioner, ställa in fokuspunkten för fotografering och utföra andra åtgärder.

Sätt [LCD-pekskärm] till [Av] i **C** 2-menyn när du inte använder pekskärmen.

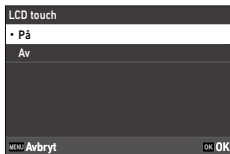

Hur man ändrar funktionsinställningar

Använda knappar och ratt

1 Inledning

Använda Direktknapparna

Du kan snabbt utföra följande funktioner genom att trycka på ▲▼◀▶ i fotograferingsläge.

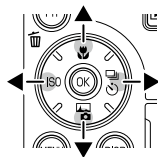

▲ (📷)	Makrofunktion (s.66)
▼ (📷)	Bildkontroll (s.90)
◀ (ISO)	ISO-inställning (s.70)
▶ (📷)	Exponeringsmetod (s.76)



Memo

- Ovanstående funktioner kan ställas in från 📷-menyn genom att trycka på **MENU**.
- Funktionen för ▼, ◀ och ▶ kan ändras i [Inställning av Funktionsknapp] i **C** 2-meny. (s.129)

Använda funktionsknappen

Den kopplade funktionen kan aktiveras med **Fn** i fotograferingsfunktionen. Som standard är [Rödfilter] kopplad.

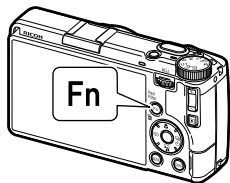

Memo

- Funktionen av **Fn** kan ändras i [Funktionsknappinställning] i **C** 2-menyn. (s.129)
- När strömmen slås på eller funktionsratten vrids, visas knappens aktuella funktion i tre sekunder. Om [Guide] visas på skärmen är inställd på [Av] i **2**-menyn, visas inte funktionen.



Använda ADJ.- funktionen

Du kan enkelt använda de tilldelade funktionerna genom att trycka på **ADJ** (☺) i fotograferingsläge.

1 Tryck **ADJ** i fotograferingsfunktion.

Kameran går in i ADJ.-läge och symbolen för den tilldelade funktionen visas.

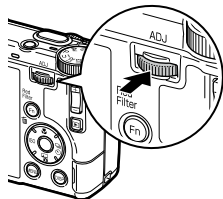

2 Använd ◀▶ för att välja en funktion.

Följande funktioner kan väljas (standardinställning).

- Bildkontroll (s.90)
- Fokus (s.61)
- Automatisk exponeringsmätning (s.68)
- Filformat (s.87) ("Bildhastighet" i **■**-läge)
- Bildförhållande (s.87) ("Inställning för utomhusvy" för **■**-läge)



3 Välj inställning med ▲▼.

Tryck på **Fn** för att göra detaljerade inställningar.

4 Tryck på **OK**.

Den valda funktionen är inställd och kameran är klar för fotografering.



Memo -----

- Funktionerna för ADJ-funktionen kan ändras i [ADJ-funktionsinställning] i **C** 2-menyn. (s.127)
- När [Slutarknappbekräftelse] är inställt på [På] i **C** 2-menyn slutförs inställningen av ADJ-funktionen när **SHUTTER** trycks ned. (s.132)

Använda menyerna

De flesta funktioner kan ställas in via menyerna på .

1 Sätt på kameran.



Information om hur du sätter på kameran finns i "Sätta på kameran" (s.44).

2 Tryck **MENU**.





 1-menyn visas.



3 Vid ändring av menytyp, tryck **◀** två gånger, och använd sedan **▲▼** för att välja typ.

Du kan flytta markören med  istället för **▲▼** och  istället för **◀▶**.



	Inställningsmenyer för stillbilder (s.28)
	Menyer för videoinställningar (s.31)
	Menyer för uppspelningsinställningar (s.33)
	Menyer för anpassade inställningar (s.34)
	Inställningsmenyer (s.37)

4 Tryck två gånger på **▶**.

5 Välj funktion med **▲▼**.

Varje menytyp har maximalt 11 kategorier. Byt sida med .

Tryck på **◀** och sedan på **▲▼** för att byta kategori.



6 Leta upp funktionen att ställa in och tryck på ►.

Inställningarna för det valda funktionen visas.



7 Välj inställning med ▲▼ och tryck sedan på OK eller ADJ.

Bilden i steg 5 återkommer.

Återgå till föregående bild med MENU.

Tryck MENU flera gånger för att återgå till föregående bild när inställningarna är gjorda.

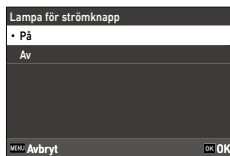

Memo

- När MENU är intryckt visas den senast använda menyn först. Sätt [Kom ihåg markörposition] på [Av] i 2-menyn så visas de mest lämpade menyerna för nuvarande kamerainställningar först.

Återställa inställningarna

Inställningarna sparas när kameran stängs av. Gör följande för att återställa inställningarna.

1 Välj [Återställ] i 11-menyn och tryck sedan på ►.

2 Välj [Återställ inställningar] eller [Återställ till fabriksinställningar] och tryck sedan på ►.

Fortsätt till nästa steg när [Återställ inställningar] är valt.

När [Återställ till fabriksinställningar] väljs och utförs återställs alla funktioner till fabriksinställningarna och alla bilder som sparats i interminnet raderas. Fortsätt med steg 7 om du valt detta.

3 Tryck på ►.

Skärmen [Återställ alternativet] visas.

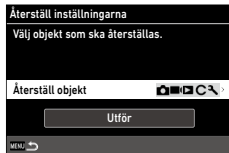

4 Använd **ADJ** för att aktivera eller inaktivera respektive menytyp.

De menytyper som är avstängda återställs inte.

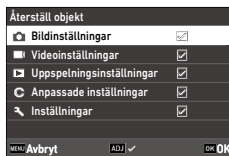

5 Tryck på **OK**.

Bilden i steg 3 återkommer.

6 Välj [Genomför återställning] och tryck sedan på **OK**.

7 Välj [Genomför] och tryck sedan på **OK**.

De valda menytyper återställs.



Memo -----

- Du kan för varje funktion välja om du vill spara inställningarna eller återställa dem när kameran stängs av. Gör inställningar i [Minne] i **C** 2-menyn. (s.133)

Menylista



Följande menyer är tillgängliga. (De understrukna inställningarna och hakparantesinställningarna är standardinställningar).

📷 Inställningsmenyer för stillbilder



📷 1 Fokusställningar

Skärpeinställning	Autofokusområde, autofokusval zon, autofokus punktmätning, följande autofokus, kontinuerligt autofokus, manuell skärpeinställning, ögonblicksbild, ∞	s.61
Ansikts-/ögonigenkänning	På, använd bara i autofokusområde, Av	s.63
Makrofunktion	På, av	s.66
Fokusbegränsare	Nära, långt bort, av	s.63
Snabbfokusavstånd	0,3 m, 1 m, 1,5 m, 2 m, 2,5 m, 3,5 m, 5 m, ∞	s.61
Tryck ner helt för ögonblick	På, Av	s.67
AF-hjälpbelysning	På, Av	s.62
Fokusskärpning	På, Av	s.62
Inställning för A.F.C	Fokusprioritet, FPS-prioritet	s.61
Autoförstoring MF	På, Av	s.65

 2 Exponeringsinställning		
Exponeringsfunktion	Programautomatik, bländarförval, slutartidsförval, snabbavståndsprioritet, manuell exponering	s.126
Automatisk exponeringsmätning	Flersegment, centrumviktad, punktviktad, högdager-viktad	s.68
ISO-inställning	ISO-inställning: <u>AUTO</u> , 160 till 409600 Automatisk övre ISO-begränsning: Från en steg högre än den lägsta ISO-känsligheten till den högsta ISO-känsligheten [25600] Automatisk undre ISO-begränsning: Från den lägsta ISO-känsligheten till ett steg under den högsta ISO-känsligheten [160] Kortaste slutartid: 1 till 1/1000 sek. [1/30]	s.70
Blyxfunktion	Blyxfunktion: <u>Alltid blyxt</u> alltid blyxt + röda ögon, synk till lång slutartid, synk till lång slutartid + röda ögon Blyxtljusmängd: <u>AUTO</u> , 1/1, 1/4	s.72
Programrad	<u>Normal</u> , DOF-prioritet (grunt), DOF-prioritet (djupt)	s.55
Automatisk exponeringskompensation	På, <u>Av</u>	s.54
Länka AE och AF	På, <u>Av</u>	s.69
 3 Fotograferingsinställningar		
Stillbild/video	<u>Stillbild</u> , Video	s.58
Exponeringsmetod	Exponering: <u>Enbildsexponering</u> , seriebildtagning, alternativexponering, multiexponering, intervalltagning, intervallkomposition Självutlösare: 10 sek., 2 sek., <u>Av</u>	s.76
Elektronisk slutare	Använd endast vid höga hastigheter, <u>använd inte</u>	s.57
AA filtersimulator	Hög, låg, <u>Av</u>	s.89
Rödfilter	På, <u>av</u>	s.89

📷 4 Inställningar för fotografering

Inställning av bildminne	Prioritet för internt minne, prioritet för <u>minneskort</u>	s.86
Filformat	<u>JPEG</u> , RAW, RAW+JPEG	s.87
Bredd-höjdförhållande	<u>3:2</u> , 4:3, 1:1, 16:9	
Beskär	<u>Av</u> , 35 mm, 50 mm	
JPEG antal pixlar	<u>L</u> , M, S, XS	
Färgrymd	<u>sRGB</u> , AdobeRGB	

📷 5 Inställningar för bildprocess

Bildkontroll	<u>Standard</u> , solid, mjuk, hög kontrast, kornig, HDR-ton, anpassad 1 till 3	s.90
Ströljus- Korrigerig	<u>På</u> , Av	s.92
D-områdeskorrigerig	Högdagerkorrigerig: <u>Auto</u> , På, Av Skuggkorrigerig: <u>Auto</u> , låg/medel/hög/av	s.92
Brusreducering	Brusreducering vid långa slutartider NR: <u>Auto</u> , På, Av Brusreducering vid högt ISO-värde: <u>Auto</u> , låg/medel/hög/anpassad/av	s.74

📷 6 Fotograferingshjälp

Skakdämpning	<u>På</u> , Av	s.93
Automatisk skakdämpning avstängd	<u>Aktivera automatisk skakdämpning av</u> , avaktivera automatisk skakdämpning av	s.93
Horisontkorrigerig	<u>På</u> , <u>av</u>	s.93



1 Fokusinställningar		
Skärpeinställning	AE, MF, ögonblicksbild ∞	s.61
Makrofunktion	På, <u>av</u>	s.66
Fokusbegränsare	Nära, långt bort, <u>av</u>	s.63
Snabbfokusavstånd	0,3 m, 1 m, 1,5 m, <u>2</u> m, 2,5 m, 3,5 m, 5 m, ∞	s.61
Fokusskärpning	På, <u>av</u>	s.62
Autoförstoring manuell skärpeinställning	På, <u>av</u>	s.65
2 Exponeringsinställning		
Automatisk exponeringsmätning	<u>Flersegment</u> , centrumviktad, punktviktad, högdager-viktad	s.68
3 Fotograferingsinställningar		
Stillbild/video	<u>Stillbild</u> , Video	s.58
Rödfilter	På, <u>av</u>	s.89
4 Inställningar för videoinspelning		
Inställning av bildminne	Prioritet för internt minne, prioritet för <u>minneskort</u>	s.86
Bildhastighet	<u>60p</u> , 30p, 24p	s.88
Ljudinspelning	<u>På</u> , Av	
5 Inställningar för bildprocess		
Bildkontroll	<u>Standard</u> , Solid, Hög kontrast, Anpassad 1 till 3	s.90
Ströljus- Korrigerigering	<u>På</u> , Av	s.92
D-områdeskorrigerigering	Högdagerkorrigerigering: <u>Auto</u> , på Skuggkorrigerigering: <u>Auto</u> , låg/medel/hög/av	s.92

■ 16 Fotograferingshjälp

Filmskaddämpning

På, Av

s.93

► Menyerna för uppspelningsinställningar

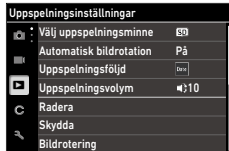

► 1 Uppspelningsinställningar		
Välj uppspelningsminne	Internt minne, <u>minneskort</u>	s.51
Automatisk bildrotation	<u>På</u> , Av	s.96
Uppspelningsföljd	Filnummer, <u>inspelningsdatum/tid</u>	s.96
Uppspelningsvolym	0 till 20 [10]	s.60
► 2 Filhantering		
Radera	Radera 1 bild, radera alla bilder	s.98
Skydda	Skydda 1 bild, skydda alla bilder	s.100
Bildrotering	90° åt vänster, 180°, 90° åt höger	s.96
Kopiera bild	Kopiera 1 bild, kopiera alla bilder	s.102
Filöverföring	Överför 1 bild	s.104
► 3 Bildredigering		
RAW-framkallning	Antal pixlar JPEG, bildförhållande, färgrymd, vitbalans, bildkontroll, periferibelysning. Korrigering, känslighet, brusreducering med hög ISO-känslighet, skuggkorrigering	s.106
Ändra storlek	—	s.109
Beskärning	—	s.110
Nivåjustering	—	s.111
Justering av grundparametrar	Ljusstyrka, toning, kontrast, skärpa	s.113
Videoredigering	Klipp ut, dela	s.114

C Menyerna för anpassning av inställningar

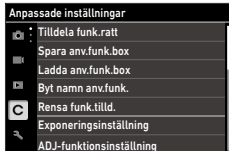

C 1 Användarfunktion

Ratt för tilldelning av användarläge	—	s.122
Ruta för spara användarläge	—	s.124
Ladda ruta för användarläge	—	s.125
Byt namn på användarfunktion	—	s.123
Rensa tilldelning av användarfunktion.	—	s.123

C 2 Anpassa reglage

Exponeringsinställning	P, Av, Tv, Sn, M	s.127
ADJ-funktionsinställning	Av, <u>Fokus</u> [Inställning2], fokusbegränsare, snabbfokusavstånd, <u>filformat</u> [Inställning4], <u>Bildförhållande</u> [Inställning5], beskärning, antal pixlar JPEG, <u>automatisk exponeringsmätning</u> [Inställning3], ISO-inställning, blixtläge, blixtmängd, frammatning, självutlösare, vitbalans, <u>bildkontroll</u> [Inställning1], entrycksexponeringsmätning i M-läge, touch-autofokus, utomhusvy, bildhastighet	s.127

Funktionsknapp- inställning	Av, fokus, välj manuell skärpeinställning, välj snabb, välj följande autofokus, aktivera autofokusering, <u>lås autofokus</u> + exponeringsinställning [Fn-knappen], exponeringsinställningslås, ansikts-/ögondetektion, fokusbegränsare, snabbfokusavstånd, byt inspelningsminne [Håll film-knappen], filformat, JPEG → RAW, JPEG → RAW+, bildförhållande, beskärning, antal pixlar JPEG, bildhastighet, <u>stillbild/film</u> [Filmknapp], automatisk exponeringsmätning, <u>ISO-inställning</u> [ISO-knapp], blixtläge, blixtmängd, ND-filter, <u>frammatningsläge</u> [Frammatningsknapp], frammatning, seriebildtagning, självutlösare, <u>vitbalans</u> [Vitbalansknapp], bildkontroll, skaddämpning, entrycksexponeringsinställning i M-läge, fyrvägsknappens funktion, pekautofokus, utomhusvy-inställning, aktivera viloläge, flygplansläge, förhandsgranskning Fokusinställningar: <u>Samma som slutarknappen</u> , fokusområde, autofokusval, autofokuspunkt, följande autofokus, kontinuerlig autofokusering Behåll autoexponeringslås: På, <u>av</u> Ställ in AE i M-läge med ett tryck: Programautomatik, <u>bländarförval</u> , slutarförval	s.129
Ställ in fjärrutlösare	<u>AF+AE-lås</u> , AE-lås, aktivera autofokus	s.132
Fyrvägsknapp	<u>Prioritet direktknapp</u> , prioritet AF-punkt-ändring	s.64
Avtryckarknapp Bekräftelse	På, <u>av</u>	s.132
LCD-pekskärm	<u>På</u> , Av	s.21
Pekautofokus	<u>Punktautofokus</u> , AF-punkt+fokus, AF-punkt+fokus+fotografering, snabbinställning vid helt nedtryckt, av	s.55

Minne	ISO-inställning, exponeringskompensation, programautomatik, skärpeinställning, makroläge, fokusbegränsare, skärpt autofokus, exponeringsmätning, blixtläge, blixtmängd, stillbild/film, frammatning, självutlösare, AA-filtersimulator, bildförhållande, beskärning, vitbalans, bildkontroll, ADJ-lägesinställning, fotograferingsinformation Skärm, uppspelningsinformation Skärm, bild för uppspelning, inställning för utomhusvy	s.133
C 3 Skärmanpassning		
Fotograferingsinformation. Visning	Standardinformation. Skärm, förenklad information. Skärm, ingen informationsvisning, skärmen avstängd	s.134
Uppspelningsinformation. Visning	Standardinformation. Visning, ingen information visas	
Direktgranskning	Visningstid: <u>0,5 sek.</u> , 1 sek., 2 sek., 3 sek., håll, Av Förstoring av förhandsgranskning: På, <u>av</u> Radera: På, <u>av</u>	s.135
Snabbzoom	x4, x8, x16, <u>100%</u>	
Skärpeförstoring	<u>På</u> , Av	s.51
Rutnätyp	<u>Rutnät 3x3</u> , Rutnät 4x4	s.136
Vattenpasstyp	<u>Nivå+lutning</u> , Nivå	
Utförande av elektroniskt vattenpass	<u>Type1</u> , Type2, Type3	
Flimmerreducering	<u>50Hz</u> , 60Hz	



1 Filinställning		
Formatera	Minneskort, internminne	s.46
Skapa ny mapp	—	s.141
Mappnamn	Mappnamn: Datum, <u>V</u> alfritt En fri definierad sträng av tecken [RICOH]	s.142
Filnamn	Stillbild: En fri definierad sträng på två tecken [R0] Video: En fri definierad sträng på två tecken [R0]	s.144
Sekvensnumrering	<u>M</u> app och <u>f</u> il, <u>f</u> il, <u>A</u> v	s.145
Återställ numrering	—	s.145
Upphovsrätt	Bädda in upphovsrättsdata: På, <u>a</u> v Upphovsrättsinnehavare: Fritt definierad textsträng på 32 tecken	s.146
2 Skärminställningar		
Kom ihåg markörposition	<u>P</u> å, <u>A</u> v	s.26
Guide visas på skärmen	<u>P</u> å, <u>A</u> v	s.23
Animationsinställningar	<u>P</u> å, <u>A</u> v	s.51
Slutskärm	Type1, <u>T</u> ype2	s.44
3 LCD-inställning		
LCD-inställning	Ljusstyrka: -7 till +7 Mättnad: -7 till +7 Justera: Blå-gul: -7 till +7 Justera: Grön-magenta: -7 till +7	s.136
Inställning för utomhusvisning	<u>A</u> uto, +2, +1, <u>A</u> V, -1, -2	s.137

🔌 4 Indikatorlampor		
Lampa för strömknapp	<u>På</u> , Av	s.137
Nedräkning	<u>På</u> , Av	
🔌 5 Inställningar för ljudeffekter		
Ljudeffekter	<u>Alla</u> , endast slutarljud	s.138
Volym	0 till 3 [2]	
🔌 6 Trådlös anslutning		
Trådlös kommunikation	Funktionsläge: <u>På</u> , <u>av</u> Parkoppla. Utför parkoppling, parkopplade enheter Kommunikationsinformation	s.118
Flygplansläge	<u>På</u> , <u>av</u>	s.120
Smartmobil-länk	Information om lagringsplats: <u>På</u> , <u>av</u> Automatisk bildöverföring: Automatisk bildöverföring, filformat vid överföring Automatisk storleksändring: <u>På</u> , <u>av</u> Bildöverföring vid avstängd: <u>På</u> , <u>av</u>	s.121
USB-inställning	<u>Bildvisning</u> , licensvisning	s.117
🔌 7 Inställningar för strömatning		
Automatisk avstängning	<u>1 min.</u> , 3 min., 5 min., 10 min., 30 min., Av	s.139
Viloläge	3 sekunder, 10 sekunder, <u>30 sekunder</u> , 1 minut, 3 minuter, 5 minuter, 10 minuter, 30 minuter, Av	s.140
LCD-autodimmer	<u>På</u> , av	
🔌 8 Om enheten		
Information om kameran	—	—
Certifieringsbeteckningar	—	s.3
🔌 9 Underhåll av bildsensor		
Pixelmappning	—	s.153
Damm borttagning	Utför dammrengöring Startfunktion: <u>På</u> , Av Avstängning: <u>På</u> , Av	s.153

🔗 10 Ställ in språk och datum		
Språk/言語	<u>Engelska</u> , Franska, Spanska	s.45
Datuminställning	Datumformat: Å/M/D, D/M/Å, M/D/Å Datum: <u>1 januari 2026</u> till 31 december 2075 Klockslag: <u>00:00</u> till 23:59	s.46
🔗 11 Återställning		
Återställ	Inställningar för återställning Återställ objekt, utför återställning Återställ till fabriksinställning	s.26

Sätt i batteriet och ett minneskort

Sätt i batteriet och ett minneskort

2

Förberedelser

Kameran kan spara bilder i sitt internminne.

Du använda microSD-minneskort, microSDHC-minneskort och microSDXC-minneskort som finns i handeln. "Minneskort" hänvisar till dessa minneskort i den här bruksanvisningen.

1 Kontrollera att kameran är avstängd.

2 Skjut frigöringsspaken på undersidan av kameran mot ÖPPEN för att öppna batteriet/kortluckan.

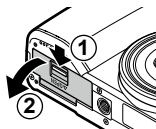

3 Kontrollera att minneskortet är vänt rätt, tryck sedan helt in kortet tills det klickar på plats.

Tryck in minneskortet och släpp sedan för att ta ut det.

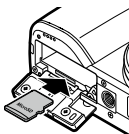

4 Sätt i batteriet.

Använd batteriet för att trycka batterispärren åt sidan. Sätt sedan in batteriet helt i batterifacket.

Skjut på spärren för att ta ur batteriet.

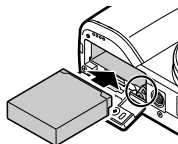

- 5** Stäng batteri-/kortluckan och skjut frigöringsspaken i motsatt riktning till ÖPPNA för att låsa den på plats.

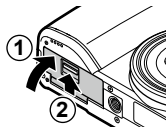

Plats där data sparas

Data sparas enligt inställningen för [Inställning av fotograferingsminne] i 4/ 14-menyn.

Tryck och håll in ($\frac{IN}{SD}$) före fotograferingen om du vill byta plats där data ska sparas.

Platsen visas i det övre högra hörnet på skärmen.



Försiktighet -----

- Undvik att vidröra microSD-kontakterna.

Memo -----

- När ett minneskort sätts i kan metoden för hur data sparas ställas in. (s.86)
- Sparade bilder kan kopieras mellan interminnet och minneskortet. (s.102)
- Lagringskapaciteten varierar beroende på minneskortet. (s.164)

Ladda batteriet

Ladda det medföljande uppladdningsbara batteriet (DB-120) innan du använder kameran.

Ladda batteriet med någon av följande metoder.

Med batteriladdaren

Du kan även ladda batteriet med tillbehöret batteriladdare BJ-12.

Information om hur du laddar batteriet, finns bruksanvisningen till batteriladdaren.

Använda en nätadapter

Du kan ladda batteriet med hjälp av en nätadapter som är kompatibel med USB Power Delivery i kombination med den medföljande USB-kabeln (I-USB198) eller tillbehöret nätadapter (D-AC166).



Memo

- När en nätadapter som finns i handeln och är kompatibel med USB Power Delivery eller den valfria nätadaptern (K-AC166) är ansluten och kameran är påslagen kan du fotografera och spela upp bilder med hjälp av ström från nätadaptern.
- Kameran är kompatibel med USB Power Delivery, men är inte certifierad med logotypen från USB Implementers Forum.

Från dator

Du kan ladda batteriet med hjälp av den medföljande USB-kabeln (I-USB198) och en dator med en USB-C-port.

1

Stäng av kameran.

2

Öppna kontaktlocket, och sätt i USB-kabeln i USB-uttaget.

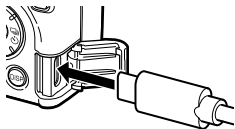

3

Sätt i USB-kabeln i USB-porten på datorn.

Kameran sätts på och går in i uppspelningsläge.

4 Tryck på strömbrytaren för att sätta på kameran.

Kamerans statuslampa tänds och laddningen startas.

När laddningen är klar släcks statuslampan.

5 Ta bort USB-kabeln från USB-uttaget och stäng locket.



Försiktighet -----

- Använd endast original laddningsbart batteri (DB-120).
- Om batteriet snabbt tar slut efter att det laddats kan det ha nått slutet av sin livslängd. Byt i så fall ut batteriet mot ett nytt.
- Batteriet kan bli mycket varmt omedelbart efter användning. Stäng av kameran och låt det svalna tillräckligt innan du tar ur batteriet.
- Laddningen avbryts om kameran slås på under laddningen.
- Om du använder en dator som inte stöder USB Power Delivery kan laddningen ta lång tid.



Bildlagringskapacitet -----

- Omkring 250 bilder kan tas när batteriet är fulladdat.
- Detta är baserat på tester utförda enligt CIPA-standarder under följande förhållanden: Vid en temperatur på 23 °C (73 °F), skärmen är på, en bild tas var 30:e sekund, kameran stängs av och sätts på igen efter var tionde bild.
- Lagringskapaciteten är endast som referens. Vid användning under längre perioder råder vi till att alltid ha med extra batterier.

Grundinställningar

Sätt på kameran och gå genom grundinställningarna.

Sätta på kameran

2

Förberedelser

1 Tryck på strömknappen.

Lampan för strömknappen tänds, och statuslampan blinkar i några sekunder. Första gången kameran sätts på visas bilden [Language/言語].

När strömbrytaren trycks ned igen stängs kameran av.

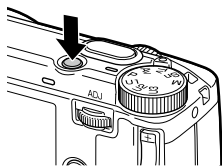



Sätt på kameran i uppspelningsläge

- När kameran är avstängd och  trycks och hålls ned sätts kameran på i uppspelningsläget. Följande operationer kan göras.

	Stänger av kameran
SHUTTER (halvvägs)	Växlar kameran till fotograferingsfunktion.



Memo

- Lampan för strömknappen kan stängas [Av] med [Lampa för strömknapp] i  4-menyn. (2)
- Om inga operationer görs under en minut (standardinställning), stängs kameran automatiskt av för att spara ström. Energisparfunktionen kan ställas in i  7-menyn. (s.139)
- Antalet bilder som tagits under dagen (utom raderade bilder), det totala antalet bilder som tagits sedan du började använda kameran och kamerans version av fasta programvaran visas när strömmen stängs av. Om du bara vill visa antalet bilder som tagits under dagen ställer du in [Slutskärm] till [Typ1] på  2-menyn.

Ställa in språk, smartmobil-länkning och datum/tid

Du kan ställa in visningsspråk för menyer och datum och tid, och para ihop kameran med en kommunikationsenhet via Bluetooth®.

1 Välj språk med ▲▼ och tryck **OK**.

Det valda språket ställs in och skärmen [Smartmobillänkning] visas.

Trycker på **MENU** för att gå vidare till steg 7 om du inte vill koppla kameran till en kommunikationsenhet eller om du vill göra det senare.

2 Tryck på **OK**.

[Trådlös kommunikation] ändras till [På] i 6-menyn och skärmen med installationsguiden för appen visas.

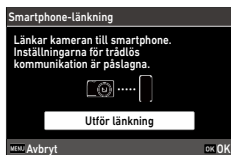

3 Läs den visade tvådimensionella koden med en kommunikationsenhet, t.ex. en smartmobil, och installera den särskilda appen för RICOH GR-serien "GR WORLD" på kommunikationsenheten.



4 Tryck på **OK** på kameran.

5 Registrera kameran med appen.

Kameran och kommunikationsenheten är länkade.

6 Tryck på **OK** på kameran.

Bilden [Datuminställning] visas.



7 Ställ in visningsformat, datum och tid.

Välj objekt med ◀▶ och ändra värde med ▲▼.

Avbryt inställningen med MENU.

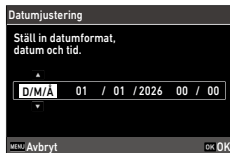

8 Tryck på OK.

Datum och tid är inställda och kameran är klar för fotografering.



Memo

- Om batteriet är borttaget i cirka fem dagar går inställningen för datum och tid förlorad. För att behålla datum och tid, sätt in ett batteri med tillräcklig ström i minst två timmar och ta sedan bort batteriet.
- Du kan ändra språk-, datum- och tidsinställningar i 10-menyn.
- Information om hur du kopplar kameran till en kommunikationsenhet senare eller för detaljer om appfunktionerna, finns i "Använda kameran med en kommunikationsenhet" (s.117).

Formatera minneskort

Formatera minneskortet med den här kameran om du använder ett nytt minneskort eller ett minneskort som använts med en annan enhet. Internminnet kan också formateras.

1

Tryck MENU.

Menyn visas.

2

Tryck två gånger ◀, använd sedan ▲▼ för att välja 10.



- 3** Tryck två gånger på **▶**, välj [Formatera] och tryck på **▶**.



- 4** Välj [Minneskort] eller [Internminne] med **▲▼** och tryck på **▶**.
Bilderna där du bekräftar visas.



- 5** Välj [Utför] med **▲** och tryck på **OK**.
Formateringen av minnet är klar och bilden i steg 4 återkommer.



- 6** Tryck **MENU** två gånger.
Fotograferingsskärmen återkommer.

- ⚠ Försiktighet** -----
- Ta inte ut minneskortet under formatering. Det kan skadas.
 - Formatering raderar alla data, både låsta och olåsta.
- 📄 Memo** -----
- När ett minneskort är formaterat är volymetiketten "RICOH GR" kopplat till kortet.

Grundläggande fotografering

Fotografering i Programläge

Du kan fotografera i läget programläge där bländarvärde och slutartid ställs in automatiskt.

2

Förberedelser

1 Vrid funktionsratten till **P** medan du trycker på låsknappen.

Exponeringsfunktionen är inställd på [Program] och direktvisning visas.

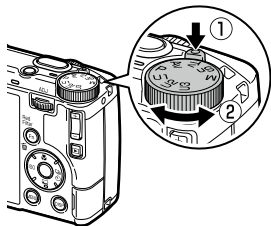

2 Tryck ner **SHUTTER** halvvägs.

Skärpa och exponering är inställd.

Avståndet mäts från upp till 25 punkter och den gröna fokusramen visas för området i fokus.



3 Tryck ned **SHUTTER** helt.

Den tagna bilden visas på skärmen (Direktgranskning) och sparas.



Skärpeinställning

- Statuslampan och färgen på mittramen på bildskärmen visar om motivet är i fokus.

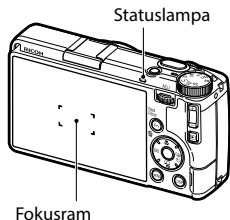

Status för fokus	Ramfärg	Status lampa
Innan fokusering	Vit	Av
Motiv i fokus	Grön	På
Går inte att fokusera	Röd	Blinkar



Förstoring av direktvisning

- Direktvisningsbilden kan förstoras.
Följande operationer kan göras.

DISP (hållen inne)	Förstorar direktvisningsbilden.
	Växlar förstoring mellan [x4] och [x16].
/ dra	Flyttar förstöringsområdet.
OK	Återställer hela bildskärmen.

- Bilden kan inte förstoras under inspelning i -läge.



Memo

- Du kan på **C**3-menyn ställa in bildskärmen och funktionen för [Direktgranskning] som visar den tagna bilden omedelbart efter fotografering. (s.135)

Visning av tagna bilder

Du kan visa de tagna bilderna en efter en på bildskärmen.

1 Tryck på .



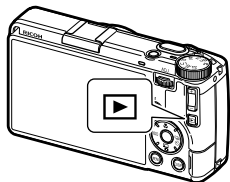









Kameran växlar till uppspelningsläget och den senast tagna bilden visas. (Enbildsvisning)







2 Granska en bild.



Följande operationer kan göras.

 /  / bläddra	Visar föregående eller nästa bild.
	Raderar bilden. (s.98)
 (åt höger) /  (+) / nyp ut	Förstorar bilden.
 (-) / nyp in	Visar flerbildsskärmen. (s.95) Vid förstord visning: Förminskar bilden.
	Vid förstord visning: Ändrar förstoringsgraden.
   / dra	Vid förstord visning: Flyttar förstoringsområdet.
 (+) / ADJ / Dubbelknacka	Förstorar bilden med zoomen ([x4], [x8], [x16], [100 %]) inställd vid [Snabbzoom] i C 3-meny. (s.135) Vid förstord visning: Återgår till enbildsvisning.
	Vid förstord visning: Visar föregående eller nästa bild utan att ändra förstoring.
OK	Vid förstord visning: Återgår till enbildsvisning.

	Växlar mellan [Standard informationsvisning], [Detaljerad informationsvisning] och [Ingen information visas]. Vid förstora visning: Växlar mellan [Standard informationsvisning] och [Ingen visning av information].
 / tryck och håll inne	Visar skärmen för val av uppspelningsfunktionen (s.94).
 (1/SD) (hållen inne)	Byter minne som bilder spelas upp från.
	Växlar kameran till fotograferingsfunktion.



Memo -----

- Om [Skärpeförstoring] är inställd på [På] (standardinställning) i **C**3-meny, förstoras och centreras bilden på den AF-punkt som är inställd vid fotografering.
- Filmer kan inte förstoras.
- Om bilden växlas till föregående eller nästa bild genom att bläddra på pekskärmen visas animering. Funktionen kan ställas på [Av] i [Animationsinställning] i **2**-menyn.

Ta stillbilder

Inställning av exponeringsfunktionen

Ställ in ett bländarvärde eller slutartid för fotografering.

3

Ta bilder

1 Ställ funktionsratten på **P**, **Av**, **Tv**, **Sn**, eller **M**.



Exponeringsfunktionen och inställda värden visas på fotograferingsskärmen.

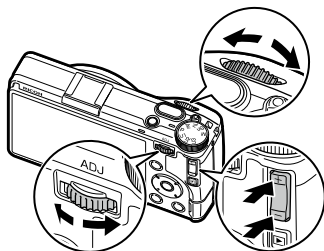

2 Ändra värden med , , och .



Följande värden kan ändras.

Exponeringsfunktion			
P Program- automatik	Bländarvärde	Slutartid	Exponerings- kompensation
Av Bländarförval	Bländarvärde	—	Exponerings- kompensation
Tv Slutarförval	—	Slutartid	Exponerings- kompensation
Sn Snabbfokus- avstånd AE	Snabbfokusav- stånd	Skärpedjup	Exponerings- kompensation
M Manuell exponerings- inställning	Bländarvärde	Slutartid	När ISO AUTO är inställt för ISO-känsligheten: Exponerings- kompensation När ISO-känslig- hetsvärdet är fast: ISO-känslighet

Exponeringskompensationen kan ställas in i intervallet $\pm 5,0$ EV ($\pm 2,0$ EV i -läge) i steg om 1/3 EV.

I **Sn**-läget kan snabbfokusavståndet och skärpedjupet justeras. Fokusläget är fast inställt på [Snabb] (s.61) och skärpedjupet kan väljas mellan tre nivåer.

I **M**-läge visas exponeringsvärdet. Som vägledning är exponeringen korrekt när exponeringsindikatorn är i mitten. När exponeringsvärdet ligger inom ± 2 EV, ändras indikatorn enligt exponeringsvärdet. Indikatorfärgen blir gul när exponeringsvärdet ligger utanför detta intervall.



3 Fotografera.

**Memo** -----

- När du ändrar bländarvärde eller slutartid i **P**-läget växlar exponeringsläget tillfälligt till **Av/Tv**-läget (Programautomatik). Tryck på låsknappen för att återställa respektive värde till standardinställning. Vid byte av exponeringsläge eller byte till läget återgår respektive värde också till standardinställningen.
- Om [Automatisk exponeringskompensation] är inställd på [På] i 2-menyn kompenseras exponeringen automatiskt när den korrekta exponeringen inte kan uppnås i läge **Av** eller **Tv**.
- Genom att trycka halvvägs på aktiveras autofokusen och exponeringsvärdet låses. Om du bara vill låsa exponeringsvärdet ställer du in [Slutarknappsinställning] på [Exponeringslås] i **C** 2-menyn. (s.132)
- Funktionerna för , och när dessa används i varje exponeringsläge kan ändras. (s.127)

**Försiktighet** -----

- Bilden visas inte på skärmen under fotografering.
- Exponeringskompensationen är inte tillgänglig när ISO-känsligheten är inställd på ett fast värde i läge **M**.

**Autoexponeringslås** -----

- Exponeringsvärdet är låst medan trycks ned halvvägs och låses upp när knappen släpps.
- Exponeringsvärdet kan också låsas med genom att ställa in [Fn-knappinställning] på [AF+AE-lås] eller [AE-lås] i **C** 2-menyn. (Standardinställning) [AF+AE-lås] kopplas till . (s.129)

AF+AE-lås	Låser skärpeinställning och exponeringsvärde samtidigt. Låsningen av exponeringsvärdet upphävs när knappen släpps.
Lås av exponeringsvärde	Låser endast exponeringsvärdet. När [Behåll AE-lås] är inställt på [På] i [Fn-knappinställning] i C 2-menyn, bibehålls låsningen av exponeringsvärdet även om knappen släpps.

- Exponeringsvärdet kan inte låsas om ISO-känsligheten är inställd på ett fast värde i **M**-läget eller om slutartiden är inställd på B, T eller BT.



Autofokus med pekskärm

- Autofokuspunkten kan endast ändras på pekskärmen (standardinställning). För att utföra autofokus och fotografering med hjälp av pekskärmen, ställ in [Autofokus pekskärm] i **C** 2-menyn.

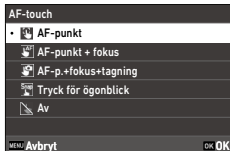

Autofokuspunkt	Ställer in AF-punkten till den berörda punkten.
AF-punkt + fokus	Ställer in AF-punkten till den berörda punkten och utför autofokus.
AF-punkt+fokus+tagning	Ställer in AF-punkten till den berörda punkten, utför autofokus och fotograferar.
Tryck ner helt för ögonblick	Utför fotografering med "Ögonblick".
Av	Autofokus görs inte med pekskärmen.

När autofokus med hjälp av pekskärmen är aktiverad i **AF-L**-läget används [Autofokuspunkt+fokus].



Programrad

- Du kan ställa in programmet för **P**-läget till [Skärpedjupsprioritet (litet)] eller [Skärpedjupsprioritet (stort)] i [Program] i **C** 2-menyn.



Kontrollera skärpedjupet

- När [Håll filmknapp] i [Funktionsknappinställning] är inställd på [Förhandsgranskning] i **C** 2-menyn, kan man förhandsgranska. (s.129) När du trycker på och håller ned **Q** justeras bländaren till det inställda bländarvärdet och du kan kontrollera skärpedjupet. Det avbryts när **Q** släpps.
- Under förhandsgranskningen kan man inte ta bilder och bländarvärdet kan inte ändras.
- Med blick kan det faktiska bländarvärdet skilja sig från det i förhandsgranskningen.
- Förhandsgranskningsfunktionen är till för att kontrollera skärpedjupet, så det är inte säkert att exponeringen blir rätt.
- Förhandsgranskningsfunktionen är inte tillgänglig i **AF-L**-läge.



Lång exponeringstid

- När ISO-känsligheten är inställd på ett fast värde i **M**-läget kan slutartiden ställas in på B, T eller BT.



Slutartid	Operation
B B-läge	Slutaren hålls öppen medan SHUTTER hålls intryckt och avbryts när knappen släpps.
T Tid	Slutaren öppnas när SHUTTER trycks in och slutar när knappen trycks in igen.
BT B-tid	Slutaren öppnas när SHUTTER trycks in och avslutas när den inställda tiden har löpt ut. Ställ in exponeringstiden med

- B och T är tillgängliga när [Exponeringsmetod] är inställd på [Enbildsexponering] eller [Multiexponering], och [BT] är tillgänglig när [Exponeringsmetod] är inställd på [Enbildsexponering], [Multiexponering], [Intervalltagning], eller [Intervallkomposition].



Kompensation för att korrigera exponeringen i **M**-läge

- När [Entryckinställning i M-läge] är registrerad i [Fn-knappinställning] i **C** 2-menyn (s.129), kompenseras exponeringen till korrekt exponering med knappen. Du kan välja vilket värde som ska prioriteras för kompensationen.

Programautomatik	Justerar både bländarvärdet och slutartiden.
Bländarförval	Ställer in bländarvärdet till ett fast värde och justerar slutartiden.
Slutarförval	Ställer in slutartiden till ett fast värde och justerar bländarvärdet.

När ISO-känsligheten är inställd på ISO AUTO eller slutartiden är inställd på B, T eller BT, fungerar inte [Entryckinställning i M-läge].



Använd elektroniska slutaren

- Vid fotografering av stillbilder används den elektroniska slutaren om slutartiden överskrider den maximala slutartiden för den normala objektivslutaren.

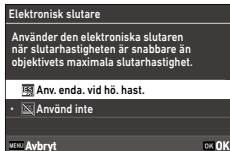



Använd endast vid höga hastigheter	Använder den elektroniska slutaren om slutartiden överskrider objektivslutarens maximala hastighet.
Använd inte	Använder objektivets slutare.

- När du fotograferar med den elektroniska slutaren kan rörliga motiv se förvrängda ut.

Spela in film

1 Tryck på .

Kameran övergår till -läge.
Du kan också växla mellan lägena med [Stillbild/Film] i 3/3-menyn.



2 Ställ in skärpan på motivet.

När [Fokus] är inställt på [AF] i 1-menyn trycker du ned **SHUTTER** halvvägs.

3 Tryck ned **SHUTTER** helt.

Inspelning startar.
Inspelningstiden visas under inspelning.





4 Tryck på **SHUTTER** igen.

Inspelningen avbryts.



Försiktighet -----



- När [Ljudinspelning] är inställd på [På] (standardinställning) i 4-menyn, spelas även kamerans funktionsljud in.
- Om kameran blir för varm under filminspelning kan inspelningen avbrytas för att skydda elektroniken.
- Följande funktioner är inte tillgängliga i -läge.
 - Blixt
 - Trådlöst LAN



Memo







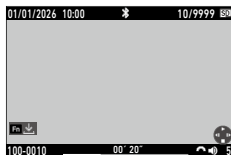

- Videor spelas in i **P**-läge oavsett funktionsinställningar. Exponeringskompensation är möjlig.
- När [Autofokus på pekskärm] är aktiverat i **C2**-menyn kan autofokus utföras med pekskärmen även under inspelning. (s.55)
- I **M**-läge låses inte exponeringsvärdet om du trycker på **SHUTTER** halvvägs. Exponeringsvärdet är låst medan **Fn** trycks in (standardinställning).
- Du kan spela in en video kontinuerligt upp till 4 GB eller 25 minuter. Inspelningen slutar när minneskortet eller internminnet blir fullt. Den maximala inspelningstiden per tagning beror på minneskortets kapacitet. (s.166) Fotograferingen kan avbrytas även innan den maximala inspelningstiden har uppnåtts.
- Den återstående inspelningstiden beräknas utifrån den återstående minneskapaciteten, så det är inte säkert att tidsförändringen är konstant.
- Använd ett minneskort med hastighetsklass 6 eller högre för filminspelning.
- Använd ett fulladdat batteri, en i handeln tillgänglig nätadapter som är kompatibel med USB Power Delivery eller tillvalet nätadapter (K-AC166).
- När inställningen för [Filmknapp] har ändrats i [Funktionsknappinställning] (s.129) i **C2**-menyn, växlar du kameran till **M**-läge på **C3**/**M3**-menyn.

Spela upp film

- 1 Tryck .
En bild visas i enbildsvisning i uppspelningsläget.
- 2 Välj en video som ska spelas upp med  .
Första rutan av filmen videon visas som stillbild.
- 3 Spela upp filmen.





Följande funktioner finns.















 / klicka	Spelar upp/pausar filmen.
 / dubbelklicka	Stoppar uppspelning.
 / 	Justerar ljudvolymen (0 till 20).
  / 	Under uppspelning: Snabbspolning bakåt/ snabbspolning framåt. När uppspelningen är pausad: Framåt/bakåt en ruta.
	När uppspelningen är pausad: Sparar den visade bildrutan som en stillbild (JPEG-fil).
	Växlar mellan [Standardinformation] och [Ingen information].



Memo

- Ljudvolymen i början av uppspelningen av filmen videon kan ställas in i [Uppspelningsvolym] i  1-menyn.
- Med [Filmredigering] i  3-menyn kan en filmfil delas upp eller klippas ut. (s.114)

Funktionen ställa in fokus

 Område för autofokus	Mäter avstånden från autofokusområdena 5 × 5 och fokuserar på lämpligt autofokusområde. (Standardinställning)
 Zonvalfokus	Fokuserar på lämpligt autofokusområde i de 3 × 3 autofokusområden som flyttas efter önskemål. (s.64)
 Välja autofokusområde	Fokuserar på det valda AF-området. (s.64)
 Punktfokus	Fokuserar på det valda AF-området som är mindre än [Välj autofokusområde]. (s.64)
 Följande autofokus	Följer motivet och fokuserar kontinuerligt. (s.64) När SHUTTER trycks ned halvvägs, är motivet inuti ramen i mitten av bildskärmen inställd som mål som ska spåras och en grön målsymbol visas. När ett mål inte hittas blir ramen röd.
 Kontinuerlig autofokusering	Fokusering kontinuerligt när SHUTTER trycks ned halvvägs. (s.64) [Fokusprioritet] eller [FPS-prioritet] kan ställas in på [Inställning för kontinuerlig autofokus] i  1-menyn.
 Manuell fokus	Manuell skärpeinställning. (s.65)
 Ögonblicksbild	Ställer in skärpan till det inställda avståndet. Ställ in ett avstånd på [Snabbfokusavstånd] i  1-menyn. Vrid  medan du trycker på  för att ändra det inställda avståndet.
 	Ställer in skärpan på oändlighet. För fotografering på långt avstånd.

1 Välj [Fokus] i 1/ 1-menyn, och tryck .

2 Välj en inställning med .

I -läget väljer du en inställning av [Autofokus], [Manuell fokus], [Snabb] och [∞].

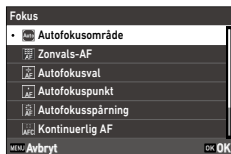

3 Tryck på .

4 Tryck .

Symbolen för fokuseringsfunktion visas på fotograferingsskärmen.



Memo

- Den här funktionen kan registreras till [ADJ-funktionsinställning] eller [Funktionsknappinställning] i 2-menyn. (s.127, s.129)
Om [Ställ in skärpan manuellt], [Ställ in ögonblicksbild], eller [Ställ in följande autofokus] är inställda på [Funktionsknappinställning], kan fokuseringsfunktionen endast ändras med knappfunktionerna.
- När [Autofokusområde], [Autofokusval], eller [Autofokuspunkt] är inställda, lyser vid behov fokushjälpbelysning på kamerans framsida. Fokushjälpbelysning kan ställas in på [Av] på [Fokushjälpbelysning] i 1-menyn.
- När [Fokusskärpning är [På] på 1/ 1-menyn, framhävs konturen på motivet så att det är lättare att kontrollera skärpan.
- Autofokus fungerar som standard med . Funktionen av kan ställas in på [Fokusställningar] på [Funktionsknappinställning] i 2-menyn. (s.129)



Försiktighet

- När [Avtryckarknappinställning] är inställd på [Autoexponeringsläs] i **C** 2-meny, fungerar inte autofokus när **SHUTTER** trycks ned halvvägs. (s.132)



Detektering av människor

- När [Autoarea autofokus], [Zonval autofokus], [Autofokusval] eller [Punkt autofokus] är inställt, hittar kameran ansikten och ögon på personer automatiskt och autofokuserar på dem. Inställningen kan ändras till [Bara i autofokusområde] eller [Av] på [Ansiktsgenkänning] i **1**1-meny.
- Om det finns flera personer i motivet kan du trycka på ansiktet på den person som du vill fokusera på för att flytta AF-punkten (när [Autofokus på pekskärm] är aktiverat i **C** 2-meny).
- När [Autoområde autofokus] är inställt, tryck på **OK** under autofokusering för att gå till ansiktsvalsläget och välj sedan ansiktet på den person som skärpan ska ställas in på med **▲▼◀▶**.



Begränsa fokusavståndet

- Begränsning av fokuseringsavståndet i [Fokusbegränsning] i **1**1-meny möjliggör en jämn fokusering. [Nära] eller [Långt bort] kan väljas.
- [Fokusbegränsare] är inaktiverad i följande fall.
 - I **Sn**-läge
 - I makroläget
 - När [Fokus] är ställd på [Manuell skärpeinställning], [Ögonblicksbild], eller [**∞**]
 - Under "Ögonblick"-fotografering

Välj önskad autofokuspunkt

1 Välj [Autofokusval zon], [Autofokus punktmätning], [Följande autofokus] eller [Kontinuerligt autofokus] i 1-menyn.

2 Tryck **OK** på fotograferingsskärmen.

AF-punkten kan ändras.

3 Använd **▲▼◀▶** för att ställa in en AF-punkt.

Tryck och håll **OK** för att återställa AF-punkt till mitten.

Du kan också trycka på skärmen för att flytta autofokuspunkten.

När flera ansikten upptäcks med [Ansikts-/ögondetektering] kan det ansikte väljas från vilket avståndet ska mätas.



4 Tryck på **OK**.

AF-punkten är inställd.



Memo

- När [Fyrvägsknapp] är inställd på [Prio. AF-punktändr.] i 4-menyn, kan autofokuspunkten flyttas med **▲▼◀▶** utan att trycka på **OK** i steg 2. I det fallet är funktionerna som följande.

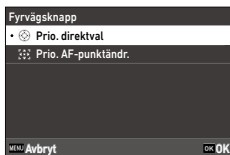

OK	Återställer AF-punkt till mitten.
OK (hållen inne)	Växlar mellan autofokuspunktinställningarna med ▲▼◀▶ och direktfunktionerna ().

Manuell fokusering (Manuell fokus)

Om kameran misslyckas att fokusera automatiskt, kan du ställa in skärpan manuellt.

Manuell fokus möjliggör fotografering på ett fast avstånd.

1 Ställ in [Manuell skärpeinställning] på [Fokus] i 1/ 1-menyn. Fokusstapeln visas på fotograferingsbilden.

2 Tryck ▲.

► visas på fokusstapeln.

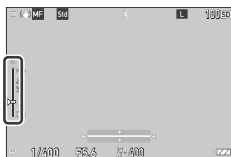

3 Justera fokusavståndet.

Följande funktioner finns.

	Justerar fokuseringsavståndet.
DISP (hållen inne)	Förstorar direktvisningsbilden. (s.49)



Memo -----

- Om [Autoförstoring vid manuell fokus] är ställd till [På] i 1/ 1-menyn, förstoras bilden på fotograferingsskärmen automatiskt, vilket gör det enklare att fokusera.

Närbildstagnung (Makro)

Kameran fokuserar inom ett område på 6 till 15 cm från objektivets framkant.

1 Tryck på ▲ (📷) i fotograferingsfunktionsläge.

Kameran går in i makrofunktion och makrosymbolen visas på fotograferingsbilden.



3

Ta bilder

2 Fotografera.

För att avbryta makrofunktionen tryck på ▲ igen.



Memo -----

- Makrofunktion kan ställas in på [På] eller [Av] på [Makrofunktion] i 📷1/📷1-menyn.
- När [Fokus] är inställt på [Ögonblicksbild] eller [∞], är [Autofokusval] tillämplad.



Försiktighet -----

- När [Fokus] är inställt på [Manuell skärpeinställning] används ▲ för justering av fokusavståndet. (s.65) För att aktivera makroläget, ställ in [Makroläge] i 📷1/📷1-menyn.

Fotografera med ett enda tryck på avtryckaren (Tryck för ögonblick)

När **SHUTTER** trycks ned halvvägs fungerar autofokus, när **SHUTTER** trycks ned snabbt fungerar fotografering på det inställda fokusavståndet. Den här funktionen kallas "Tryck för ögonblick". Kameran fokuserar på avståndet som ställts in på [Snabbfokusavstånd] i **1/** **1**-menyn.

Ställ in "Helt nedtryckt" i [Ögonblicksbild] i **1**-menyn.

När [Ögonblicksbild] är inställd på [På] visas symbolen och fotograferingsavståndet på fotograferingsskärmen.



På	Ta bilden genom att fokusera på det avstånd som ställts in i [Snabbfokusavstånd] när avtryckaren trycks ned helt.
Av	Utför autofokus och sedan fotografering.



Försiktighet

- "Tryck för ögonblick" är inte tillgänglig i följande fall.
 - I **Sn**-läge
 - I **1**-läge
 - I makroläget
 - När [Fokus] är ställd på [Manuell skärpeinställning], [Ögonblicksbild], eller [∞]
 - När [Exponeringsmetod] är ställd på [Självtlösare]



Memo





- Även när [Tryck för ögonblick] är ställd på [På], fokuserar kameran på inställningen i [Fokus] när **SHUTTER** trycks ned halvvägs.

Ställa in exponering

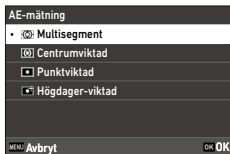
Välja exponeringsmätmetod

Ställ in mätningssmetoden på [Automatisk exponeringsmätning] i 2/ 2-menyn.



 Multisegment	Delar upp fotograferingsområdet och mäter exponeringen baserat på en utförlig bedömning. När ett ansikte eller ögon upptäcks med [Ansikts-/ögondetektering] ställs exponeringen in så att den matchar ansiktet.
 Centrumviktad	Mätning av exponering med tonvikt på mitten.
 Spot	Mätning av exponering inom ett smalt område. Använd det här alternativet vid mätning av exponering i en del av en bild eller när mätmålet är litet.
 Högdager-viktad	Delar upp fotograferingsområdet och mäter exponeringen utifrån de ljusa områdena.



Memo

- Funktionerna kan registreras till [ADJ-funktionsinställning] i **C** 2-menyn. (s.127)
- När [Länka AE och AF-punkt] är inställda på [På] i **C**2-menyn, kan mätningspunkten och autofokuspunkten länkas i följande kombinationer med inställningarna [Automatisk exponeringsmätning] och [Fokus].

Automatisk exponeringsmätning	Skärpeinställning
Multisegment	[Autofokusval], [Autofokuspunkt], [AF-spårning], eller [Kontinuerlig AF]
Punktviktnad	[Autofokusval], [Autofokuspunkt], eller [Kontinuerlig AF] När ett ansikte eller ögon upptäcks med [Ansikts-/ögon-detektering] ställs exponeringen in så att den matchar ansiktet.

Ställer in ISO -känslighet

1 Tryck **◀** (ISO).

2 Ändra värdet med  / .

Du kan ställa in värden från ISO 160 till ISO 409600.

Tryck på **Fn** för att återställa inställningen för ISO-känslighet till ISO AUTO. Tryck på **Fn** igen för att återställa det senast inställda fasta värdet.



Memo

- Funktionerna kan registreras till [ADJ-funktionsinställning] i **C** 2-menyn. (s.127)
- Bilder tagna med en högre känslighet kan vara korniga.
- Beroende på inställningen av ISO-känsligheten är [D-områdeskorrigering] i **5**-menyn inaktiverad (s.92)
- ISO-känsligheten kan även ställas in på [ISO-inställning] i **2**-menyn. I detta fall kan detaljerade inställningar för ISO AUTO göras.

ISO-inställning	
ISO-inställning	AUTO
Auto. ö. ISO-gräns	25600 >
Auto. n. ISO-gräns	160
Minislutartid	1/30

Övre gräns för ISO Auto	Anger den högsta ISO-känsligheten för ISO AUTO.
Undre gräns för ISO Auto	Anger den lägsta ISO-känsligheten för ISO AUTO.
Kortaste slutartid	Anger slutartiden som ökar känsligheten för ISO AUTO.

- När inställningen för [ISO-knapp] har ändrats i [Funktionsknappinställning] i **C** 2-menyn (s.129), ställer du in ISO-känsligheten från **2**-menyn.

Använda blyxt

När du monterat en blyxtenhet (tillval) på kameran kan du avfyra en blyxt när du tar bilden.

Följande blyxtar kan användas.

- GF-2

Ansluta blyxten

- 1 Ta bort tillbehörssklocket på kameran.

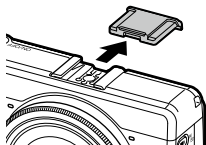

- 2 Stäng av kameran och den externa blyxten och sätt sedan blyxten på kamerans blyxtsko.

- 3 Sätt på kameran och den fristående blyxten.

Försiktighet -----

- Slå av den externa blyxtenheten innan du tar bort den från kameran.
- Om kameran inte känner igen den externa blyxten stänger du av kameran och den externa blyxten och tar sedan bort och sätter tillbaka blyxten.





Använd andra externa blyxtenheter-----

- Använd endast blyxtenheter med en signalkontakt, som måste vara en X-kontakt med en positiv spänning på högst 20 V.
- [Blyxtläge] kan inte ställas in. Blyxtfunktionen använder alltid med [Alltid blyxt].
- En blyxtsignal matas ut till X-kontakten på tillbehörsskon, oavsett blyxtinställningen.
- Använd en extern blyxtenhet med en ljusvinkel som täcker bildskärmens vinkel.

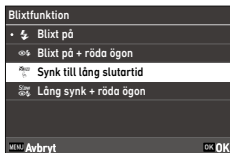
Ställa in blixtfunktion

- 1 Välj [Blixtfunktion] i 2-menyn, och tryck ►.
- 2 Välj [Blixtfunktion] och tryck sedan på ►.
- 3 Välj blixtfunktion med ▲ ▼.



 Alltid blixt	Blixten avfyras alltid (Standardinställning)
 Blixt på + röda ögon	Avfyrar blixten med reducering av det röda ögonfenomenet.
Slow  Synk till lång slutartid	Avfyrar blixten med lång slutartid. Detta är lämpligt för att ta nattbilder där människor ingår. Stativ rekommenderas för att förhindra att bilderna blir suddiga.
Slow  Synk till lång slutartid + röda ögonreducering	Avfyrar blixten med lång slutartid med reducering av det röda ögonfenomenet.

- 4 Tryck **OK**.
- 5 Om du vill kompensera blixtljuset väljer du [Blixtmängd] och trycker sedan på ►.

6 Välj blixtmängd och tryck sedan på **OK**.

Välj [1/1] för full effekt och [1/4] för kvarts effekt.



7 Tryck **MENU** två gånger.

Försiktighet -----

- I **Tv** och **M**-lägen, kan [Synk till lång slutartid] och [Lång synk + röda ögon] inte väljas.

Brusreducering

Brusreducering vid långa slutartider

Vid användning av en lång slutartid blir bilderna brusiga. När [Brusreduktion vid lång slutartid] är inställd i 5-menyn, utförs brusreducerad bearbetning.

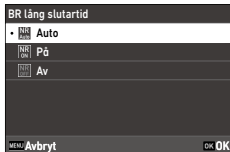

3



Ta bilder

Auto	Utför brusreducering utifrån slutartid, känslighet och kamerans invändiga temperatur.
På	Använder brusreducering när slutartiden är längre än en sekund.
Av	Ingen brusreducering.



Statuslampan blinkar under bearbetningen av [Brusreducering vid lång slutartid].

Brusreducering vid högt ISO-värde

Med en högre känslighet kan du reducera bruset när bilden tas.

- 1** Välj [Brusreducering vid högt ISO] i [Brusreducering] i 5-menyn och tryck sedan på .

Bilden [Brusreducering vid högt ISO-värde.] visas.

- 2** Välj inställning med   för att välja en inställning, och tryck .

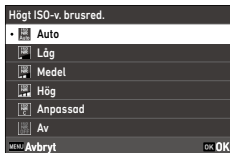

Auto	Reducerar automatiskt brus enligt ISO-känslighet.
Låg/medel/hög	Brusreducerar på en låg, medelhög eller hög nivå.
Anpassad	Ställer in brusreduceringsnivån för varje ISO-inställning.
Av	Ingen brusreducering.

Bilden [Brusreducering] återkommer.

När [Anpassad] är markerad, fortsätt till nästa steg.

När andra inställningarna är markerade, fortsätt till steg 6.

3 Välj [Egna alternativ], och tryck ►.

Bilden för inställning av ISO-känslighet visas.

4 Använd ▲▼ för att välja en ISO-känslighet och ◀▶ för att välja nivå.

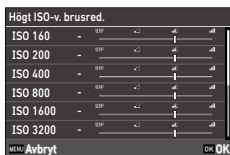

5 Tryck på OK.

6 Tryck MENU två gånger.

⚠ Försiktighet -----

- När brusreducering är vald, kan det ta längre tid att spara bilder.

Välja exponeringsmetod



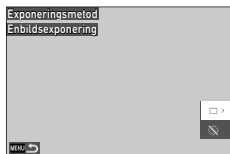

1 Tryck  (▶) i fotograferingsfunktion.
Bilden [Exponeringsmetod] visas.

2 Tryck på ▶.
Bilden [Exponering] visas.
[Självtlösare], se s.85.

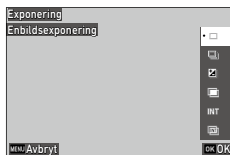

3 Välj exponeringsmetod med ▲▼.



 Enbildsexponering	Tar en bild per tagning.	—
 Seriebildtagning	Utför seriebildtagning när SHUTTER trycks.	s.77
 Alternativ- exponering	Tar tre bilder med olika exponeringsinställningar.	s.78
 Multiexponering	Tar bilder medan de slås samman.	s.79
 Intervalltagning	Tar automatiskt bilder med fastställt tidsintervall.	s.81



 <p>Intervall- komposition</p>	<p>Slår samman en serie bilder som tas kontinuerligt på ett sätt som gör att de ljusa områdena förblir. Använd den här funktionen när du vill spela in ljusstrålarna som bildas av stjärnor eller månen under nattfotografering i fast läge.</p>	<p>s.83</p>
--	--	-------------

4 Tryck på **OK**.

Ikonen för exponeringsmetod visas på fotograferingsskärmen.



Memo -----

- Exponeringsmetoden kan även ställas in på [Exponeringsmetod] i  3-menyn. När inställningen för [Frammatningsknapp] har ändrats i [Funktionsknappinställning] i  2-menyn (s.129), ställer du in frammatningsläget från  3-menyn.

Seriebildtagning (Seriebildtagning)

1 Välj [Seriebildtagning] i steg 3 på s.76.

2 Tryck och håll **SHUTTER** på fotograferingsskärmen.

Bilder fortsätter att tas medan **SHUTTER** hålls intryckt.

Fotografering med varierande exponeringsvärden (Alternativexponering)

- 1** Välj [Alternativexponering] i steg 3 på s.76, och tryck **[Fn]**.

Bilden för detaljerad inställning visas.



- 2** Använd **▲▼◀▶** för att ändra inställningen.

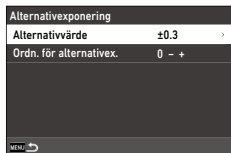

Alternativvärde	Ställer in intervallet för ändring av exponeringen från $\pm 0,3$ till $\pm 5,0$.
Ordning för alternativexponering	Ställer in följden för 3 bilder att tas från [0 - +], [- 0 +], [+ 0 -], och [0 + -].

- 3** Tryck **[MENU]**.

Bilden [Exponering] återkommer.

- 4** Tryck på **[OK]**.

Fotograferingsskärmen återkommer.

- 5** Tryck **[SHUTTER]**.

Tre bilder sparas i inställd ordning med ett avtryck med slutaren.



Memo

- När blyxt används tas bilderna samtidigt som blyxtmängden ändras automatiskt.

Slår samman bilder vid fotografering (Multiexponering)

- 1** Välj [Multiexponering] i step 3 på s.76, och tryck sedan på **Fn**.

Bilden för detaljerad inställning visas.

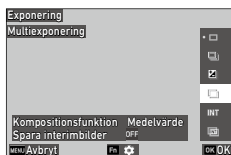

- 2** Använd **▲▼◀▶** för att ändra inställningen.



Kompositionsfunktion	[Medelvärde]: Skapar en komposition med medelvärdet för exponeringen. [Adderande]: Skapar en komposition med ackumulerad exponering. [Ljusa]: Skapar en kompositionsbild där endast de områden som är ljusare jämfört med de i första bilden byts ut.
Spara interimbilder	Anger om obearbetade bilder och bilder ska sparas mitt under behandlingen. Bilder som sparas under bearbetningen, sparas i JPEG-format.

- 3** Tryck **MENU**.
Bilden [Exponering] återkommer.
- 4** Tryck på **OK**.
Fotograferingsskärmen återkommer.
- 5** Ta den första bilden.

6 För att ta nästa bild, välj [Nästa bild], och tryck **OK**.

För att ta om bild, välj [Ta om bild].

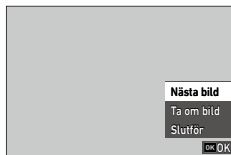

7 Ta nästa bild.



Gör om steg 6 till 7.

För att gå tillbaka till tidigare sammanslagna bild, välj [Ta om bild].

8 Välj [Slutför] för att sluta fotografera.

Den sammanslagna bilden är sparad.

Försiktighet -----

- Vid fotografering med multiexponering kan följande inställningar inte ändras.
 - Frammatningsläge] i 3-menyn
 - [Inställning av fotograferingsminne], [Filformat], [Bildförhållande], [Beskränning] och [Antal pixlar JPEG] i 4-menyn
 - [Bildkontroll] i 5-menyn

Automatisk fotografering med inställt intervall (Intervalltagning)

- 1** Välj [Intervalltagning] i steg 3 på s.76, och tryck på **Fn**.

Bilden för detaljerad inställning visas.



- 2** Använd **▲▼◀▶** för att ändra inställningen.

När värdet har ändrats trycker du på **OK** för att bekräfta ändringen.



Intervall	Ställer in fotograferingsintervallet från [Minimum] till 60 min.
Antal bilder	Anger antal tagningar till [∞] eller från [2] till [99].
Startintervall	Anger om första bilden ska tas nu eller på den inställda tidpunkten.
Starttid	Anger starttid när [Startintervall] är inställd på [Inställd tid].

- 3** Tryck **MENU**.

Bilden [Exponering] återkommer.

- 4** Tryck på **OK**.

Fotograferingsskärmen återkommer.

- 5** Tryck **SHUTTER**.

Om [Startintervall] är inställd på [Nu] tas första bilden. När [Startintervall] är inställt på [Inställd tid] startar fotograferingen vid den inställda tiden.

För att avbryta fotografering, tryck **OK**.

**Försiktighet** -----

- Beroende på fotograferingsinställningarna kan tiden tills nästa bild tas, vara längre än tiden som ställts in för intervalltagning.
- När intervallen för tagning är kort kan exponeringen för den första bilden användas för den andra och senare bilder.
- Intervalltagningen avbryts om exponeringsfunktionen ändras eller om kameran stängs av.

**Memo** -----

- En ny mapp skapas för varje intervallfotografering och bilderna sparas där.
- När fotografering är inställt på "Tryck ner helt för ögonblicksbild" när [Fokus] är inställt på [MF], (Ögonblicksbild), eller [∞] i 1-menyn (s.61), är fokus fastställt på läget för den första tagningen.
- Använd ett fulladdat batteri, en i handeln tillgänglig nätadapter som är kompatibel med USB Power Delivery eller tillvalet nätadapter (K-AC166).

Inspelning stjärnfall (Intervallkomposition)

1 Montera kamera på ett stativ, och ta en provbild.

Ställ in exponerings- och fokusläge och kontrollera sedan kompositionen. Bilderna slås ihop med den här exponeringsinställningen.

2 Välj [Intervallkomposition] i steg 3 på s.76, och tryck på **Fn**.

Bilden för detaljerad inställning visas.



3 Använd **▲▼◀▶** för att ändra inställningen.

När värdet har ändrats trycker du på **OK** för att bekräfta ändringen.



Tagningsperiod	Ställer in fotograferingsperioden till [∞] eller från 10 minuter till 24 timmar.
Startintervall	Anger om första bilden ska tas nu eller på den inställda tidpunkten.
Starttid	Anger starttid när [Startintervall] är inställd på [Inställd tid].
Spara interimbilder	Anger om obearbetade bilder och bilder ska sparas mitt under behandlingen. Bilder som sparas under bearbetningen, sparas i JPEG-format.

4 Tryck **MENU**.

Bilden [Exponering] återkommer.

5 Tryck på **OK**.

Fotograferingsskärmen återkommer.

6 Ta den första bilden.

Bilder tas kontinuerligt med den kortaste intervallen.

För att kontrollera när bilderna sammanslås, tryck ned **SHUTTER** halvvägs.

Om **SHUTTER** är helt tryckt, sparas bilderna som slagits ihop till den punkten som de är, och fotografering för intervallkomposition börjar med en ny bild.

För att avbryta fotografering, tryck **OK**.



Försiktighet -----

- Om vid den tidpunkten **OK** trycks eller **SHUTTER** är helt intryckt under exponering, sammanslås inte bilden.
- Intervalltagningen avbryts om exponeringsfunktionen ändras eller om kameran stängs av.
- Autofokus utförs inte för den andra bilden och efterföljande bilder.
- Följande funktioner är avstängda [Av].
 - Brusreducering vid lång slutartid i [Brusreducering] i 5-menyn
 - [Skakdämpning] i 6-menyn



Memo -----

- När [Spara interimbilder] är inställt så att bilder som är mitt i bearbetningen sparas, skapas en ny mapp för varje intervallkomposit och bilderna sparas där.
- Värderna för följande inställningar fastställs när den första bilden tas.
 - Autofokusposition
 - ISO-känslighet, slutartid och bländarvärde när ISO-känsligheten är inställd på ISO AUTO
- Vid fotografering i ett mörkt område, är det bekvämt att använda den externa sökaren (GV-1 eller GV-2).

Använd självutlösaren

I andra bildtagningslägen än [Seriebildtagning] kan du använda [Självutlösare]. [10 sek.] eller [2 sek.] kan väljas. Självutlösarlampen blinkar och en ljudsignal hörs under självutlösarens nedräkning.

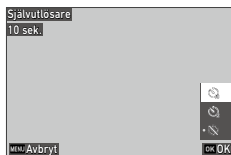



Memo

- Självutlösaren kan endast användas för den första bilden i [intervalltagning] och [Intervallkomposition]. När [Startintervall] är inställd på [Inställd tid], kan självutlösaren inte används.
- Självutlösarlampen och ljudsignalen under nedräkningen av självutlösaren kan stängas av. (s.137, s.138)

Konfigurera inställningar för sparande av bilder

Ställa in lagringsdestinationen

Du kan ställa in lagringsdestinationen för stillbilder och filmer i [Inställning av fotograferingsminne] i 4/4-menyn.



Prioritet för internt minne	Sparar stillbilder och filmer i internminnet.
Prioritet för minneskort	När ett minneskort är isatt sparas stillbilder och filmer på minneskortet, och när något minneskort inte är isatt sparas de i internminnet.



Försiktighet

- Även om det inte går att spara stillbilder och filmer i lagringsminnet (på grund av att det inte finns något ledigt utrymme, att det inte går att skapa en mapp, minnesfel eller andra omständigheter som förhindrar inspelning), ändras inte lagringsminnet till ett annat minne.

Inställningar för sparande av stillbild

Du kan ställa in filformatet för stillbilder i [Fotograferingsinställningar] i  4-menyn.



Filformat	[JPEG] [RAW]: En RAW-bild (DNG-format) sparas. [RAW+JPEG]: Sparar in en RAW-bild samtidigt med en JPEG-bild.
Bredd-höjdförhållande	[3:2], [4:3], [1:1], [16:9]
Beskär	[Av], [35mm], [50mm]
JPEG antal pixlar	[L], [M], [S], [XS]
Färgrymd	[sRGB], [AdobeRGB]

3

Taking Images





Memo

- När [Bildförhållande] är inställt på [4:3] eller [1:1] visas svarta band till höger och vänster på bildskärmen, och när [Bildförhållande] är inställt på [16:9] visas svarta band upptill och nedtill på bildskärmen.
- Den här funktionen kan registreras till [ADJ-funktionsinställning] eller [Funktionsknappinställning] i  2-menyn. (s.127, s.129)
Om [JPEG → RAW] eller [JPEG → RAW+] är inställda på [Funktionsknappinställning], kan bildformatet lätt bytas.



Fotografering av RAW-bilder

- En RAW-bild kan konverteras till JPEG-format i [RAW-framkallning] på  3-menyn (s.106)
- RAW-bilder sparas med 26 M pixlar (6192 × 4128) oavsett inställningarna för [Bildförhållande] och [Beskärning].
- Följande funktioner återspeglas inte i RAW-bilder. Funktionerna kan reflekteras när en RAW-bild är konverterad till JPEG-format i [RAW-framkallning] i  3-menyn.
 - Bildkontroll
 - Skuggkorrigerig

När filformatet är inställt på [RAW+JPEG] gäller ovanstående funktioner endast för JPEG-bilder.



Ställa in bildvinkeln

- När [Beskär] är ställd på [35mm] eller [50mm], ändras den motsvarande bildvinkeln 35 mm, från standard 28 mm till 35 mm eller 50 mm, och bildskärmen ändras också.
- När [Beskär] är inställt begränsas tillgängliga inställningar för [JPEG antal pixlar].

Beskär	JPEG antal pixlar
35 mm	När [L] är valt: Ändrar de inspelade pixlarna till [M].
50 mm	När [L] eller [M] är inställt: Ändrar de inspelade pixlarna till [S].

Inställningar för sparande av film

Du kan ställa in filformatet för filmer i [Movie Capture Settings] i 4-menyn.



Bildhastighet	[60p], [30p], [24p]
Ljudinspelning	[På], [Av]

Inställning av bildåtergivningston och -korrigering

Moaréreducering (AA filtersimulator)

En moaréreduceringseffekt som simulerar det för ett lågpassfilter kan uppnås med [AA filtersimulator] i 3-menyn. [Hög], [Låg], eller [Av] kan väljas.

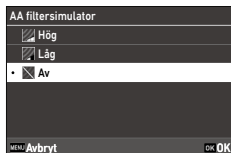



3



Försiktighet

- När du fotograferar med kort slutartid eller med en blixk kan det hända att den här funktionen inte har full effekt.

Användning av rödfiltret

Du kan ställa in om det kontrastförstärkande filtret alltid ska användas i [Rödfilter] i menyn 3/13.

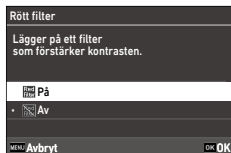

På	Använder alltid rödfiltret. Detta gäller för direktgranskningsbilden på fotograferingsskärmen.
Av	Använder inte rödfiltret.









Memo

- Som standard kan den här funktionen slås på och av med **Fn**. Funktionen av **Fn** kan ändras i [Funktionsknappinställning] i **C** 2-menyn. (s.129)

Ställ in bildatmosfär (Bildkontroll)

Bilder med varierad färgmättnad och kontrast kan tas.
Inställningar som färgton kan ändras för att ta särskiljande bilder.

 Standard	Tar en svartvit bild med grundinställningar som ger en utmärkt tonåtergivning och en bra balans mellan ljusa och mörka områden.
 Solid	Tar en svartvit bild med tydliga konturer och skarp kontrast för ett modernt utseende.
 Mjuk	Tar en svartvit bild med mjukare konturer och försiktigt lägre kontrast. Det kan inte väljas i  -läge.
 Hög kontrast	Tar en svartvit bild med kraftfulla och slående uttryck som uppnås genom en uttalad svartvit kontrast.
 Kornig	Tar en svartvit bild med en utpräglad kornig textur, som liknar en svartvit utskrift. Det kan inte väljas i  -läge.
 HDR-ton	Tar en svartvit bild som framhäver skuggor för att skapa ett dramatiskt intryck. Det kan inte väljas i  -läge.
 Anpassad 1 till 3	Tar en bild med ändrade parametrar (tre typer av bildkontroll kan registreras).

1 Press (▼) i fotograferingsläge.

Bilden [Bildkontroll] visas.

2 Använd ▲▼ för att välja en bild.

Om du inte vill ändra parametrarna går du vidare till steg 6.

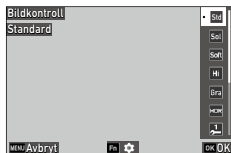

3 Tryck på **Fn**.

Bilden för detaljerad inställning visas.

4 Använd ▲▼◀▶ för att ändra inställningen.

Tillgängliga parametrar varierar beroende på vald bild.

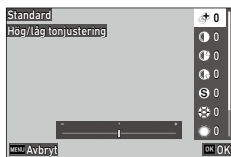

5 Tryck på **OK**.

Bilden i steg 2 återkommer.

6 Tryck på **OK**.

7 Tryck **MENU**.

Ikonen visas på fotoferingsskärmen.



Försiktighet -----

- Inställningen [Bildkontroll] tillämpas inte på RAW-bilder. Den kan ställas in när [RAW-framkallning] i ► 3-meny är utförd. (s.106)



Memo -----

- Den här funktionen kan registreras till [ADJ-funktionsinställning] eller [Funktionsknappinställning] i C 2-meny. (s.127, s.129)
- Namnen på [Anpassad 1] till [Anpassad 3] kan ändras med hjälp av den dedikerade appen "GR WORLD" för RICOH GR-serien. (s.117)

Ströljuskorrigerering

Du kan minska perifert ljus som faller bort på grund av objektivets egenskaper med [Ströljuskorrigerering] i meny 5/5.





3

Taking Images

Områdeskorrektion av toner (D-områdeskorrektion)

Med [D-områdeskorrektion] i 5/5-menyn, kan du expandera en bildgradering för att göra de ljusa och mörka delarna av en bild tydligt synlig.



 Högdagerkorrektion	[Auto], [På], eller [Av] kan väljas. [På] kan inte väljas i -läge.
 Skuggkorrektion	[Auto], [Låg], [Medel], [Hög], eller [Av] kan väljas.





Försiktighet

- När [Skuggkorrektion] är inställd på [Hög], kan det uppträda märkbart brus i bilderna.
- När ISO-känsligheten är inställd på lägre än ISO 320 fungerar inte [Högdagerkorrektion].

Oskärpereducering

Ställ in följande funktioner för att automatiskt öka skärpan. Båda inställningarna är ställda på [På] (standardinställning).

Stillbildsläge	[Skakdämpning] i  6-menyn
Filmläge	[Skakdämpning film] i  6-menyn



Memo

- Om [Skakdämpning] är inställd på [Funktionsknappinställning] i **C**2-menyn, kan funktionen Skakdämpning endast sättas på och av med knappoperationerna. (s.129)
- När [Självutlösare] är inställd på [Exponeringsmetod], är [Skakdämpning] automatiskt avstängd [Av]. För att behålla skakdämpningsfunktionen på [På], ställ in [Automatisk skakdämpning Av] till [Avaktivera automatisk skakdämpning Av] i 6-menyn.

Korrigerig av bildlutning

Den horisontella kameravinkeln som detekteras av det elektroniska vattenpasset kan korrigeras.

Gör inställningar i [Horisontkorrigerig] i 6-menyn.

Uppspelningsfunktioner

Du kan välja uppspelningsfunktionerna från ►-menyerna eller på bilden där du kan välja uppspelningsfunktion.

Tryck på  eller tryck och håll på skärmen i uppspelningsläget så visas bilden där du kan välja uppspelningsfunktion. ►2/►3-menyinställningarna kan göras på bilden där du kan välja uppspelningsfunktion.

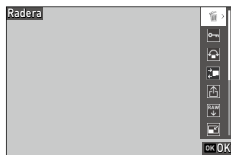

4

Uppspelningsfunktioner



Försiktighet

- Uppspelningsfunktionerna som inte stöds av den visade bilden kan inte användas.

Ändra visningsmetod för uppspelning

Visa flera bilder

Du kan visa flera bilder i miniatyrbildsläget.

1 Tryck på **-** sidan av **DISP** i uppspelningsläget enbildsvisning.

Flera bilder visas.

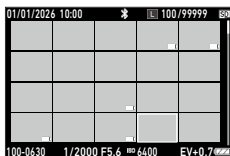

Följande operationer finns tillgängliga.

	Flyttar markeringsramen.
Svep upp eller ner	Byter sida.
DISP	Växlar mellan 20 bildvisningar och 48 bildvisningar.
+ (-) / nyp ihop	Växlar till visning av fotograferingsdatum (mappvisning).
OK	Vid visning av fotograferingsdatum: Visas flera bilder från det valda fotograferingsdatumet. Vid mappvisning: Visas flera bilder i den valda mappen.
	Markerade bilder raderas. (s.99)
/ klicka och håll	Visar skärmen för val av uppspelningsfunktionen.
(%/SD) (hållén inne)	Byter minne från vilket bilder spelas upp.

2 Tryck på **OK** eller **ADJ.**

Du kan också trycka på bilden för att välja den.

Vald bild visas med enbildsvisning.

**Memo** -----

- Bilderna visas i ordning efter fotograferingsdatum och -tid. Visningsordningen kan ändras till [Filnummer] i [Alternativ för uppspelningsordning] på ► 1-menyn. Om du i detta fall trycker på – sidan av efter steg 1 visas bilderna med mappvisning.
- När flera bilder visas kan du växla till menyen ► 2 eller skärmen för val av uppspelningsfunktion och använda den valda funktionen på flera bilder samtidigt. När en funktion väljs i visning av fotograferingsdatum eller mappvisning kan funktionen tillämpas per fotograferingsdatum eller per mapp. Om en funktion som inte kan tillämpas för fotograferingsdatum eller mapp väljs, visas ett felmeddelande.

Visa roterade bilder

Du kan ändra bildrotationsinformationen i steg om 90°.

- 1** Den bild som ska roteras visas i uppspelningsläget enbildsvisning. När flera bilder visas bearbetas de valda bilderna.
- 2** Välj [Bildrotering] i ► 2-menyn eller på skärmen där du väljer uppspelningsfunktion och tryck sedan på ►.
- 3** Välj önskad roteringsriktning och tryck **OK**.

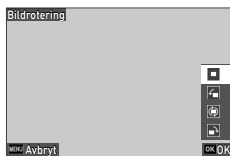
**Memo** -----

- I uppspelningsläget, roteras bilden enligt kamerans inriktning. När [Automatisk bildrotation] är ställd på [Av] i ► 1-menyn är bildvisningsriktningen fast och oberoende av inställningen [Bildrotering].



Försiktighet

- Roteringsinriktningen kan inte ändras när skrivskyddet på minneskortet är aktiverat eller för följande bilder.
 - Film
 - Skyddade bilder

Koppla in kameran till videoapparater

Anslut kameran till en videoapparat, till exempel TV-apparater för direktvisning vid fotografering eller för att spela upp bilder i uppspelningsläge.

Anslut kameran till en AV-enhet med den medföljande USB-kabeln (I-USB198).

1 Stäng av videoapparaten och kameran.

2 Öppna kontaktlocket på kameran och sätt i kabeln till USB-uttaget.

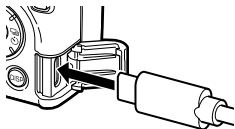

3 Anslut USB-kabeln till videoingången på AV-enheten.

Mer information finns i videoapparatens bruksanvisning.

4 Sätt på kameran.

5 Slå på AV-apparaten.



Försiktighet

- När kameran är kopplad till en videoapparat visas ingenting på kamerans skärm.
- Ljudet från filmer matas ut från AV-enheten. Ljudet justeras på videoapparaten.
- Kameran kan inte leverera ström till AV-enheten. Strömförsörjning av videoenheten.



Memo

- USB-uttaget (USB Type-C) på den här kameran stöder DisplayPort™.

Organisera filer

Radera bilder

1 Välj [Radera] i **2**-menyn eller på bilden där du väljer uppspelningsfunktion och tryck sedan på **▶**.

2 Välj [Radera 1 bild] eller [Radera alla bilder].

Välj en bild med **◀▶** när [Radera 1 bild] är vald.

För bilder tagna med [Filformat] inställd på [RAW+JPEG], kan du välja vilket filformat som ska raderas.

När [Radera alla bilder] är vald, kan du inte välja filformat att radera.



3 Tryck **OK**.

Bilden raderas.

Upprepa steg 2 och 3 om du vill radera en annan bild.



Välj [Avbryt] för att avsluta processen.

När [Radera alla bilder] har valts fortsätter du till nästa steg.

4 Välj [Bekräfta] och tryck sedan på **OK**.



Alla bilder raderas.

Markera flera bilder

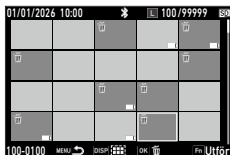
- 1 Tryck på **–** sidan av  i uppspelningsläget enbildsvisning.
Flera bilder visas.
- 2 Tryck på .
- 3 Markera bilder som ska raderas.

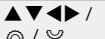

Följande funktioner finns.

	Flyttar markeringsramen.
	Markera/avmarkera en bild.
	Väljer start- eller slutpunkt för bildintervall.

- 4 Tryck på **Fn**.
Bilden där du bekräftar visas.
- 5 Välj [Bekräfta] och tryck sedan på **OK**.
Markerade bilder raderas.





Memo



- Skyddade bilder kan inte markeras.

Skydda bilder mot radering

Du kan skydda bilder från att raderas oavsiktligt.

1 Välj [Skydda] i  2-menyn eller på bilden där du väljer uppspelningsfunktion och tryck sedan på .

2 Välj [Skydda bild 1] eller [Skydda alla bilder].

När [Skydda 1 bild] är vald, använd   för att välja en bild.

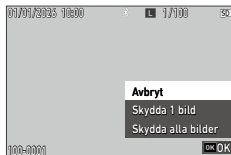

3 Tryck på .

När [Skydda 1 bild] är vald, skyddas den valda bilden.

För att skydda en annan bild, upprepa steg 2 och 3.

Välj [Avbryt] för att avsluta processen.

När [Skydda alla bilder] har valts fortsätter du till nästa steg.

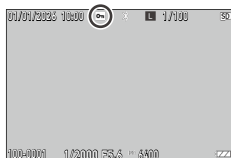

4 Välj [Skydda] eller [Ta bort skydd] och tryck sedan på .

Alla bilder är nu skyddade eller inte skyddade.



Memo -----

- För att upphäva skyddet, ställ in [Skydd] för bilden igen.



Försiktighet -----

- Om [Formatera] i  1-menyn är utförd, raderas även skyddade bilder.

Skydda flera bilder från radering

- 1 Tryck på **–** sidan av **☰** i uppspelningsläget enbildsvisning.
Flera bilder visas.
- 2 Välj [Skydda] i **2**-menyn eller på bilden där du väljer uppspelningsfunktion och tryck sedan på **▶**.
- 3 Markera bilderna som ska skyddas.



Följande funktioner finns.

▲▼◀▶ / ↶ / ↷	Flyttar markeringsramen.
OK	Markera/avmarkera en bild.
DISP	Väljer start- eller slutpunkt för bildintervall.

- 4 Tryck på **Fn**.
Bilden där du bekräftar visas.
- 5 Välj [Bekräfta] och tryck sedan på **OK**.
Markerade bilder är skyddade.

Kopiera bilder

Du kan kopiera bilder mellan internminnet och minneskortet.

- 1 Sätta i minneskort.
- 2 Tryck och håll in **□** ($\frac{IN}{SD}$) för att välja det minne från vilket bilden ska kopieras.

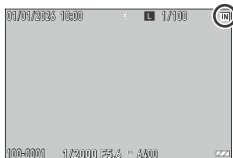

- 3 Välj [Kopiera] i **□** 2-menyn eller på bilden där du väljer uppspelningsfunktion och tryck sedan på **▶**.

- 4 Välj [Kopiera 1 bild] eller [Kopiera alla bilder].

Välj bild med **◀▶** när [Radera 1 bild] är vald.

För bilder tagna med [Filformat] inställd på [RAW+JPEG], kan du välja vilket filformat som ska kopieras.

När [Kopiera alla bilder] har valts kan du inte välja vilket filformat som ska kopieras.

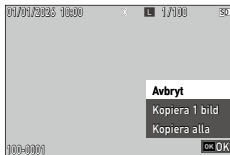

- 5 Tryck **OK**.

När [Kopiera 1 bild] väljs sparas bilden till kopieringsdestinationen.

Upprepa steg 4 och 5 för att kopiera ytterligare en bild.

Välj [Avbryt] för att avsluta processen.

När [Kopiera alla bilder] har valts fortsätter du till nästa steg.

- 6 Välj [Bekräfta] och tryck sedan på **OK**.

En ny mapp skapas på kopieringsdestinationen och bilderna sparas där.



Försiktighet

- Ett meddelande om att det inte finns tillräckligt med kapacitet visas om kapaciteten på kopieringsdestinationen inte räcker till.

Kopiera flera bilder

- 1 Tryck och håll in ($\frac{IN}{SD}$) för att välja det minne från vilket bilderna ska kopieras.
- 2 Tryck på – sidan av i uppspelningsläget enbildsvisning. Flera bilder visas.
- 3 Välj [Kopiera] i 2-menyn eller på bilden där du väljer uppspelningsfunktion och tryck sedan på .
- 4 Markera bilder som ska kopieras.

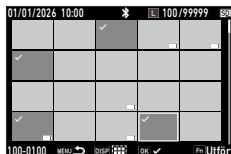

Följande funktioner finns.

	Flyttar markeringsramen.
	Markera/avmarkera en bild.
	Väljer start- eller slutpunkt för bildintervall.

- 5 Tryck på . Bilden där du bekräftar visas.
- 6 Välj [Bekräfta] och tryck sedan på . Markerade bilder kopieras.

Ställa in funktionen för överföring av bilder

Du kan välja bilder som ska överföras till en kommunikationsenhet och begära överföring.

När du använder den dedikerade appen för RICOH GR-serien med en kommunikationsenhet som är registrerad i kameran startar filöverföringen automatiskt.

4

Uppspelningsfunktioner

1 Välj [Filöverföring] i **2**-menyn eller på bilden där du väljer uppspelningsfunktion och tryck sedan på **▶**.

2 Välj [Överför 1 bild].

Välj bild med **◀▶**.

För bilder tagna med [Filformat] inställd på [RAW+JPEG], kan du välja vilket filformat som ska överföras.

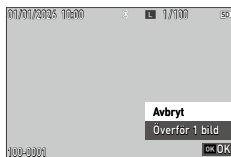

3 Tryck på **OK**.

Överföringsreservationen Automatisk överföring är inställd för bilden.

För att överföra en bild till, upprepa steg 2 och 3.

Välj [Avbryt] för att avsluta processen.



Memo

- Om du vill avbryta överföringen väljer du [Filöverföring] för bilden igen.
- För information om anslutning av kamera och kommunikationsenhet se "Använda kameran med en kommunikationsenhet" (s.117).

Ställa in överföringsfunktionen för flera bilder

1 Tryck på **–** sidan av **■** i uppspelningsläget enbildsvisning.
Flera bilder visas.

1 Välj [Filöverföring] i **2**-menyn eller på bilden där du väljer uppspelningsfunktion och tryck sedan på **▶**.

2 Välj [Överför] eller [Avbryt] och tryck sedan på **OK**.

Fortsätt till nästa steg när [Överför] har valts.

När [Avbryt] väljs avbryts överföringen och skärmen återgår till flerbildsvisning.

3 Du kan välja vilka bilder som ska överföras.



Följande funktioner finns.

▲▼◀▶ / ↶ / ↷	Flyttar markeringsramen.
OK	Markera/avmarkera en bild.
DISP	Väljer start- eller slutpunkt för bildintervall.

4 Tryck på **Fn**.

Bilden där du väljer filformat för överförda bilder visas.

5 Aktivera eller inaktivera filformaten med **ADJ**.



6 Tryck **OK**.

Överföringen är inställd för de valda bilderna.

Redigera och bearbeta bilder

Du kan redigera och bearbeta tagna bilder och sedan spara dem som nya bilder.



Försiktighet

- Endast JPEG-bilder som tagits med den här kameran kan redigeras och bearbetas (endast RAW-bilder i [RAW-framkallning]). Stillbilder som sparas från videor kan inte redigeras och bearbetas. Om du redigerar och bearbetar bilder flera gånger försämras bildkvaliteten.

Framkalla RAW-bilder

Du kan konvertera RAW-bilder (filändelse: DNG) till JPEG-format (filändelse: JPG) och spara dem som nya bilder. Olika inställningar som [Vitbalans] och [Bildkontroll] kan konfigureras och sparas.

1

Visa RAW-bilden som ska framkallas i uppspelningsläget.

2

Välj [RAW Development] i 3-menyn eller på bilden där du väljer uppspelningsfunktion och tryck sedan på .

Bilden [RAW-framkallning] visas.

3

Använd för att välja en parameter.

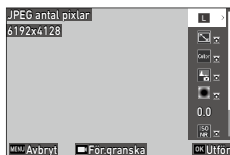



Följande inställningar kan väljas.

- JPEG antal pixlar
- Bredd-höjdförhållande
- Färgrymd
- Bildkontroll
- Ströljus- Korrigering
- Känslighet
- Brusreducering vid högt ISO-värde
- Skuggkorrigering

Inställningarna som användes vid fotograferingen är förvalda.

Du kan bara välja inställningar som kan ändras.

Följande funktioner finns.

	Visar förhandsgranskning.
	Under förhandsgranskning: Förstorar bilden.

4 Tryck ►.

Bilden där du väljer inställning visas.

5 Välj inställning med ▲▼.

Tryck på **Fn** för att visa skärmen för detaljerade inställningar för [Bildkontroll]

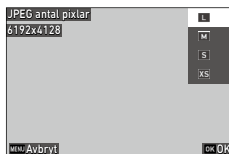

6 Tryck **OK**.

Bilden i steg 3 återkommer.

7 Tryck på **OK** när du har gjort alla inställningar.

8 Välj önskat destinationsminne och tryck sedan på **OK**.

Bilden sparas som en ny bild.

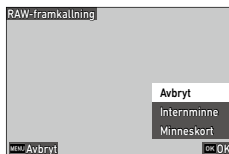

9 Välj [Fortsätt] eller [Avsluta] och tryck sedan på **OK**.

Bilden i steg 3 återkommer när [Fortsätt] väljs.

Framkalla flera RAW-bilder

Flera bilder kan framkallas med samma inställningar.

- 1** Tryck på **–** sidan av **⏏** i uppspelningsläget enbildsvisning.
Flera bilder visas.
- 2** Välj [RAW-framkallning] i **▶** 3-menyn eller på dör du väljer uppspelningsfunktion och tryck sedan på **▶**.
RAW-bilder söks.
- 3** Markera bilder som ska framkallas.



Följande funktioner finns.

▲▼◀▶ / ↶↷	Flyttar markeringsramen.
OK	Markera/avmarkera en bild.
DISP	Väljer start- eller slutpunkt för bildintervall.

- 4** Tryck på **Fn**.
Bildens där du väljer parameter visas.
- 5** Välj en parameter och en inställning.
- 6** Tryck på **OK** när du har konfigurerat alla inställningar.
- 7** Välj önskat destinationsminne och tryck sedan på **OK**.
Bilderna sparas som nya bilder.

Ändra storlek på bilder

Minska bildstorleken (ändra storlek)

Du kan minska storleken på JPEG-bilder och spara dem.

- 1 Visa den bild som ska bearbetas i uppspelningsläget enbildsvisning.**

När flera bilder visas bearbetas de valda bilderna.

- 2 Välj [Storleksändra] i ► 3-menyn eller på bilden där du väljer uppspelningsfunktion och tryck sedan på ►.**

Bilden [Ändra storlek] visas.

- 3 Välj bildstorlek.**

Storleken som är mindre än [JPEG antal pixlar] inställning vid fotograferingen kan väljas.

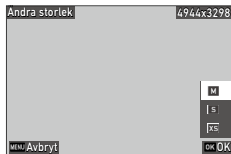

- 4 Tryck på **OK**.**

- 5 Välj önskat destinationsminne och tryck sedan på **OK**.**

Bilden sparas som en ny bild.

Beskära bilder

Du kan beskära en del av JPEG-bilder och sedan spara bilderna.

1 Visa den bild som ska bearbetas i uppspelningsläget enbildsvisning.

När flera bilder visas bearbetas de valda bilderna.

2 Välj [Beskär] i ►3-menyn eller på bilden där du väljer uppspelningsfunktion och tryck sedan på ►.

Bilden [Beskär] visas.

3 Ange området som ska beskäras.



Följande funktioner finns.

▲▼◀▶ / ⤿ / ⤿	Flyttar beskärningsramen.
ADJ	Ändrar bredd-höjdförhållande på beskärningsramen (3:2, 4:3, 1:1 eller 16:9).
DISP	Växlar ⤿-funktionen mellan att ändra beskärningsstorleken och rotera bilden.
+	Ändrar beskärningsstorleken eller roterar beskärningsramen 0,1°.
Fn	Roterar beskärningsramen 90°.
🖼️	Visar förhandsgranskning.
⤿ / 🖼️	Under förhandsgranskning: Förstorar bilden.

4 Tryck på OK.

5 Välj önskat destinationsminne och tryck sedan på OK.

Bilden sparas som en ny bild.

Högdagerkorrigering/skuggområden (nivåjustering)

Du kan korrigera ljusstyrka och kontrast i högerdag, mellanton och skuggområden i JPEG-bilder.

1 Visa den bild som ska bearbetas i uppspelningsläget enbildsvisning.

När flera bilder visas bearbetas de valda bilderna.

2 Välj [Nivåjustering] i ► 3-menyn eller på bilden där du väljer uppspelningsfunktion och tryck sedan på ►.

Bilden [Nivåjustering] visas.

3 Justera värdet.



Följande funktioner finns.

ADJ	Växlar justeringspunkter.
◀▶ / ☺	Justerar värdet.
Fn	Utför auto. korrigering.
🖼️	Visar förhandsgranskning.
☺ / +	Under förhandsgranskning: Förstorar bilden.

4 Tryck på **OK**.

5 Välj önskat destinationsminne och tryck sedan på **OK**.

Bilden sparas som en ny bild.



Hur man gör justeringar

- Genom att flytta mittpunkten åt vänster eller höger justeras den totala ljusstyrkan. Flytta den åt vänster för att göra bilden ljusare eller åt höger för att göra bilden mörkare.

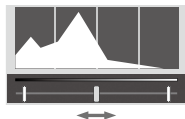

- Om bilden är överexponerad flyttar du den vänstra punkten till höger så att den hamnar i linje med histogramtoppens kant. Om bilden är underexponerad flyttar du den högra punkten till vänster.

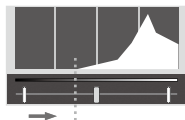

- När histogramtoppen är i mitten och kontrasten är låg, ska du rikta in de vänstra och högra punkterna med kanterna på histogramtoppen.



Justera bildkvalitet

Du kan korrigera bildkvalitet i JPEG-bilder.

- 1 Visa den bild som ska bearbetas i uppspelningsläget enbilsvisning.**

När flera bilder visas bearbetas de valda bilderna.

- 2 Välj [Justering av grundparametrar] i ►3-menyn eller på bilden där du väljer uppspelningsfunktion och tryck sedan på ►.**

Bilden [Just. grundparam.] visas.

- 3 Justera värdet.**

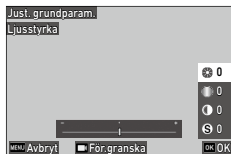

Följande funktioner finns.

▲▼	Ställer in [Ljusstyrka], [Toning], [Kontrast] och [Skärpa].
◀▶	Ställer in ett värde (±4).
🖼️	Visar förhandsgranskning.
🔄 / +	Under förhandsgranskning: Förstorar bilden.

- 4 Tryck på **OK**.**

- 5 Välj önskat destinationsminne och tryck sedan på **OK**.**

Bilden sparas som en ny bild.

Redigera film

Du kan klippa ut eller dela upp en filmfil och spara som en ny fil (eller nya filer).

1 Visa filmen i uppspelningsläget enbildsvisning.

När flera filmer visas bearbetas de valda filmerna.

2 Välj [Filmredigering] i ► 3-menyn eller på bilden där du väljer uppspelningsfunktion och tryck sedan på ►.

Bilden [Videoredigering] visas.

3 Välj [Klipp ut] eller [Dela], och tryck **OK**.





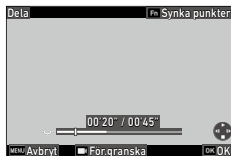
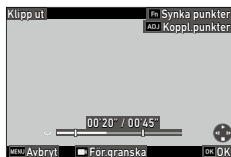

Klipp ut	En ny fil sparas för ett område som anges med start- och slutpunkterna.
Dela	Delar en video i två filer vid den angivna delningspunkten och sparas som nya filer.

4 Anger start- och slutpunkterna eller delningspunkten.

Du kan spela eller pausa videon på samma sätt som när du tittar på en video i uppspelningsläget. (s.60)



Följande operationer finns också tillgängliga.

	[Klipp ut]: Växlar mellan start- och slutpunkterna.
	[Klipp ut]: Flyttar punkterna för start eller slut. [Dela]: Flyttar punkten för delning.
	[Klipp ut]: Flyttar punkterna för start eller slut till uppspelningspunkten. [Dela]: Flyttar punkten för delning till uppspelningspunkten.
	Medan filmen är pausad: Visar förhandsgranskning.

5 Tryck på .

6 Välj önskat destinationsminne och tryck sedan på .

Filmfilen sparas som en ny film (eller flera).

Använda kameran med en dator

Du kan ansluta kameran till en dator med hjälp av den medföljande USB-kabeln (I-USB198) och kopiera bilderna från kameran till datorn.

1 Stäng av kameran.

2 Öppna kontaktlocket på kameran och sätt i kabeln i USB-uttaget.

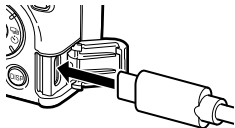

3 Sätt i USB-kabeln i USB-porten på datorn.

Kameran sätts på och går in i uppspelningsläge.

Kameran hittas som en enhet av datorn.

När ett minneskort är isatt visas filerna på minneskortet. När ett minneskort inte är isatt visas filerna i internminnet. Genom att hålla inne  (1/80) växlar minnet till att spela upp bilder.

4 Kopiera bilder till datorn.

Statuslampan blinkar medan bilderna överförs.

5 Koppla bort kameran från datorn när kopieringen är klar.

6 Ta bort USB-kabel från kameran.

Försiktighet -----

- Ta inte bort USB-kabeln medan bilderna överförs.
- Om batterinivån är låg kan det ta lite tid tills kameran hittas av datorn.
- Den trådlösa kommunikationsfunktionen är inte tillgänglig när kameran är ansluten till dator med en USB-kabel.



Memo

- När kameran är ansluten till en dator, visas den som en enhet med namn "RICOH GR IV Monochrome".
- Information om systemkrav för att kunna koppla kameran till en dator, se "Driftmiljö" (s.166).
- När [USB-inställning] är inställt på [Licensvisning] i  6-menyn kan du kontrollera licensinformationen för programvaran.

Använda kameran med en kommunikationsenhet

Följande funktioner kan styras med RICOH GR-appen "GR WORLD" när kameran är ansluten till en kommunikationsenhet Bluetooth®.

Fjärrstyrd fotografering	T bilder på distans genom att använda en kommunikationsenhet.
Bildvisning	Visar de bilder som sparats i kameran på kommunikationsenheten och importerar dem till kommunikationsenheten.
Tids-synkronisering	Synkroniserar datum och tid som visas på kameran med datum- och tidsinställningar för kommunikationsenheten.
Styra ström-försörjningen	Sätter på och stänger av kameran genom kommunikationsenheten.
Uppdatering av fasta programvaran	Laddar ner kamerans fasta programvara och uppdaterar kameran.
Byta namn på kameran	Ändrar kamerans namn (standardinställning: MY GR IV Monochrome).

"GR World" stödjer iOS och Android™ och kan laddas ned från App Store och Google Play™. Information om vilka operativsystem som stöds och andra detaljer finns på nedladdningsplatsen.



Memo

- Du kan ladda ner GR WORLD och få mer information på följande webbplats.

<https://www.ricoh-imaging.com/gr-world/download/>

- När kameran är ansluten till kommunikationsenheten via Bluetooth® slås den trådlösa LAN-funktionen på eller av från appen.
- Information om hur du använder kameran med en kommunikationsenhet finns bruksanvisningen för enheten och på webbplatsen "GR WORLD".
- Appens skärm ser olika ut beroende på kameramodell, kommunikationsenhetens operativsystem och appversion. Observera att appens specifikationer kan ändras i syfte att förbättra funktionaliteten utan föregående meddelande.



Försiktighet

- Den trådlöst LAN slås inte på i följande fall.
 - I -läge
 - När kameran är ansluten till en enhet via USB-kabeln
 - När [Trådlös kommunikation] är avstängd [Av] i 6-menyn
 - När [Flygplansläge] är påslaget [På] i 6-menyn

5

Dela bilder

Koppla samman kamera och en kommunikationsenhet

Du kan ansluta kameran till en trådlös kommunikationsenhet via Bluetooth®. Installera den dedikerade appen "GR WORLD" för RICOH GR-serien i förväg på kommunikationsenheten.

- 1** Sätt på kommunikationsenhetens Bluetooth®-funktion.
- 2** Starta GR WORLD på kommunikationsenheten.
- 3** Tryck på [Registrera ny kamera] på appens startbild.
- 4** Välj [GR IV Monochrome] och tryck sedan på [Detta är första gången].

5 Välj [Trådlös kommunikation] i  6-meny och tryck sedan på .

Skärmen [Trådlös kommunikation] visas.

6 Välj [Funktion] och tryck sedan på .



7 Välj [På] och tryck sedan på .

8 Välj [Parning] och tryck sedan på .

9 Välj [Para samman] och tryck sedan på .

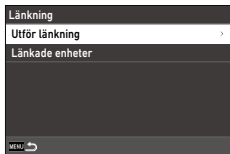

10 Tryck på [Sök efter kameror] i appen.

Kamerans [Enhetsnamn] visas.

11 Tryck på [Enhetsnamn] för kameran.

[Autentiseringskod] visas på kameran och i appen.

12 Kontrollera att de autentiseringskoder som visas stämmer överens och tryck sedan på [Parning] eller [OK] i appen.

13 Tryck på  på kameran.

Kameran och kommunikationsenheten parkopplas och skärmen för slutförd parkoppling visas.

Anslutningens statusikon visas när kameran ansluts till kommunikationsenheten via Bluetooth®.





Försiktighet

- Parning är inte möjlig i följande fall.
 - När kameran är ansluten till en enhet via USB-kabeln
 - När [Trådlös kommunikation] är avstängd [Av] i 6-menyn
 - När [Flygplansläge] är påslaget [På] i 6-menyn
- Vid användning av trådlöst LAN ska du följa lokala lagar och föreskrifter för radiokommunikation.
- Slå på [Flygplansläge] [På] i 6-menyn på platser där trådlösa kommunikationsfunktioner inte kan användas, t.ex. på flygplan.



Memo

- De tagna bilderna kan överföras till kommunikationsenheten genom att ställa in en överföringsreservation i [Filöverföring] i 2-menyn. (s.104)
Du kan också ställa in att tagna bilder överförs automatiskt. (s.121)
När [Importera bilder] trycks in i appen startar överföringen efter att anslutningen via trådlöst LAN har upprättats.
- Om du väljer [Parade enheter] på skärmen i steg 6 visas en lista över parkopplade kommunikationsenheter. Du kan avbryta parkopplingen med varje enhet genom att trycka på på den här bilden. Kopplingen kan upprättas med upp till sex kommunikationsenheter.
- Om du väljer [Kommunikationsinformation] på skärmen i steg 3 visas kamerans [Enhetsnamn].
- Frekvensbandet kan ändras med hjälp av den dedikerade appen för RICOH GR-serien.

Om det trådlösa LAN:et

- Tillgängliga frekvensband varierar beroende på land.
- 5 GHz-bandet är begränsat för utomhusbruk i vissa länder.

Inställning av funktioner kopplade med kommunikationsenheten

Du kan välja vilka funktioner som ska kopplas till kommunikationsenheten.

1 Välj [Smartmobillänk] i  6-menyn och tryck sedan på .

Skärmen [Smartmobillänk] visas.

2 Välj den funktion som ska länkas och tryck sedan på .



Följande funktioner finns.

Lagra platsinformation.	Registrerar platsinformationen för kommunikationsenheten i tagna bilder.
Automatisk bildöverföring	Ställer in automatisk överföring av tagna bilder efter fotograferingen. Välj formatet på överförda filer.
Automatisk storleksändring	Ändra storlek på [JPEG antal pixlar] för överförda bilder till [XS] när inställningen är [På].
Bildöverföring när kameran är avstängd	Ställer in om bildöverföringen ska fortsätta även om kameran stängs av under överföringen.

3 Välj [På] och tryck sedan på .



Gör om steg 2 och 3.

4 Tryck  två gånger.

Spara ofta använda inställningar

Du kan använda fotograferingsinställningarna som sparats i **U1**, **U2** och **U3** på lägesväljaren.

Det finns två sätt att spara fotograferingsinställningarna: Registrera aktuella inställningar eller hämta inställningarna som sparats i inställningsrutorna. Du kan spara följande inställningar.

- Exponeringsfunktion
- Exponeringskompensation
- Inställningar på - och -menyerna (med undantag)

Spara aktuella inställningar

Du kan spara de aktuella inställningarna på lägesväljaren.

1 Ange exponeringsfunktion och alla nödvändiga inställningar som ska sparas.

2 Välj [Tilldela användarfunktionsrätt] i **C** 1-menyn och tryck sedan på **▶**.
Bildern [Tilldela användarfunktionsrätt] visas.

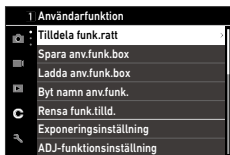

3 Välj en av [USER1] till [USER3] och tryck sedan på **OK**.

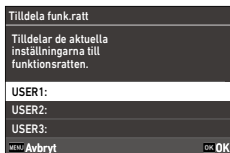

4 Välj om du vill ange ett namn på användarläget och tryck sedan på **OK**.

När [Ange namn] är markerad, visas textinmatningsbilden.

När [Avbryt] är markerad, fortsätt med steg 7.

5 Ange ett namn för användarläget.

Du kan mata in upp till 32 alfanumeriska tecken och symboler.

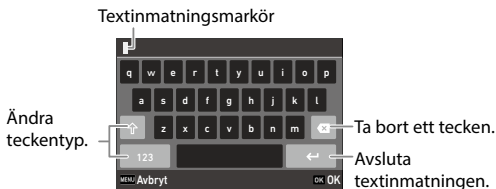

Följande funktioner finns.

▲▼◀▶	Flyttar textvalsmarkören.
↶ / ↷	Flyttar textvalsmarkören upp och ner.
↶	Flyttar textvalsmarkören åt höger och vänster.
OK / ADJ	Anger en bokstav som markerats med textvalsmarkören.

Du kan också utföra operationerna på pekskärmen.

6 Flytta textvalsmarkören till **←**, och tryck på **OK** när du har matat in text.

Bilden där du bekräftar visas.

7 Efter att du kontrollerat inställningen, tryck **OK**.

Menyn **C** 1 visas på nytt.



Memo

- Om inget namn anges används registreringsdatum och -tid som namn på användarläget.
- Om du vill ändra namnet på användarläget väljer du [Byt namn på användarläget] i menyn **C** 1.
- För att radera inställningarna för användarläge, välj [Rensa användarfunktionsindelningen.] i **C** 1-menyn.

Använda inställningsrutorna

Spara inställningarna i en inställningsruta

Du kan spara sex olika inställningar i inställningsrutorna.

1 Ange exponeringsfunktion och alla nödvändiga inställningar som ska sparas.

2 Välj [Spara användarfunktionsruta] i **C** 1-menyn och tryck sedan på **▶**.

Bilden [Spara användarfunktionsruta] visas.

3 Välj från [RUTA1] till [RUTA6], och tryck **OK**.

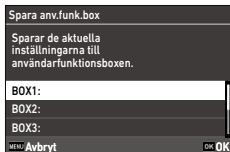

6

Ändra inställningar

4 Välj om du vill ange namn och tryck på **OK**.

När [Ange namn] har valts anger du namnet enligt steg 5 och 6 på "Spara aktuella inställningar" (s.122).

När [Anpassad] är markerad, fortsätt till nästa steg.

5 Tryck på **OK**.

Menyn **C** 1 visas på nytt.

Kopplar inställningar till funktionsratten

Du kan tilldela funktionsratten de inställningar som sparats i en inställningsruta.

- 1** Välj [Ladda användarfunktionsruta] i **C** 1-menyn och tryck sedan på **▶**.

Bilden [Ladda användarfunktionsruta] visas.

- 2** Välj från [RUTA1] till [RUTA6], och tryck **OK**.

- 3** Välj med lägesväljaren ANVÄNDAR1 (**U1**), ANVÄNDAR2 (**U2**) och ANVÄNDAR3 (**U3**) för att tilldela inställningarna.

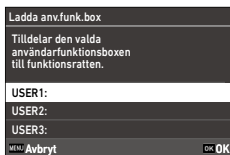

- 4** Tryck på **OK**.

De inställningar som sparats i inställningsrutan tilldelas lägesväljaren.

1 Ställ in funktionsratten på U1, U2, eller U3 i fotograferingsfunktionen.

Guiden för användarfunktion visas på fotograferingsskärmen.

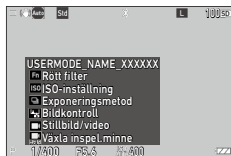

2 Ändra inställningarna efter behov.

För att ändra exponeringsfunktion, välj [Exponeringsfunktion] i 2-menyn.





Memo

- De inställningar som ändras i steg 2 sparas inte i kameran. Om funktionsratten vrids återställs inställningen till sparad inställning. Om du vill ändra inställningarna måste du spara dem i [Spara användarruta] igen.
- Om inställningarna i boxen som tilldelats till funktionsratten är ändrade, ändras även funktionsrattens inställningar.

Anpassa funktionsknapparna



Ändra rattens funktion för exponeringsläget

Du kan spara exponeringsinställningarna som ska ändras när ,  och  används i respektive exponeringsläge.

- 3** Välj [Exponeringsinställning] i **C** 2-menyn och tryck sedan på .
De aktuella inställningarna som tilldelats ,  och  visas på skärmen [Exponeringsinställning].

- 4** Välj exponeringsläge med de inställningar som ska ändras och tryck sedan på .



- 5** Välj de inställningar som ska ändras när ,  och  används.

- 6** Tryck på **OK**.
De ändrade inställningarna tillämpas och bilden i steg 2 visas igen.

Koppla funktioner till ADJ-funktionen

Du kan ändra inställningar för "ADJ-funktion" av vilka funktionerna lätt kan användas genom att trycka **ADJ** (.

Fem funktioner i följande fotograferingsfunktioner kan registreras. (Funktionerna som anges med hakparantes är standardinställningarna för objektet.)

- Av
- Fokus [inställn.2]
- Fokusbegränsare
- Snabbfokusavstånd
- Filformat [inställn.4]
- Bildförhållande [inställn.5]
- Beskär
- JPEG antal pixlar
- Automatisk exponeringsmätning [inställn.3]
- ISO-inställning
- Blixtfunktion
- Blixtljusmängd
- Exponering
- Självutlösare
- Bildkontroll [inställn.1]
- Entrycks-AE i M-läge
- Pekautofokus
- Inställning utomhusvisning
- Bildhastighet

- 1** Välj [ADJ-funktionsinställning] i **C 2**-menyn, och tryck på ►.
Bilden [ADJ-funktionsinställning] visas.

- 2** Välj från [Inställn.1] till [Inställn.5],
och tryck på ►.



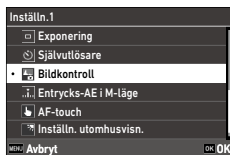

- 3** Välj funktion för registrering, och
tryck på **OK**.

De ändrade inställningarna tillämpas och
bilden i steg 2 visas igen.



6

Försiktighet -----

- De ändrade inställningar i [ADJ-funktionsinställning] är aktiverad i  endast. [Bildkontroll], [Fokus], [Automatisk exponeringsmätning], [Bildhastighet], och [Inställning utomhusvisning] är registrerade för -läge, och kan inte ändras.

Memo -----

- För användning av ADJ-funktion se "Använda ADJ.- funktionen" (s.24).

Ändra funktionerna för funktionsknappen

Du kan ändra funktionerna för när du trycker på **Fn**, **▼**, **◀**, **▶** eller **□**. Följande funktioner kan kopplas till knapparna. (Funktionerna som anges med hakparantes är standardinställningarna för objektet.)

- Av
- Fokus
- Ställ in MF
- Ställ in ögonblicksbild
- Ställ in följande autofokus
- Aktivera autofokusering *1 *2
- AF+AE-lås*1 *2
- Autoexponeringslås*1 *2
- Ansikts-/ögonigenkänning
- Fokusbegränsare
- Snabbfokusavstånd
- Byta inspelningsminne [Håll in filmknappen]
- Filformat
- JPEG → RAW
- JPEG → RAW+
- Bredd-höjdförhållande
- Beskär
- JPEG antal pixlar
- Bildhastighet
- Stillbild/film [Filmknapp]
- AE-mätning
- ISO-inställning [ISO-knapp]
- Blixtfunktion
- Blixtljusmängd
- Exponeringsmetod [Drive-knapp]
- Exponering
- Seriebildtagning
- Självutlösare
- Rödfilter [Fn-knapp]
- Bildkontroll [Bildkontrollknapp]
- Skakdämpning
- Entrycks-AE i M-läge*1 *2
- Fyrvägsknapp
- Pekautofokus
- Inställning utomhusvisning
- Aktivera viloläge
- Flygplansläge*3
- Förhandsgranska*3

*1 Den åtgärd som ska utföras när knappen trycks in kan väljas.

*2 Funktionen kan inte registreras för [Filmknapp] och [Håll filmknapp].

*3 Funktionen kan endast registreras för [Håll filmknapp].

- 1 Välj [Funktionsknappinställning] i **C** 2-menyn, och tryck ►.
Bilden [Fn-knappinställning] visas.
- 2 Markera knappen som inställningen ska ändras för, och tryck ►.

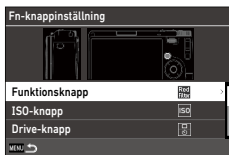

- 3 Välj funktion för registrering, och tryck på **OK**.
De ändrade inställningarna tillämpas och bilden i steg 2 visas igen.

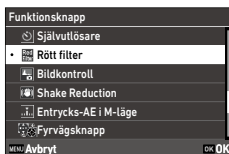

- 4 Tryck på **Fn** när en funktion som kräver detaljerade inställningar ska tilldelas.
- 5 Ställ in vilken åtgärd som ska utföras när knappen trycks in.

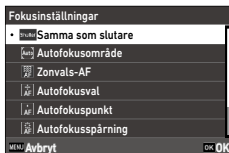

Du kan ställa in hur knappen ska användas när någon av följande funktioner har tilldelats den.

Aktivera AF AF+AE-lås	Välj knappfunktion från [Samma som slutarknappen], [Autofokusområde], [Zonval autofokus], [Välj AF], [Punktautofokus], [Följande autofokus] och [Kontinuerlig autofokus] i [Fokusinställningar].
Lås av exponeringsvärde	Ställ in knappfunktionen för [Håll automatisk exponering låst]. Inställd på [På], sätts AE-låset på och av varje gång knappen trycks. Inställd på [Av], aktiveras autoexponeringslåset endast under tiden knappen trycks. (s.54)
Entrycksmätning i M-läge	Välj det läge som ska justeras för korrekt exponering när knappen trycks ned i M -läget från [Programautomatik], [Bländarförval] och [Slutarförval]. (s.56)

6

Tryck på **OK**.

Bilden i steg 2 återkommer.



Försiktighet

- [Aktivera autofokus], [AF+AE-lås], [Entrycks autoexponeringslås], och [Entrycks-autoexponering i M-läge] kan inte kopplas till



Memo

- När strömmen är på och funktionsratten vrids, visas knappens aktuella funktion. Om [Guide visas på skärmen] är inställd på [Av] i 2-meny, visas inte funktionen.

Ställa in avtryckarens funktioner

Du kan ställa in funktionen när **SHUTTER** trycks in i **C 2**-menyn.

Slutarknapp	Välj knappfunktion när SHUTTER trycks ned halvvägs från [AF+AE-lås], [AE-lås] och [Aktivera autofokus].
Slutarknapp Bekräftelse	Ställ in om inställningen ska slutföras när SHUTTER trycks in halvvägs när en funktion är inställd på fotograferingsskärmen, t.ex. i ADJ.-läget. Denna inställning tillämpas även när autofokus aktiveras med Fn . [På]: Avsluta inställningen genom att trycka på SHUTTER halvvägs. [Av]: Återgår till inställningsskärmen efter att SHUTTER trycks ned halvvägs.

Välja fotograferingsinställningar att spara i kameran

De funktioner och värden som ställts in i kameran sparas även om kameran stängs av. För följande inställningar kan du välja om de ska sparas (På) eller återställas till standardvärden (Av) när kameran stängs av.

- ISO-inställning
- Exponeringskompensation
- Programautomatik
- Skärpeinställning
- Makrofunktion
- Fokusbegränsare
- Automatisk exponeringsmätning
- Blixtfunktion
- Blixtljusmängd
- Stillbild/video
- Exponering
- Självutlösare
- AA filtersimulator
- Rödfilter
- Bredd-höjdförhållande
- Beskär
- Bildkontroll
- ADJ-funktionsinställning
- Fotograferingsinformation Visning
- Uppspelning sinformation Visning
- Bild för uppspelning
- Inställning utomhusvisning

Gör inställningar i [Minne] i menyn **C** 2.
Tryck på **ADJ** för att aktivera eller inaktivera sparfunktionen.

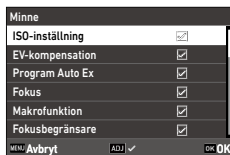

Memo

- När [Återställning] utförs i **11**-menyn återställs alla [Minne]-inställningar till standardvärdena.

Skärm- och ljudinställningar

Ställa in informationen som visas under fotografering/ uppspelning

Du kan ställa in vilken information som visas när bilden växlas med **DISP** i vid fotografering och uppspelning.

1 Välj [Fotograferingsinformation] eller [Uppspelningsinformation] i menyn **C 3** och tryck sedan på **▶**.

[Fotograferingsinformations]- eller [Uppspelningsinformations visning]- bilden visas på skärmen.

fortsätt till steg 3 för att visa [Uppspelningsinformation].

2 För [Visning på skärm], använd **◀▶** för att välja ett visningsläge och tryck sedan på **ADJ** för att sätta på eller stänga av visningen.

Skärmen kan ställas in för displaylägena [Standard Info.], [Förenklad information], [Ingen informationsvisning] och [skärmen avstängd].

Visningslägen utan kryssmarkering visas inte när **DISP** trycks under fotografering. Välj minst ett visningsläge.

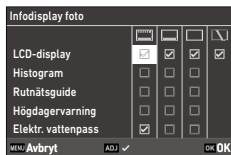

3 Välj objekt med **▲▼◀▶** och tryck sedan på **ADJ** för att slå på eller av.

[Fotograferingsinformation]

Histogram	Visar histogrammet.
Rutnät	Visar rutnätsguiden.
Högdagervarning	Blinkande områden som kan bli överexponerade visas i rött under fotografering.
Elektroniskt vattenpass	Visar indikatorn för kamerans lutning.

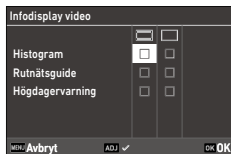



Histogram	Visar ett histogram för bilden.
Rutnätsguide	Visar rutnätsguiden.
Högdagervarning	Överexponerade områden blinkar rött.

4 Tryck på **OK**.

Ställa in direktgranskningstiden

Du kan ställa in informationen som visas vid "direktgranskning" där den tagna bilden visas direkt efter fotografering i [Direktgranskning] i **C** 3-menyn.



Visningstid	Ställer in visningstid vid direktgranskning. När den är inställd på [Håll kvar] visas bilden tills SHUTTER trycks ned halvvägs eller en annan åtgärd utförs.
Zoom vid förhandsgranskning	Gör det möjligt att förstora bilder genom att vrida  åt höger eller trycka på ADJ eller + sidan av  under direktgranskning.
Radera	Du kan radera bilder genom att trycka på  under direktgranskning.

Startförstorningen när du förstorar bilder vid direktgranskning eller enbildsvisning i uppspelningssläge kan ställas in vid [Snabbzoom] i **C** 3-menyn. Välj förstöringsgrad mellan [x4], [x8], [x16] och [100%].

Ställa in direktvisning

Du kan ställa in följande inställningar för direktvisning i **C** 3-meny.



Typ av rutnät	Ställer in linjetyper för rutnätet. Välj mellan [3x3] och [4x4].
Typ av vattenpass	Välj om du bara ska visa horisontell nivå eller horisontell nivå och lutning (i vertikal riktning).
Elektroniska vattenpassets utseende	[Typ1]: Visar fältet längst ner på skärmen. [Typ2]: Visar skalan längst ner på skärmen. [Typ3]: Visar fältet i mitten av skärmen.
Flimmerreducering	Ange nätfrekvens för att minska direktvisningens skärmflimmer.

6

Ändra inställningar

Ställer in ljusstyrkan och färgen på skärmen

E3 inställning av skärm

Du kan ställa in [Ljusstyrka], [Mättnad], [Justera: Blå-orange] och [Justera: Grön-magenta] i [LCD-inställning] i **3**-menyn.

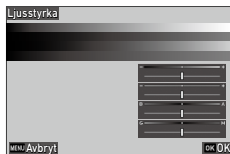

Inställning för utomhusvisning

Ställ in skärmljusstyrkan på skärmen vid [Inställning utomhusvisning] i **3**-menyn om skärmen är svår att se vid utomhusfotografering och andra tillfällen.



Memo

- Funktionerna kan registreras till [ADJ-funktionsinställning] i **2**-menyn. (s.127)

Ställa in belysning

Du kan ange belysningsinställningar i **4**-menyn.



Lampa för strömknapp	Ställer in om lampan för strömbrytaren ska tändas när kameran är påslagen.
Nedräkning	Ställer in om självutlösarlampan ska blinka under fotografering med [Exponeringsmetod] [Självutlösare].

Ställa in ljudeffekter

Du kan ställa in ljudeffekter i  5-menyn.



Ljudeffekter	[Alla]: Matar ut slutarljud, ljud när skärpan ställts in, nedräkningsljud och ljud när trådlöst LAN slås på och stängs av. [Endast slutarljud]: Avger endast slutarljud.
Volym	Ställer in ljudvolymen. När den är inställd på [0], är alla ljudeffekter avstängda.

6

Ändra inställningar

Ställ in energisparläge

Automatisk avstängning av ström

Kameran stängs av automatiskt om inga åtgärder vidtas under den inställda tiden. Du kan ställa in tiden tills kameran stängs av till [1min.], [3min.], [5min.], [10min.], [30min.] eller [Av] i [Auto Power Off] i  7-menyn.

För att återuppta driften, tryck på strömknappen .



Memo -----

- [Automatisk avstängning] är inte tillgänglig i följande fall.
 - Under videoinspelning eller uppspelning
 - Under fotografering med [Intervalltagning] eller [Intervallkomposition] i [Exponeringsmetod]
 - Under databearbetning
 - Under bildöverföring
 - När kameran är ansluten till en dator
 - När kameran är ansluten till GR WORLD

Dämpning av bildskärmen

Kameran dämpar bildskärmen automatiskt om inga operationer utförs under den inställda tiden. Följande objekt kan ställas in i  7-menyn.



Viloläge	Stänger av bildskärmen automatiskt om inga åtgärder vidtas under den inställda tiden. Statuslampan lyser i viloläge. Du kan ställa in tiden tills skärmen stängs av till [3sek], [10sek], [30sek], [1min], [3min], [5min], [10min], [30min] eller [Av].
Autodimmer	Dämpar bildskärmen automatiskt om ingen operation görs inom fem sekunder. Du kan ange om funktionen ska vara på [På] eller [Av].

6

Ändra inställningar

Om någon operation görs, återställs den ursprungliga ljusstyrkan.



Memo

- När [Aktivera viloläge] har registrerats för en knapp i [Funktionsknappinställning] i **C** 2-menyn (s.129), går kameran in i viloläge omedelbart när knappen trycks in.
- [Viloläge] är inte tillgänglig i följande fall.
 - Under fotografering med [Intervalltagning] eller [Intervallkomposition] i [Exponeringsmetod]
 - Under videospelning eller uppspelning
 - När en videoapparat är ansluten till kameran
 - När kameran är ansluten till GR WORLD
- [LCD-autodimmer] är inte tillgänglig i följande fall.
 - Under fotografering med [Intervalltagning] eller [Intervallkomposition] i [Exponeringsmetod]
 - Under direktgranskning
 - I uppspelningsläge
 - När en videoapparat är ansluten till kameran

Inställningar för filterhantering

Ange mapp-/filinställningar

Filer och mappar namnges enligt standardinställningar som följande.

Filnamn	R0000001.JPG till R0999999.JPG
Mappnamn	100 till 999

När filnumret överskrider R0**9999, skapas nästa mapp och filnumret blir R0**0001. Om filnumret överstiger R0** när mappnumret är 999, kan inga fler filer sparas på minneskortet.

Du kan ändra fil- och mappnamn.

Skapa ny mapp

När [Skapa ny mapp] är markerad i  1-menyn, skapas en ny mapp med ett nytt nummer när nästa bild sparas.



Försiktighet

- Du kan inte skapa nya mappar efter varandra.





Memo

- Under fotografering med [Intervalltagning] eller [Intervallkomposition] i [Exponeringsmetod] skapas en ny mapp automatiskt.

Mappnamn

När bilder tas med kameran skapas automatiskt en mapp och de tagna bilderna sparas i den. Mappnamnen består av ett ordningsnummer från 100 till 999 och en sträng med fem tecken.

Du kan ändra teckensträngen i mappnamnet.

1 Markera [Mappnamn] i  1-meny, och tryck .

Bilden [Mappnamn] visas.

2 Välj [Datum] eller [Valfri] i [Mappnamn].



6

Ändra inställningar

Datum	Tilldelar fyra siffror för månad och dag för fotograferingsdatumet efter mappnumret. Den tilldelade månaden och dagen är enligt det datumformat som ställts in i [Datuminställning] i  10-meny. Exempel) 101_0125 : För bilder tagna den 25 januari
Valfritt	Tilldelar en fri definierad sträng på fem tecken efter mappnumret. (Standardinställning: RICOH) Exempel) 101RICOH

Gå till steg 6 när du markerar [Datum] eller inte behöver ändra teckensträngen.

3 Tryck på  för att välja [Ange text] och tryck sedan på .

Textinmatningsskärmen visas.

4 Ange ett mappnamn.

Du kan mata in upp till fem alfanumeriska tecken.



Följande funktioner finns.

	Flyttar textvalsmarkören.
	Flyttar textvalsmarkören upp och ner.
	Flyttar textvalsmarkören åt höger och vänster.
	Anger en bokstav som markerats med textvalsmarkören.

Du kan också utföra operationerna på pekskärmen.

5 Flytta textvalsmarkören till ←, och tryck på **OK** när du har matat in text.

Bilden där du bekräftar visas.

6 När du har kontrollerat det inmatade namnet trycker du på **OK**.

Bilden i steg 2 återkommer.



Memo

- Om mappnamnet ändras skapas en mapp med ett nytt nummer nästa gång fotograferingen utförs.



Försiktighet



- Högsta mappnumret är 999. Om mappnamnet ändras eller om en ny mapp skapas efter att mappnumret når 999 kan du inte ta nya bilder. Du kan inte heller ta nya bilder när filnumret når 9999.

Filnamn







En av följande teckensträngar används som prefix för filnamnet för stillbilder beroende på inställningen för [Färgrymd] (s.87) i 4-menyn.

Färgrymd	Filnamn
sRGB	R0*****.JPG
AdobeRGB	_R*****.JPG

Du kan ändra de första två tecknen av filnamnen från "R0".

1 Välj [Filnamn] i  1-menyn, och tryck .

Bilden [Filnamn] visas.

2 Använd   för att välja  eller  och använd sedan   för att ange en teckensträng.

Alfanumeriska versaler och " _ " kan matas in.

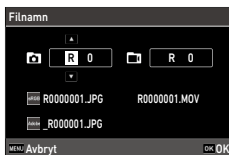

3 Tryck på .



Memo -----

- När [Färgrymd] är inställd på [AdobeRGB] är filnamnsprefixet " _ " och första tecknet i angiven teckensträng används som filnamn.

Sekvensnumrering

I [Sekvensnumrering] i  1-menyn, kan du ställa in om att fortsätta sekvensnumreringen för mappar- och filnamn även när en ny mapp har skapats eller minneskortet är utbytt.



Sekvensnumrering	När en ny mapp har skapats	När minneskortet byts ut	
	Filnummer	Mappnamn	Filnummer
Mapp och fil	Fortsätt	Fortsätt	Fortsätt
Fil	Fortsätt	Återställ	Fortsätt
Av	Återställ	Återställ	Återställ

Återställ numrering

När en ny bild tas efter att [Återställ numrering] i  1-menyn har utförts skapas en mapp med ett nytt mappnummer och filnumret börjar med 0001.





Memo

- När filnumret når 9999 skapas en ny mapp och filnumret återställs.
- Om ett minneskort inte är isatt, återställs filnumret i internminnet.

Information om upphovsrätt

Du kan ange information om upphovsrätt som läggs in i Exif-data.

1 Välj [Upphovsrätt] på  1-menyn, och tryck i .

Bilden [Upphovsrätt] visas.

2 Välj [På] eller [Av] i [Bädda in upphovsrätt], och tryck **OK**.

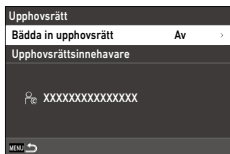

3 Tryck  i [Upphovsrättsinnehavare].

Textinmatningsskärmen visas.



4 Ange upphovsrättsinnehavare.

Du kan mata in upp till 32 alfanumeriska tecken och symboler.

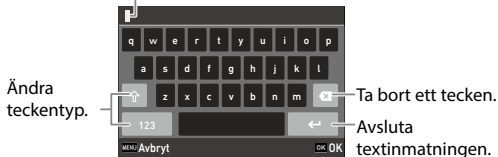
Textinmatningsmarkör



Följande funktioner finns.

	Flyttar textvalsmarkören.
	Flyttar textvalsmarkören upp och ner.
	Flyttar textvalsmarkören åt höger och vänster.
OK / ADJ	Anger en bokstav som markerats med textvalsmarkören.

Du kan också utföra operationerna på pekskärmen.

5 Flytta textvalsmarkören till ←, och tryck på **OK** när du har matat in text.

Bilden där du bekräftar visas.

6 När du har kontrollerat det inmatade namnet trycker du på **OK**.

Bilden i steg 2 återkommer.



Memo -----

- Du kan kontrollera Exif-informationen i [Detaljerad information]. (s.21) i uppspelningsläget.

Montera extra tillbehör

Objektivkonverter/objektivadapter

Ta bort frontringen innan du använder konverter (GW-4) och objektivadapter (GA-3).

Information om hantering av tillbehör finns i bruksanvisningen som medföljer produkterna.

Ta av frontringen

Stäng av kameran och vrid locket moturs tills det kan tas bort. Rör inte stiften på konvertern (①).

Vrid adaptern moturs på samma sätt för att ta bort den.

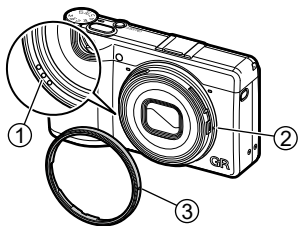

7

Tillägg

Sätt fast frontringen

Med kameran avstängd, linjera frontringens markering (③) med kamerans markering (②), och vrid frontringen medurs tills det klickar på plats.



Försiktighet

- Använd alltid objektivadapter GA-3 när du använder adapter. Om andra adapter används uppnås inte kamerans ursprungliga optiska prestanda.



Strömförsörjning

Problem	Orsak	Lösning	Sida
Kameran sätts inte på.	Batteriet är inte isatt.	Ladda batteriet och sätt in det korrekt i kameran.	s.42
	Batteriet är uttömt.		
	Batteriet är inte isatt i rätt riktning.		
	Batteriet är inte kompatibelt.	Använd det uppladdningsbara batteriet (DB-120).	—
	Nätadaptorn är inte korrekt ansluten.	Anslut nätadaptorn korrekt.	—
Kameran stängs av under användning.	Funktionen [Automatisk avstängning] har aktiverats för att kameran inte använts under en viss tid.	Sätt på kameran igen.	s.44
	Batteriet är uttömt.	Ladda batteriet.	s.42
Kameran stängs inte av.	Kameran fungerar inte korrekt.	Ta ut batteriet och sätt i det igen.	s.40
Indikatorn för lågt batteri visas eller kameran stängs av även när ett fulladdat batteri är installerat.	Batteriet är inte kompatibelt.	Använd det uppladdningsbara batteriet (DB-120).	—
Batteriet kan inte laddas.	Fel på batteriet.	Byt ut batteriet mot ett nytt.	—
	Batteriet är hett.	Låt batteriet svalna till omgivningstemperatur.	—
Batteriet laddar fort ur.	Omgivningstemperaturen är mycket hög eller mycket låg.	—	—



Fotografering

Problem	Orsak	Lösning	Sida
Fotografering utförs inte genom att trycka SHUTTER .	Batteriet är tomt.	Ladda batteriet.	s.42
	Kameran är avstängd eller inte i fotograferingsläge.	Sätt på kameran eller tryck SHUTTER för att växla till fotograferingsfunktion.	s.44
	Minneskortet ej formaterat.	Utför [Formatera] i  1-menyn.	s.46
	Minneskortet är fullt.	Sätt i ett nytt kort, eller radera oönskade filer.	s.98
	Minneskortet har nått slutet av sin livslängd.	Sätt i ett nytt minneskort.	—
	Minneskortet är smutsigt.	Rengör med mjuk, torr duk.	—
Bilderna kan inte kontrolleras efter fotografering.	Bekräftelsetiden är för kort.	Ändra inställning [Displaytid] av [Direktgranskning] i C 3-menyn.	s.135

Problem	Orsak	Lösning	Sida
Skärmen är tom.	Skärmens ljusstyrka är mörk.	Justera skärmens ljusstyrka i  3-menyn.	s.136
	Skärmen är avstängd.	Tryck DISP för att sätta på skärmen.	s.20
	En videoapparat är ansluten till kameran.	Ta bort kabel från kameran.	s.97
Kameran kan inte fokusera i autofokusläget.	Objektivet är smutsigt.	Rengör med mjuk, torr duk.	—
	Motivet ligger inte i mitten av ramen.	Lås fokus för fotografering.	—
	Motivet lämpar sig inte för autofokus.	Lås fokus eller ställ in fokuseringsfunktionen på [MF] för fotografering.	s.65
	Motivet ligger för nära.	Använd makrofunktionen eller flytta bort från motivet.	s.66
Bilderna är suddiga.	Kameran skakade när SHUTTER trycktes in.	Håll kameran och pressa dina armbågar mot kroppen eller använd ett stativfäste.	—
	När du fotograferar på en mörk plats blir slutartiden längre och bilderna blir lätt suddiga.	Använd blixten eller ställ in [ISO-inställning] för att höja ISO-känsligheten.	s.71 s.70
Inbyggda blixten avfyras inte.	En funktion som förhindrar att blixten avfyras är vald.	Kontrollera inställningar och funktioner.	—
Blixten lyser inte upp motivet.	Motivet är mörkt.	Justera blixtexponeringen.	s.72
	Blixtmängden är inte lämplig.		



Problem	Orsak	Lösning	Sida
Bilderna är för ljusa.	Blixtmängden är inte lämplig.	Justera blixtmängden, flytta bort från motivet eller använd en annan ljuskälla.	s.72
	Skärmens ljusstyrka är inte lämplig.	Justera skärmens ljusstyrka i  3-menyn.	s.136
Bilderna är för mörka.	Skärmens ljusstyrka är inte lämplig.	Justera skärmens ljusstyrka i  3-menyn.	s.136
	Exponeringskompensationen är inställd på ett negativt värde.	Ändrar värdet för exponeringskompensationen.	s.53
Skärmens ljusstyrka ändras vid autofokus.	Den omgivande belysningen är dålig eller skiljer sig från den som används för autofokus.	Det är normalt och indikerar inte felfunktion.	—
Indikatorerna för elektroniskt vattenpass visas inte.	Indikatorerna för elektroniskt vattenpass är gömda.	Kontrollera visningen av [Fotograferings informationen] i  3-menyn.	s.134
Bilderna är inte horisontella även fast nivåindikatorn visade att kameran var det.	Kameran skadades under fotografering eftersom du befann dig på rörligt mark eller på grund av andra orsaker.	Håll kameran stilla när du fotograferar.	—
	Motivet är inte vågrätt.	Kontrollera motivet.	—

Uppspelning/radera

Problem	Orsak	Lösning	Sida
Fotograferings-information visas inte.	Informationsvisning är ställd på [Ingen visning av information].	Tryck DISP för att växla informationen som visas på skärmen.	s.20
Damm och smuts syns i bilderna.	Sensorn är smutsig eller dammig.	Utför [Damm borttagning] i  9-menyn. Damm borttagningen kan aktiveras varje gång kameran slås på och stängs av.	—
Defekta bildpunkter som ljusa och mörka punkter syns i bilden.	Det finns defekta bildpunkter i sensorn.	Utför [Pixelmappning] i menyn  9. Det tar cirka 30 sekunder att korrigera defekta bildpunkter så batteriet måste vara fulladdat.	—
Bilder visas inte på videoapparaten.	Kabeln är inte korrekt ansluten.	Anslut kabeln korrekt.	s.97
	Ingångsinställningen för videoapparaten är inte korrekt.	Kontrollera videoapparatens inställningar.	—
Bilderna på minneskortet kan inte spelas upp. Bilden visas inte på skärmen.	Det isatta minneskortet är inte formaterat med den här kameran.	Sätt i ett minneskort som formaterats med [Formatera] i  1-menyn på den här kameran.	s.46
	Minneskortet är smutsigt.	Rengör med mjuk, torr duk.	—
	Kortet fungerar inte korrekt.	Kameran är inte problemet om bilder i ett annat minneskort kan spelas upp med den. Använd inte ett minneskort som har problem.	—



Problem	Orsak	Lösning	Sida
Skärmen stängdes av.	Batteriet är tomt.	Ladda batteriet.	s.42
	Funktionen [Automatisk avstängning] har aktiverats för att kameran inte använts under en viss tid.	Sätt på kameran igen.	s.44
Fil(er) kan inte raderas.	[Skydda] är inställd för bilden(erna).	Ta bort skyddet med [Protect] i  2-menyn.	s.100

Övrigt

Problem	Orsak	Lösning	Sida
Minneskortet kan inte sättas i.	Kortet är inte isatt åt rätt håll.	Sätt i minneskortet åt rätt håll.	s.40
Kamera-kontrollen har ingen effekt.	Batteriet är tomt.	Ladda batteriet.	s.42
	Kameran fungerar inte korrekt.	Stäng av och sätt på kameran.	s.44
Ta ut batteriet och sätt i det igen. När nätadaptorn används, anslut igen.		s.40	
Datum är inte korrekt inställt.	Datum och tid är inte korrekt inställda.	Ställ in datum och tid korrekt i  10-menyn.	s.45
Datuminställningen har återställts.	Batteriet var uttaget.	Om batteriet är uttaget i fler än fem dagar kommer datuminställningarna att förloras. Ställ in datum och tid korrekt i  10-menyn.	s.45

Felmeddelanden

Felmeddelanden	Beskrivning
Minneskortet är fullt.	Minneskortet är fullt och inga fler bilder kan sparas. Sätt i ett nytt minneskort eller radera oönskade filer. (s.98)
Inbyggda minnet fullt.	Minneskortet Internminnet är fullt och inga fler bilder kan sparas. Sätt i ett nytt minneskort eller radera oönskade filer. (s.98)
Ingen bild.	Det finns inga uppspelningsbara bilder på minneskortet och internminnet.
Inget kort i kameran.	Det finns inget minneskort i kameran.
Minneskortfel.	Det är problem med minneskortet och det går inte att fotografera och spela upp bilder. Du kanske kan spela upp bilderna med hjälp av en dator.
Internminnesfel.	Problem med internminnet. Formatera internminnet. (s.46)
Kortet ej formaterat.	Minneskortet som sitter i är inte formaterat eller har använts på en dator eller annan enhet som inte passar för den här kameran. Använd kortet när det formaterats i kameran. (s.46)
Kortet kan inte användas.	Isatt minneskort är inte kompatibelt med kameran.
Bilden kunde inte sparas.	Det är problem med minneskortet eller internminnet och bilden kan inte sparas.
Bildmappen kunde inte skapas.	Det högsta mappnumret (999) har använts och inga fler bilder kan sparas. Sätt i ett nytt minneskort eller formatera kortet eller internminnet. (s.46)
Bilden kan inte visas.	Du försöker spela upp en bild i ett format som inte stöds av kameran. Du kanske kan spela upp bilderna med hjälp av en dator.

Felmeddelanden	Beskrivning
Bilden kan inte förstoras.	Du försöker förstora en bild som inte kan förstoras.
Bilden kan inte bearbetas.	Detta meddelande visas när du försöker utföra en funktion i  3-menyn för bilder som tagits med andra kameror, eller [Storleksändra] eller [Beskär] för bilder med minsta filstorlek.
Den här funktionen kan inte bearbeta flera bilder i grupp.	Bearbeta varje bild en efter en.
Funktionen kan inte användas i aktuellt läge.	Ställ in funktionen efter växling till  -läge. Alternativt kan du stänga av [Flygplansläge] [Av] i  6-menyn.
Denna funktion är inte tillgänglig annat än i Användarläge.	Ställ in funktionen efter att du ställt lägesväljaren på U1 , U2 eller U3 .
Kameran stängs av som skydd mot överhettning.	Kameran stängs av eftersom den är för varm. Låt kameran svalna innan du sätter på den igen.
Uppdateringen misslyckades.	Uppdateringen kunde inte utföras korrekt. Stäng av kameran och sätt på den och utför sedan uppdateringen igen.
Programvaran kunde inte uppdateras. Ett fel upptäcktes i uppdateringsfilen.	Ett fel upptäcktes i uppdateringsfilen. Ladda ned uppdateringsfilen igen och utför uppdatering.
Batteriet måste laddas innan pixelmappning kan aktiveras.	Dessa meddelanden visas om du försöker utföra en funktion vid för låg batterinivå. Installera ett fullständigt laddat batteri.
Batterinivån är för låg för att genomföra uppdatering av programvaran.	
Batterinivån är för låg för att genomföra återställning till fabriksinställningar.	

Felmeddelanden	Beskrivning
Parning misslyckades. Kontrollera funktionsläge.	Bluetooth®-parning misslyckades. Kontrollera inställningarna. (s.118)
Parning misslyckades. Kontrollera flygplansläget.	
Parkopplingen misslyckades eftersom kameran redan är ansluten via USB.	

Viktiga data

Kamera

Objektiv	Objektivuppbyggnad	7 element i 5 grupper (3 asfäriska objektelement)
	Brännvidd och bländare	18,3 mm (cirka 28 mm i 35 mm motsvarande brännvidd) / F2.8 till F16
Bild-element	Bildsensor	Typ: Monokrom, CMOS Storlek: 23,3 mm × 15,5 mm
	Effektiv upplösning	Cirka 25,74 megapixlar
	Känslighet (standard utgångskänslighet)	ISO 160 till ISO 409600: Auto (ISO Auto lägsta/högsta gräns och kortaste slutartid kan ställas in), manuell
	Bildstabilisering	Skakdämpning med sensorflyttning "SR" (5 axlar)
	AA filtersimulator	Moaréreduktion med skakdämpningsenheten (av, låg, hög)
	Damm-orttagning	Sensorrengöring med ultraljudsvibrationer "DR II"

Filformat	Stillbild	<p>Filformat: RAW (DNG) 14 bit, JPEG (Exif 2.3-kompatibel), DCF 2.0-kompatibel</p> <p>Färgrymd: sRGB, AdobeRGB</p> <p>Antal pixlar:</p> <p>[3:2] L (26 M: 6192 × 4128) M (16 M: 4944 × 3296) S (8,2 M: 3504 × 2336) XS (2,5 M: 1920 × 1280)</p> <p>[4:3] L (23 M: 5504 × 4128) M (15 M: 4400 × 3296) S (7,3 M: 3120 × 2336) XS (2,8 M: 1920 × 1440)</p> <p>[1:1] L (17 M: 4128 × 4128) M (11 M: 3296 × 3296) S 5,5 M: 2336 × 2336) XS (1,6 M: 1280 × 1280)</p> <p>[16:9] L (22 M: 6192 × 3480) M (14 M: 4944 × 2784) S (6,9 M: 3504 × 1968) XS (2,1 M: 1920 × 1080)</p>
	Video	<p>Filformat: MPEG4 AVC/H.264 (MOV)</p> <p>Antal pixlar: Full HD (1920 × 1080, 60p/30p/24p)</p> <p>Ljudinspelning: Inbyggd stereomikrofon</p> <p>Inspelningstid: Upp till 4 GB eller 25 minuter, inspelningen avbryts automatiskt om kameran blir för varm</p>
	Lagringsmedia	<p>Internminne (ca 53 GB), microSD/microSDHC/microSDXC-minneskort (microSDHC-minneskort och microSDXC-minneskort uppfyller UHS-I-standarden)</p>

Skärpeinställning	Typ	Hybrid AF (bildplan och kontrastdetektering)
	Fokuseringsfunktion	Auto-area AF, zonval AF, välj AF, punkt AF, följande AF, kontinuerlig AF, manuell skärpeinställning, (0,3 m, 1 m, 1,5 m, 2 m, 2,5 m, 3,5 m, 5 m, ∞), ∞
	Fokusbegränsare	När, långt bort, av
	Tryck ner helt för ögonblick	Fotografera genom att fokusera på ett fast avstånd med ett tryck på avtryckaren eller en knackning på monitorn
	Ansikts-/ögonigenkänning	På, bara i AF-område, av
	Fokusområde (från objektivets framände)	Normalt: Cirka 0,1 m till ∞ Makrofunktion: Cirka 0,06 till 0,15 m
Exponeringsstyrning	Exponeringsfunktion	Programautomatik, bländarförval, slutarförval, snabbavståndsförval, manuell exponering
	Mätfunktion	Flersegmentmätning, centrumviktad mätning, spotmätning, högdagerviktad mätning
	Slutartid	1/4000 till 30 sek (begränsning av bländare – F2.8: upp till 1/2500 sek, F5.6 eller högre: upp till 1/4000 sek), tidsinställd exponering (10 sek till 20 min), glödlampa, tid • Slutartiden kan ställas in på upp till 1/16000 sek. med den elektroniska slutaren.
	Exponeringskompensation	Stillbild: ±5 EV, steg om 1/3 EV Film: ±2 EV, steg om 1/3 EV
Exponeringsmetod	Exponering	Enbildsexponering, seriebildtagning, alternativexponering, multiexponering, intervalltagning, intervallkomposition
	Självutlösare	10 sek, 2 sek, av

Fotograferingsfunktioner	Beskär	Av, 35 mm, 50 mm
	Bildkontroll	Standard, solid, mjuk, hög kontrast, kornig, HDR-ton, anpassad 1, anpassad 2, anpassad 3 Inställningsparametrar: Hög/låg-justering, kontrast, kontrast (högdagar), kontrast (skuggor), skärpa, skuggning, klarhet, toning, korneffekt, HDR-tonnivå • Tillgängliga parametrar varierar beroende av vald bildinställning.
	Dynamikområdeskorrigerig	Högdagerkorrigerig, skuggkorrigerig
	Brusreducering	Brusreducering vid långa slutartider, Brusreducering vid högt ISO-värde
	Horisontkorrigerig	SR på: Korrigerig upp till 1 grad SR Off: Korrigerig upp till 1,5 grader
	Rödfilter	På, Av
Uppspelningfunktioner	Visning	Bildförstoring (4x, 16x), rutnätet visas (3x3 rutnät, 4x4 rutnät), histogram, högdagervarning, visning av elektroniskt vattenpass
	Uppspelning	Enbildsvisning, flerbildsvisning (20 bilder, 48 bilder), förstoring (upp till 16x; 100 %-visning och snabbzoom-visning tillgängliga), histogram (Y-histogram), rutnät (3x3 rutnät, 4x4 rutnät), högdagervarning, automatisk bildrotation, mappvisning, kalenderfilmremsvisning
	Justering av grundparametrar	Inställningsparametrar: Ljusstyrka, toning, kontrast, skärpa
	RAW-framkallning	Alternativ för val av RAW-bilder: Enstaka bild, flera bilder, bilder i markerad mapp, bilder på valt fotograferingsdatum RAW-framkallningsparametrar: JPEG antal pixlar, bredd-höjdförhållande, färgrymd, vitbalans, bildkontroll, ströljuskorrigerig, känslighet, brusreducering vid högt ISO-värde, skuggkorrigerig
	Redigerig	Radera, skydda, bildrotation, bildkopierig, filöverförig, storleksändring, beskärning (bildförhållande och lutningsjusteringar tillgängliga), nivåjustering, filmredigerig (klipp,dela), spara filmruta som JPEG-bild

LCD-skärm	Typ	3,0-tums TFT-färg-LCD med bred betraktningvinkel (bildförhållande: 3:2) med luftspaltfritt härdat glas, ca 1037 K punkter
	Pekskärm	Kapacitiv avkänningstyp
	Inställningar	Ljusstyrka, färgmättnad, blå/gul, grön/magenta, inställning utomhusvisning (auto, manuell (± 2 steg))
Trådlös LAN-kommunikation	Standarder	2,4 GHz: IEEE802.11 b/g/n/ax 5,2 GHz: IEEE802.11 a/n/ac/ax (ej tillgänglig i vissa regioner) 5,8 GHz: IEEE802.11 a/n/ac/ax (inte tillgängligt i vissa regioner)
	Frekvensband	2,4 GHz: 2400 till 2483,5 MHz 5,2 GHz: 5150 till 5250 MHz (ej tillgängligt i vissa regioner) 5,8 GHz: 5725 till 5850 MHz (ej tillgängligt i vissa regioner)
	Bandbredd	2,4 GHz: 20 MHz 5,2 GHz: 20/40/80 MHz 5,8 GHz: 20/40/80 MHz
	Säkerhet	Autentisering: WPA2™, WPA3™ Kryptering: AES
Bluetooth®-kommunikation	Standarder	Bluetooth® v5.3 (Bluetooth Low Energy)
	Frekvensband	2400 till 2483,5 MHz
Gränssnitt	USB Type-C	Batteriladdning/strömförsörjning (vid användning av nätadapter (tillval)), dataöverföring (MTP), videoutgång (DisplayPort™ över USB-C (DisplayPort Alternative Mode))
	Tillbehörssko	Kompatibel med dedikerade blixtar Blixtfunktion: Blixtfunktion: alltid blixt, alltid blixt + röda ögon, synk till lång slutartid, lång synk + röda ögon: Auto, 1/1, 1/4
	Objektivadapterstift	Finns

Strömför- sörjning	Batterityp	Laddbart batteri DB-120
	Nätadapter	Nätadapter kompatibel med USB Power Delivery, nätadapter (K-AC166, tillval) <ul style="list-style-type: none">• Kameran är kompatibel med USB Power Delivery, men är inte certifierad med logotypen från USB Implementers Forum.
	Batterilivslängd	Antal bilder som kan tas: Cirka 250 bilder <ul style="list-style-type: none">• Detta är resultatet av ett test enligt CIPA-standarderna med ett fulladdat uppladdningsbart batteri vid en temperatur på 23°C (73°F). Verkliga resultat kan variera beroende på fotograferingsförhållanden. Uppspelningstid: Cirka 240 min. <ul style="list-style-type: none">• Resultat vid provningar gjorda på RICOH-fabriken. Verkliga resultat kan variera beroende på fotograferingsförhållanden.
Mått och vikt	Mått	Cirka 109,4 mm (B) × 61,1 mm (H) × 32,7 mm (D) 4,3 tum (B) × 2,4 tum (H) × 1,3 tum (D)) (exklusive manöverorgan och utskjutande delar) Objektivets sektionstjocklek: 31,3 mm (1,2 tum) Kroppens tjocklek: 24,5 mm (1,0 tum)
	Vikt	Cirka 262 g (inklusive batteri och SD-minneskort) Cirka 228 g (enbart hus)
Medföljande tillbehör	Uppladdningsbart batteri DB-120, USB-kabel I-USB198, handrem O-ST198	
Språk	English, French, German, Spanish, Portuguese, Italian, Dutch, Danish, Swedish, Finnish, Polish, Czech, Hungarian, Turkish, Greek, Russian	

Laddbart batteri DB-120

Nominell spänning	3,85 V
Märkvärde	1800 mAh, 6,93 Wh
Arbetstemperatur	-0 till 40 °C (-32 till 104 °F)
Förvaringstemperatur	-20 till 45 °C (-4 till 113 °F)
Mått	40,9 mm (B) × 35,4 mm (H) × 10,75 mm (D) (1,6 tum (B) × 1,4 tum (H) × 0,4 tum (D))
Vikt	Cirka 33 g (1,2 oz.)

Bildlagringskapacitet

Följande tabell visar ungefärligt antal bilder och inspelningstid för filmer (i sekunder) som kan sparas i internminnet och minneskort i olika format.

Stillbild

Filformat/ JPEG antal pixlar	Bredd- höjdförhål- lande	Bränn- vidd*1	Antal pixlar	Internminne 53 GB	Minneskort 64 GB
L	3:2	—	26 M: 6192 × 4128	2,911	3,267
	4:3	—	23 M: 5504 × 4128	3,261	3,660
	1:1	—	17 M: 4128 × 4128	4,338	4,869
	16:9	—	22 M: 6192 × 3480	3,443	3,864
M	3:2	—	16 M: 4944 × 3296	4,519	5,071
	4:3	—	15 M: 4400 × 3296	5,103	5,728
	1:1	—	11 M: 3296 × 3296	6,778	7,607
	16:9	—	14 M: 4944 × 2784	5,355	6,011
S	3:2	—	8,2 M: 3504 × 2336	8,853	9,936
	4:3	—	7,3 M: 3120 × 2336	9,859	11,066
	1:1	—	5,5 M: 2336 × 2336	13,146	14,754
	16:9	—	6,9 M: 3504 × 1968	10581	11,875
XS	3:2	—	2,5 M: 1920 × 1280	27,114	30,431
	4:3	—	2,8 M: 1920 × 1440	25,519	28,641
	1:1	—	16 M: 1280 × 1280	39,439	44,264
	16:9	—	2,1 M: 1920 × 1080	33,371	37,454

Filformat/ JPEG antal pixlar	Bredd- höjdförhål- lande	Bränn- vidd*1	Antal pixlar	Internminne 53 GB	Minneskort 64 GB	
RAW	3:2	28 mm	26 M: 6192 × 4128	937	1,051	
		35 mm	16 M: 4944 × 3296	979	1,099	
		50 mm	8,2 M: 3504 × 2336	1,018	1,142	
	4:3	28 mm	23 M: 5504 × 4128	949	1,065	
		35 mm	15 M: 4400 × 3296	985	1,106	
		50 mm	7,3 M: 3120 × 2336	1,020	1,145	
	1:1	28 mm	17 M: 4128 × 4128	974	1,094	
		35 mm	11 M: 3296 × 3296	1004	1127	
		50 mm	5,5 M: 2336 × 2336	1,030	1,156	
	16:9	28 mm	22 M: 6192 × 3480	955	1,072	
		35 mm	14 M: 4944 × 2784	990	1,111	
		50 mm	6,9 M: 3504 × 1968	1,023	1,148	
	RAW+	3:2	28 mm	26 M: 6192 × 4128	708	795
			35 mm	16 M: 4944 × 3296	804	903
			50 mm	8,2 M: 3504 × 2336	913	1,025
4:3		28 mm	23 M: 5504 × 4128	736	826	
		35 mm	15 M: 4400 × 3296	826	927	
		50 mm	7,3 M: 3120 × 2336	926	1,040	
1:1		28 mm	17 M: 4128 × 4128	796	893	
		35 mm	11 M: 3296 × 3296	874	981	
		50 mm	5,5 M: 2336 × 2336	957	1,074	
16:9		28 mm	22 M: 6192 × 3480	747	839	
		35 mm	14 M: 4944 × 2784	835	938	
		50 mm	6,9 M: 3504 × 1968	932	1,047	

*1 Motsvarande brännvidd för 35 mm

Video

Antal pixlar	Bredd- höjdförhål- lande	Bild- hastighet	Antal pixlar	Internminne 53 GB	Minneskort 64 GB
Full HD	16:9	60p	1920 × 1080	1:26'56"	1:37'38"
		30p		2:50'51"	3:11'53"
		24p		3:31'44"	3:57'48"



Memo

- Siffrorna för filmer är den totala tiden som kan spelas in. Den maximala inspelningstiden per fotografering är 25 minuter, motsvarande 4 GB.
- Antal bilder som kan tas kan avvika från det antal som anges på skärmen.
- Lagringskapaciteten varierar beroende på fotograferingsförhållanden och minnets kapacitet.

Driftmiljö

USB-anslutningen mellan kameran och en dator har bekräftats fungera med följande operativsystem.

Windows®	Windows® 11, Windows® 10
Mac	macOS 26 Tahoe, macOS 15 Sequoia, macOS 14 Sonoma, macOS 13 Ventura, macOS 12 Monterey, macOS 11 Big Sur

Använda kameran utomlands

Användningsvillkor och viktiga punkter att tänka på när du använder kameran utomlands, finns på produktsidan och FAQ på RICOH IMAGINGs webbplats.

Försiktighetsåtgärder för användning

Kamera

- Tappa inte kameran eller utsätt den för annan skada.
- När du bär kameran, var försiktig så att den inte stöter ihop med andra föremål. Särskild försiktighet krävs för att skydda objektivet och skärmen.
- Batteriet kan bli hett vid långvarig användning. Vänta tills batteriet svalnat innan du tar ut det ur kameran.
- Det kan vara svårt att läsa på skärmen i direkt solljus.
- Du kanske märker att bildskärmen varierar i ljusstyrka eller innehåller pixlar som inte lyser eller som alltid lyser. Detta är vanligt för alla LCD-skärmar och indikerar inte ett fel.
- Utöva inte kraft på skärmen.
- Tvära temperaturförändringar kan ge upphov till kondens, vilket resulterar i kondensation inuti linsen eller med funktionsfel. Detta kan undvikas genom att placera kameran i en plastpåse för att sänka temperaturförändringen och ta bort den först efter att luften i påsen har nått samma temperatur som omgivningen.
- Undvik att skada produkten, stick inte in objekt i hålen för mikrofonen och högtalaren.
- Låt inte kameran bli våt. Använd inte blöta händer när du tar i kameran. Underlåtenhet att följa dessa försiktighetsåtgärder kan leda till funktionsfel och elektriska stötar.
- Ta en provbild för att vara säker att kameran fungerar korrekt innan du använder den vid mer speciella tillfällen som resor och bröllop. Vi rekommenderar att ha denna bruksanvisning och extra batterier till hands.



Förhållanden som kan ge upphov till kondens -----

- Om du flyttar till ett område med stor temperaturskillnad
- Vid hög fuktighet
- I ett kallt rum efter det att värmen slagits på, eller där kameran blir utsatt för kall luft från luftkonditionering eller annan enhet

Laddbart batteri DB-120

- Detta är ett litiumjonbatteri.
- Batteriet är inte fullt laddat vid köpet, se till att ladda batteriet helt innan användning.
- Öppna inte och förstör inte batteriet, det kan leda till brand eller personskada. Batteriet ska inte värmas över 60 °C (140°F) och utsätt inte batteriet för eld.
- Batteriets egenskaper gör att användningstiden för ett fullt laddat batteri kan förkortas i kalla miljöer. Håll batteriet varmt, lägg det i en ficka eller ha med dig extra batterier.
- Ta ut batteriet ur kameran och batteriladdaren när det inte används. En liten mängd läckage kan komma från batteriet även när strömmen är avstängd, vilket ger upphov till överdriven urladdning och gör batteriet oanvändbart. Om batteriet är borttaget i fler än fem dagar går inställningen för datum och tid förlorad. Ställ i så fall in datum och tid.
- Om batteriet inte används under en lång tid, ladda batteriet i 15 om året innan förvaring.
- Förvara batteriet svalt och torrt med en omgivningstemperatur mellan 15 °C och 25 °C (59°F och 77°F). Undvik extremt kalla eller höga temperaturer vid förvaring.
- Ladda inte batteriet två gånger efter varandra.
- Ladda batteriet i en omgivningstemperatur mellan 10 °C och 40 °C (50°F och 104°F). Om du laddar batteriet vid hög temperatur kan det förstöras. Om du laddar batteriet vid låg temperatur kanske det inte laddas fullt.
- Om batteritiden är mycket kort även när batteriet är helt laddat har det nått slutet av dess livslängd. Byt ut det mot ett nytt. Var noga med att använda ett batteri som rekommenderas av RICOH IMAGING.
- Laddningstiden med den medföljande USB-kabeln (I-USB198) är ca 2 timmar (vid 25 °C (77 °F)).



Försiktighet -----

- Användning av andra batterier kan leda till explosion.
- Återvinn använda batterier i återvinningslådan i din lokala elektronikaffär eller stormarknad.

Skötsel och förvaring

Skötsel av kameran

- Bildkvaliteten kan påverkas av fingeravtryck och andra främmande ämnen på objektivet. Undvik att röra objektivet med fingrarna.
- Ta bort damm och ludd från objektivet med en kamerablås som finns i handeln, eller rengör försiktigt objektivet med en mjuk, torr duk.
- Rengör kameran noggrant efter användning på stranden eller vid hantering av kemikalier.
- Kontakta närmaste servicecenter eller återförsäljare om det mot förmodan skulle uppstå fel.
- Kameran innehåller högspänningskretsar. Ta inte isär.
- Utsätt inte kameran för flyktiga ämnen som förtunningsmedel, bensin eller pesticider. Underlåtenhet att följa denna försiktighetsåtgärd kan leda till skador på kameran eller dess hölje.
- Bildskärmen repas lätt, undvik att komma åt den med skarpa objekt.
- Rengör bildskärmen med en mjuk duk och fuktad med en liten mängd rengöringsmedel för skärmar, som inte innehåller organiska lösningsmedel.

7

Tillägg

Förvaring

- Förvara inte kameran där den utsätts för:
 - Extrem värme eller fuktighet, stora skillnader i temperatur eller luftfuktighet
 - Damm, smuts, sand
 - Svåra vibrationer
 - Långvarig kontakt med kemikalier inklusive pesticider, eller med vinyl eller gummiprodukter
 - Starka magnetfält (till exempel i närheten av en bildskärm, transformator eller magnet)
- Ta ut batteriet när kameran inte används under en längre tid.

Innan rengöring

- Var noga med att stänga av kameran.
- Ta ur batteriet och koppla bort adaptern från kameran.

Alla våra kameror som köpts via auktoriserade fotoförsäljningskanaler omfattas av en garanti mot defekter i material och utförande under en period av tolv månader från inköpsdatum. Service utförs och defekta delar byts under denna period ut kostnadsfritt, förutsatt att utrustningen inte uppvisar tecken på stöt-, sand- eller vätskeskador, felaktig hantering, ombyggnad, batteri- eller kemisk korrosion, användning i strid mot bruksanvisningen eller modifiering utförd vid en icke-auktoriserad verkstad. Är inte ansvarig för skador eller förluster som uppstått på grund av oanvändbarhet eller indirekta skador av något slag, oavsett om de orsakats av defekt material eller tillverkning eller på annat sätt. Det är uttryckligen överenskommet att skyldigheten för tillverkaren och dess representanter beträffande alla garantier och åtaganden, uttryckta eller underförstådda, är strikt begränsade till utbyte av delar enligt vad som tidigare häri nämnts. Ingen ersättning utgår för reparationer utförda av icke auktoriserade verkstäder.

Procedur under garantiperioden på tolv månader

En kamera som uppvisar fel under garantiperioden på tolv månader ska returneras till återförsäljaren där kameran inköpts eller till tillverkaren. Finns ingen representant för tillverkaren i ert land, skickas kameran till tillverkaren med frakten betald. I dessa fall tar det viss tid innan kameran kan returneras till er, beroende på de komplicerade tullprocedurer som krävs. Omfattas kameran av garanti, utförs reparation, delar byts kostnadsfritt och kameran återsänds till er när servicen avslutats. Omfattas inte kameran av garanti gäller tillverkarens eller representantens normala avgifter. Frakter bekostas av ägaren. Köptes er kamera i ett land annat än där ni önskar få service utförd under garantiperioden, kan normala service- och hanteringskostnader krävas av tillverkarens representant i detta land. Oavsett detta utförs service på en kamera, som returnerats till tillverkaren, kostnadsfritt enligt ovanstående procedur och garantiåtagande. I samtliga fall bärs frakt och tullkostnader av avsändaren. Behåll kvitton och fakturor från köpet under minst ett år som bevis för när kameran inköptes. Kontrollera att verkstaden är godkänd av tillverkaren innan du skickar kameran om du inte skickar den direkt till tillverkaren. Begär alltid offert för reparationskostnaden och tillåt inte att några arbeten utförs på produkten innan du godkänt offerten.

- **Garantin påverkar inte kundens lagstadgade rättigheter.**
- **Lokala garantier från distributörer i vissa länder kan ersätta denna garanti. Vi rekommenderar därför att ni läser genom det garantikort som medföljde kameran vid inköpet eller vänder er till distributören i ert land för att få utförligare information och för att få ett exemplar av garantivillkoren.**

Conditions of RICOH IMAGING North America Warranty

1. RICOH IMAGING products originally distributed by RICOH IMAGING AMERICAS CORPORATION and RICOH IMAGING CANADA and purchased through our authorized distribution channels, are warranted by RICOH IMAGING AMERICAS CORPORATION and RICOH IMAGING CANADA to the original retail purchaser for a period of one year from date of purchase against defects in material and/or workmanship.
2. This warranty is limited to repair of defects in material and/or workmanship. These repairs will be made at no charge to the customer. However, all charges related to shipping the product to the service center are the responsibility of the owner. (Note: RICOH IMAGING AMERICAS CORPORATION and RICOH IMAGING CANADA will not assume the responsibility for damages or loss encountered in transit to the service center but will assist in processing any claims whenever possible.)
3. This warranty does not cover finishes or batteries, nor does it cover damages resulting from accident, misuse, abuse, dirt, water, sand, battery leakage, tampering, servicing performed or attempted by unauthorized service agencies. This warranty is valid only in the country where this product is purchased. Routine cleaning and normal cosmetic and mechanical wear are not covered under the terms of this warranty. RICOH IMAGING AMERICAS CORPORATION and RICOH IMAGING CANADA shall not be liable for any consequential or incidental damages resulting from any breach of warranty, express or implied, applicable to this product.
4. Please be sure to keep your original or a copy of your proof of purchase receipt (bill of sale), to obtain warranty service during the warranty period. The dated proof of purchase receipt (bill of sale) must be provided to ensure warranty status. If the dated proof of purchase receipt (bill of sale) is not received with the product, a repair estimate will be issued.

Some states do not allow limitations on how long an implied warranty lasts, so the above limitations may not apply to you. Some states do not allow the exclusion or limitation of incidental or consequential damages, so the above limitations may not apply to you. This warranty gives you specific rights and you may have other legal rights which vary from state to state. This warranty policy does not affect the consumer's statutory rights.

Register your product:

USA: <https://us.ricoh-imaging.com/register-product/>

CAN: <https://www.ricoh-imaging.ca/register-your-ricoh-imaging-product/>

For service-related inquiries:

USA: <https://us.ricoh-imaging.com/repairs/>

CAN: <https://www.ricoh-imaging.ca/support/repairs/>

For technical support:

USA: <https://us.ricoh-imaging.com/online-support/>

Tel: 1-800-234-0276

CAN: <https://www.ricoh-imaging.ca/support/digital-support/>

Tel: 1-800-224-6767

Conditions de garantie RICOH IMAGING en Amérique du Nord

1. Les produits RICOH IMAGING distribués à l'origine par RICOH IMAGING AMERICAS CORPORATION et RICOH IMAGING CANADA et achetés par l'entremise de nos réseaux de distribution dûment agréés sont garantis par RICOH IMAGING AMERICAS CORPORATION et RICOH IMAGING CANADA contre tout défaut de fabrication et de main-d'œuvre pendant un an à partir de la date d'achat initiale pour l'acheteur original.
2. Cette garantie se limite aux réparations des défauts de fabrication et de main-d'œuvre. Ces réparations seront effectuées sans frais pour le client. Cependant, tous les frais reliés à l'envoi du produit dans un Centre de service seront à la charge de l'utilisateur. (Nota : RICOH IMAGING AMERICAS CORPORATION et RICOH IMAGING CANADA n'assumeront aucune responsabilité pour les dommages ou perte pouvant survenir lors du transport, mais assistera dans le traitement de toute réclamation dans la mesure du possible.)
3. Cette garantie ne couvre pas le fini ni les piles, et ne couvre pas non plus les dommages résultant d'un accident, d'une utilisation inappropriée ou abusive ainsi que de la poussière, eau, écoulement des piles, modifications ou réparations réalisées ou tentées par une agence de réparation non agréée. Cette garantie n'est valable que dans le pays où le produit a été acheté. Le nettoyage de routine et l'usure mécanique et esthétique ne sont pas couverts par cette garantie. RICOH IMAGING AMERICAS CORPORATION et RICOH IMAGING CANADA ne peuvent être tenues responsables des dommages accidentels, indirects et consécutifs résultant d'un manquement à une condition de la garantie, expresse ou implicite, applicable à ce produit.
4. Conservez votre bon d'achat original (facture de vente datée) ou une copie afin de fournir lors d'une demande de réparation pendant la période de garantie. Votre bon d'achat doit être fourni pour assurer l'état de la garantie. Si votre bon d'achat n'est pas reçu avec le produit, un devis de réparation sera émis.

Certains pays, états ne permettent pas de limiter la durée d'une garantie implicite, donc les limitations citées ci-dessus peuvent ne pas s'appliquer à vous. De même, certains pays, états permettent pas l'exclusion ou la limitation des dommages accidentels ou consécutifs, en conséquence, les limitations peuvent ne pas s'appliquer à vous. Cette garantie vous donne des droits spécifiques et vous pouvez avoir d'autres droits selon la juridiction en vigueur dans votre région. Cette garantie ne peut diminuer les droits juridiques du consommateur.

Renseignement relatif au service :

<https://www.rioh-imaging.ca/fr/service-et-solution/repairs/>

Soutien technique :

<https://www.rioh-imaging.ca/fr/service-et-solution/soutien-technique/>

Regulatory Compliance Statements

For Customers in USA

STATEMENT OF FCC COMPLIANCE

Supplier's Declaration of Conformity 47 CFR § 2.1077 Compliance Information

Product Name: RICOH GR IV Monochrome

Model: R09010

This device complies with Part 15 of the FCC Rules. Operation is subject to the following two conditions: (1) This device may not cause harmful interference, and (2) this device must accept any interference received, including interference that may cause undesired operation.

Responsible party: RICOH IMAGING AMERICAS CORPORATION

Address: 2 Gatehall Drive Suite 204, Parsippany, New Jersey 07054, U.S.A.

Phone: 800-877-0155

CAUTION:

Any changes or modifications not expressly approved by the party responsible for compliance could void the user's authority to operate the equipment.

FCC Part 15 Subpart B Class B

This equipment has been tested and found to comply with the limits for a Class B digital device, pursuant to part 15 of the FCC Rules. These limits are designed to provide reasonable protection against harmful interference in a residential installation. This equipment generates, uses and can radiate radio frequency energy and, if not installed and used in accordance with the instructions, may cause harmful interference to radio communications. However, there is no guarantee that interference will not occur in a particular installation. If this equipment does cause harmful interference to radio or television reception, which can be determined by turning the equipment off and on, the user is encouraged to try to correct the interference by one or more of the following measures:

- Reorient or relocate the receiving antenna.
- Increase the separation between the equipment and receiver.
- Connect the equipment into an outlet on a circuit different from that to which the receiver is connected.
- Consult the dealer or an experienced radio/TV technician for help.

FCC Part 15 Subpart E

Compliance with FCC requirement 15.407(c)

Data transmission is always initiated by software, which is passed down through the MAC, through the digital and analog baseband, and finally to the RF chip. Several special packets are initiated by the MAC. These are the only ways the digital baseband portion will turn on the RF transmitter, which it then turns off at the end of the packet. Therefore, the transmitter will be on only while one of the aforementioned packets is being transmitted. In other words, this device automatically discontinues transmission in case of either absence of information to transmit or operational failure.

Frequency tolerance (2.4 GHz band): 25 ppm

Frequency tolerance (5 GHz band): 20 ppm

RF Exposure Warning

This device meets the government's requirements for exposure to radio waves. This device is designed and manufactured not to exceed the emission limits for exposure to radio frequency (RF) energy set by the Federal Communications Commission of the U.S. Government.

The exposure standard employs a unit of measurement known as the Specific Absorption Rate, or SAR. The SAR limit set by the FCC is 1.6 W/kg. Tests for SAR are conducted using standard operating positions accepted by the FCC with the EUT transmitting at the specified power level in different channels.

The FCC has granted an Equipment Authorization for this device with all reported SAR levels evaluated as in compliance with the FCC RF exposure guidelines. SAR information on this device is on file with the FCC and can be found under the Display Grant section of <https://apps.fcc.gov/oetcf/eas/reports/GenericSearch.cfm> after searching on FCC ID: 2ACZ5-R09010.

Safety Standard for Button Cell or Coin Batteries and Consumer Products Containing Such Batteries

This product contains a non-replaceable button cell or coin battery.

Do not replace the button cell or coin battery. This can cause a fire or electric shock.

WARNING

- **INGESTION HAZARD:** This product contains a button cell or coin battery.
- **DEATH** or serious injury can occur if ingested.
- A swallowed button cell or coin battery can cause **Internal Chemical Burns** in as little as **2 hours**.
- **KEEP** new and used batteries **OUT OF REACH of CHILDREN**.
- **Seek immediate medical attention** if a battery is suspected to be swallowed or inserted inside any part of the body.



- Immediately dispose of used battery according to local regulations and keep it away from children. Do NOT dispose of the battery in household trash or incinerate.
- Even a used battery may cause severe injury or death.
- Call a local poison control center for treatment information.
- Battery type: ML414H IV01E
- Nominal battery voltage: 3 V
- A non-rechargeable battery is not to be recharged.
- Do not force discharge, recharge, disassemble, heat above manufacturer's specified temperature rating, or incinerate the battery. Doing so may result in injury due to venting, leakage, or explosion, resulting in chemical burns.

General Certificate of Conformity

PRODUCT MODEL	MODEL: R09010 TYPE: DIGITAL CAMERA
CITATION TO EACH CPSC PRODUCT SAFETY RULE TO WHICH THIS PRODUCT IS BEING CERTIFIED	16 CFR Part 1263 — Safety Standard for Button Cell or Coin Batteries and Consumer Products Containing Such Batteries
THE IMPORTER ISSUING THE CERTIFICATE	RICOH IMAGING AMERICAS CORPORATION 2 Gatehall Drive Suite 204, Parsippany, New Jersey 07054, U.S.A. (800) 234-0276
CONTACT INFORMATION FOR THE INDIVIDUAL MAINTAINING RECORDS OF TEST RESULTS	RICOH IMAGING AMERICAS CORPORATION Yuliana Kwok orders@ricoh-usa.com 2 Gatehall Drive Suite 204, Parsippany, New Jersey 07054, U.S.A. (905) 795-5729
THE DATE AND PLACE OF MANUFACTURE	March, 2025 Guangdong Sheng, China
THE DATE AND PLACE WHERE THE PRODUCT WAS TESTED	1/4/2025 to 20/6/2025 Kanagawa, Japan
LABORATORY CONDUCTING TESTING ON WHICH THE CERTIFICATE DEPENDS	RICOH IMAGING COMPANY, LTD. 16-1 Shinei-cho, Tsuzuki-ku, Yokohama, Kanagawa 224-0035 Japan

For Customers in USA and Canada

Lithium-ion batteries are recyclable.

You can help preserve our environment by returning your used rechargeable batteries to the collection and recycling location nearest you.

For more information regarding recycling of rechargeable batteries, call toll free 1-877-723-1297, or visit <https://www.call2recycle.org/>.

For Customers in Canada

Innovation, Science and Economic Development Canada (ISED) Regulatory Compliance Notice

This Class B digital apparatus complies with Canadian ICES-003 (B).

This device contains licence-exempt transmitter(s)/receiver(s) that comply with Innovation, Science and Economic Development Canada's licence-exempt RSS(s). Operation is subject to the following two conditions:

1. This device may not cause interference.
2. This device must accept any interference, including interference that may cause undesired operation of the device.

Warning:

- (i) The device for operation in the band 5150–5250 MHz is only for indoor use to reduce the potential for harmful interference to co-channel mobile satellite systems.
- (ii) For devices with detachable antenna(s), the maximum antenna gain permitted for devices in the band 5725–5850 MHz shall be such that the equipment still complies with the e.i.r.p. limits as appropriate.

Radio Frequency (RF) Exposure Information

The radiated output power of the Wireless Device is below the Innovation, Science and Economic Development Canada (ISED) radio frequency exposure limits. The Wireless Device should be used in such a manner such that the potential for human contact during normal operation is minimized.

This device has been evaluated for and shown compliant with the ISED Specific Absorption Rate ("SAR") limits when operated in portable exposure conditions. (Antennas are greater than 0 mm from a person's body.)

Avis de conformité à la réglementation d'Innovation, Sciences et Développement économique Canada (ISDE)

Cet appareil numérique de la classe B est conforme à la norme NMB-003 (B) du Canada.

L'émetteur/récepteur exempt de licence contenu dans le présent appareil est conforme aux CNR d'Innovation, Sciences et Développement économique Canada applicables aux appareils radio exempts de licence. L'exploitation est autorisée aux deux conditions suivantes :

1. L'appareil ne doit pas produire de brouillage ;
2. L'appareil doit accepter tout brouillage radioélectrique subi, même si le brouillage est susceptible d'en compromettre le fonctionnement.

Mise en garde :

- (i) Les dispositifs fonctionnant dans la bande de 5150 à 5250 MHz sont réservés uniquement pour une utilisation à l'intérieur afin de réduire les risques de brouillage préjudiciable aux systèmes de satellites mobiles utilisant les mêmes canaux.
- (ii) Pour les dispositifs munis d'antennes amovibles, le gain maximal d'antenne permis (pour les dispositifs utilisant la bande de 5725 à 5850 MHz) doit être conforme à la limite de la p.i.r.e. spécifiée, selon le cas.

Informations concernant l'exposition aux fréquences radio (RF)

La puissance de sortie rayonnée de l'appareil sans fil est inférieure aux limites d'exposition aux radiofréquences d'Innovation, Sciences et Développement économique Canada (ISDE). L'Appareil sans fil doit être utilisé de telle manière que le potentiel de contact humain pendant le fonctionnement normal soit minimisé.

Cet appareil a été évalué et démontré conforme aux limites de débit d'absorption spécifique (« SAR ») ISDE lorsqu'il est utilisé dans des conditions d'exposition portables. (Les antennes sont à plus de 0 mm du corps d'une personne.)

Anmärkning till användare i länder som kräver CE-märkning

Produkten uppfyller de viktigaste kraven och bestämmelserna.

RE-direktivet 2014/53/EU

EU-försäkran om överensstämmelse finns på adressen:

https://www.ricoh-imaging.co.jp/english/support/declaration_of_conformity.html

där tillämplig produkt kan väljas.

Frekvensband: 2400 till 2483,5 MHz

5150 till 5250 MHz

5725 till 5850 MHz

Maximal radiofrekvenseffekt: 2400 till 2483,5 MHz: 12,80 dBm EIRP

5150 till 5250 MHz: 11,20 dBm EIRP

5725 till 5850 MHz: 12,73 dBm EIRP

Minsta effekt som radioutrustningen kräver för laddning: 2,5 W

Maximal effekt som radioutrustningen kräver för laddning med full hastighet:
10 W

Importör (CE-märkning): RICOH IMAGING EUROPE S.A.S.

7-9, avenue Robert Schuman, 94150 Rungis, France

Tillverkare: RICOH IMAGING COMPANY, LTD.

1-3-6, Nakamagome, Ohta-ku, Tokyo 143-8555 Japan



Batteriförordning (EU) 2023/1542

Produkten uppfyller de viktigaste kraven och bestämmelserna.

Laddningsbart Li-ion-batteri

DB-120

Importör (CE-märkning): RICOH IMAGING EUROPE S.A.S.
7-9, avenue Robert Schuman, 94150 Rungis, France
<https://ricoh-imaging.eu/>

Tillverkare: RICOH IMAGING COMPANY, LTD.
1-3-6, Nakamagome, Ohta-ku, Tokyo 143-8555 Japan
<https://www.ricoh-imaging.co.jp/english/>

Sekundärt litiumbatteri

ML414H IV01E

Importör (CE-märkning): RICOH IMAGING EUROPE S.A.S.
7-9, avenue Robert Schuman, 94150 Rungis, France
<https://ricoh-imaging.eu/>

Tillverkare: Seiko Instruments Inc.
8, Nakase 1-chome, Mihama-ku, Chiba-shi, Chiba 261-8507,
Japan
https://krs.bz/sii/m/battery_inq_en

Trådlöst LAN

	AT	EE	IE	NL	ES	CH
	BE	FI	IT	PL	SE	HR
	BG	FR	LV	PT	UK(NI)	MK
	CY	DE	LT	RO	IS	TR
	CZ	EL	LU	SK	LI	ME
	DK	HU	MT	SI	NO	RS

- Använd inte 5 GHz-bandet (W52) för trådlöst LAN utomhus i de länder som anges ovan. Utomhusanvändning av W52 är förbjuden enligt lag i dessa länder. Använd 2,4 GHz- eller 5,8 GHz-bandet utomhus.
- Frekvensområdet som används av denna produkt är begränsat till 5150-5250 MHz (W52) eller 5725-5850 MHz (W58) i 5 GHz-bandet.

Batterier

- Byt batteriet mot fel typ som kan förhindra en försiktighetsåtgärd (till exempel vissa typer av litiumbatterier).
- Kasta inte batteriet i eld eller en varm ugn, och ha inte sönder det mekaniskt då det kan resultera i explosion.
- Utsätts batteriet för extremt hög temperatur kan det resultera i explosion eller läckage av brandfarlig vätska eller gas.
- Utsätts batteriet för extremt lågt lufttryck kan det resultera i explosion eller läckage av brandfarlig vätska eller gas.

Anmärkning till användare i länder som kräver CE-märkning

Produkten uppfyller de viktigaste kraven och bestämmelserna.

Föreskrifter om radioutrustning 2017

Brittisk försäkran om överensstämmelse finns på adressen:

https://www.ricoh-imaging.co.jp/english/support/declaration_of_conformity.html

där tillämplig produkt kan väljas.

Frekvensband: 2400 till 2483,5 MHz

5150 till 5250 MHz

5725 till 5850 MHz

Maximal radiofrekvenseffekt: 2400 till 2483,5 MHz: 12,80 dBm EIRP

5150 till 5250 MHz: 11,20 dBm EIRP

5725 till 5850 MHz: 12,73 dBm EIRP

Tillverkare:

RICOH IMAGING COMPANY, LTD.

1-3-6, Nakamagome, Ohta-ku, Tokyo 143-8555 Japan



PSTI:s försäkran om efterlevnad

Denna försäkran om överensstämmelse har utarbetats av RICOH IMAGING COMPANY, LTD, 1-3-6, Nakamagome, Ohta-ku, Tokyo 143-8555, Japan ("tillverkaren") i enlighet med avsnitt 9 (2) i Product Security and Telecommunications Infrastructure Act 2022 med avseende på följande produkt:

Produkttyp: DIGITAL CAMERA

Modell: R09010

Datum då säkerhetsstödet upphör: 30/11/2026

Mer information finns på webbsidorna nedan.

<https://www.ricoh-imaging.co.jp/english/about/security/products/support/>



Enligt tillverkarens uppfattning är följande tillämpliga säkerhetskrav uppfyllda:

Säkerhetskrav för tillverkare som anges i SCHEDULE 2 i Product Security and Telecommunications Infrastructure (Security Requirements for Relevant Connectable Products) Regulations 2023.

Tillämpliga standarder: ETSI EN 303 645 V.2.1.1 (2020-06)
ISO/IEC 29147:2018 (2018-10)

Godkänd av:



Kazunobu Saiki

Myndighet: General Manager, Camera Business Division
RICOH IMAGING COMPANY, LTD.

Ort och datum för utfärdande: Tokyo, Japan
30/6/2025 (dd/mm/åå)

Information till användare angående insamling och deponering av gammal utrustning och förbrukade batterier



1. Inom EU

Dessa symboler på produkter, förpackningar och/eller tillhörande dokumentation betyder att förbrukad elektrisk och elektronisk utrustning inte ska blandas med vanliga hushållssopor.



Förbrukade elektriska/elektroniska apparater och batterier måste tas om hand separat enligt den lagstiftning som kräver korrekt hantering, insamling och återvinning av sådana produkter.

Genom att göra dig av med produkterna på rätt sätt hanteras soporna korrekt och återvinns, vilket förhindrar negativa effekter på miljö och människors hälsa.

Om det finns en kemisk symbol under den symbol som visas ovan i enlighet med batteridirektivet, så betyder det att batteriet innehåller tungmetaller (Hg = kvicksilver, Cd = kadmium, Pb = bly) och att koncentrationen överstiger tillämpligt gränsvärde som anges i batteridirektivet.

Kontakta lokala myndigheter, renhållningsverket eller den butik där du köpte produkten för mer information om insamling och återvinning av använda produkter.

2. Länder utanför EU

Symbolerna gäller bara inom EU. Vänd dig till lokala myndigheter eller återförsäljaren för information om hur du ska göra dig av med använda produkter på ett korrekt sätt.

Schweiz: Förbrukade elektriska/elektroniska apparater kan lämnas in hos återförsäljaren kostnadsfritt även om du inte köper en ny produkt. Fler insamlingsställen finns listade på hemsidorna www.swico.ch och www.sens.ch.

Statement of Compliance

Security standard for consumer grade relevant connectable products
AUSTRALIA

This statement of compliance has been prepared by RICOH IMAGING COMPANY, LTD., who is the manufacturer of the below product. The statement of compliance is made in accordance with the Cyber Security (Security Standards for Smart Devices) Rules 2025, authorised by the *Cyber Security Act 2024*.

Product manufacturer and Product details

Name of the manufacturer: RICOH IMAGING COMPANY, LTD.

Address of the manufacturer: 1-3-6, Nakamagome, Ohta-Ku, Tokyo 143-8555, Japan

Name of the authorised representative: C. R. Kennedy & Company Pty Ltd.

Address of the authorised representative: 300 Lorimer Street, Port Melbourne, VIC 3207, Australia

Product type: DIGITAL CAMERA

Batch identifier: R09010

End of Security Support Date: 30/11/2026

For details, refer to the webpages shown below.

[https://www.ricoh-
imaging.co.jp/english/about/security/products/support/](https://www.ricoh-imaging.co.jp/english/about/security/products/support/)



Declaration

It is declared that, in the opinion of the manufacturer:

1. The product listed in the table above has been manufactured in compliance with the requirements of Part 1 of Schedule 1 of the Cyber Security (Security Standards for Smart Devices) Rules 2025.
2. The manufacturer has complied with any other obligations relating to the product in Part 1 of Schedule 1 of the Cyber Security (Security Standards for Smart Devices) Rules 2025.

It is declared that this statement of compliance has been prepared by RICOH IMAGING COMPANY, LTD. of the product as mentioned above and is accurate at the date of issue of 31/10/2025.

Prepared by RICOH IMAGING COMPANY, LTD.



Kazunobu Saiki

General Manager / Camera Business Division

(Name, function and signature of the manufacturer)

Tokyo, Japan

31/10/2025(dd/mm/yyyy)

(Place and date of issue of the statement of compliance)

For Customers in Thailand

เครื่องโทรคมนาคมและอุปกรณ์นี้ มีความสอดคล้องตามมาตรฐานหรือข้อกำหนดทางเทคนิคของ กสทช



กสทช.

เครื่องวิทยุคมนาคมนี้ ได้รับยกเว้น ไม่ต้องได้รับใบอนุญาตให้มี ใช้ซึ่งเครื่องวิทยุคมนาคมหรือตั้งสถานีวิทยุคมนาคมตามประกาศ กสทช. เรื่อง เครื่องวิทยุคมนาคม และสถานีวิทยุคมนาคมที่ได้รับยกเว้นไม่ต้องได้รับใบอนุญาตวิทยุคมนาคม ตามพระราชบัญญัติวิทยุคมนาคม พ.ศ. 2498



nanb. โทรคมนาคม

กำกับดูแลเพื่อประชาชน

Call Center 1200 (Inswi)

For Customers in India

Battery Waste Management Rules

EPR nr: 7252955672223764882

Register

A

AA filtersimulator	89
ADJ-funktion	24
ADJ-funktionsinställning	127
AdobeRGB	87
AF-hjälpbelysning	62
AF-touch	55
Alltid blix+ röda ögon (blix)	72
Alltid blix (blix)	72
Alternativexponering	78
Animationsinställningar	51
Anpassning	127
Ansikts-/ögonigenkänning	63
Anslutning till en dator	116
Användarfunktion	122
Auto alternativexponering	78
Auto. bildöverföring	121
Autofokusområde (fokus)	61
Autoförstoring manuell skärpeinställning	65
Automatisk avstängning	139
Automatisk bildrotation	96
Automatisk exponeringskompensation	54
Automatisk exponeringsmätning	68
Automatisk skakdämpning avstängd	93
Auto. storleksändring	121
Av-läge	53

B

Batteri	40, 42
Batterinivå	20
Bearbeta bilder	106
Beskär	87, 88
Beskärning	110
Bibehåll AE-lås	131
Bild där du väljer uppspelningsfunktion	94
Bilddetektering	87
Bildhastighet	88
Bildkontroll	90
Bildlagringskapacitet	43, 164

Bildöverföring när kameran är avstängd	121
Bildrotering	96
B-läge	56
Bländarförval	53
Bländarvärde	52
Blix	71
Blixtfunktion	72
Blixtljusbild	72
Blixtsynk till långa slutartider	72
Bluetooth®	45, 118
Bredd-höjdförhållande	87
Brusreducering	74
Brusreducering vid högt ISO-värde	74
B-tid	56
Byta namn på kameran	117

C

Centerviktad (automatisk exponeringsmätning)	68
Certifieringsbeteckningar	3

D

Dammborttagning	153
Datuminställning	45
Dela	116
Dela video	114
Direktgranskning	48, 135
Direktknappar	22
DisplayPort™	97
DNG	87
Driftmiljö	166
Dynamikområdeskorrigering	92

E

Elektroniska vattenpassets utseende	136
Elektronisk slutare	57
Elektroniskt vattenpass	134
Enbildsvisning	50
Entrycks-AE i M-läge	56, 131
Exif	146
Exponeringsfunktion	52, 126
Exponeringsinställning	127
Exponeringskompensation	53
Exponeringsmetod	76

F

Färgrymd	87
Filformat	87
Filmskaddämpning	93
Filnamn	144
Filöverföring	104
Fjärrstyrd fotografering	117
Flerbildsvisning	95
Flimmerreducering	136
Fokusbegränsare	63
Fokusställningar	131
Fokuspunkt	64
Fokusrum	49
Fokusskärpning	62
Fokusstapel	65
Följande autofokusering (fokus)	61
Förhandsgranska	55
Formatera	46
Formatering av minnet	46
Förpackningens innehåll	13
Förstora bilder	50
Förstoring av direktvisningsbild	49
Förvaring	170
Fotograferingsinformation Visning....	134
Frontring	148
Funktionsknapp	23
Funktionsknappinställning	129
Fyrvägsknapp	64

G

Garanti	171
Grundinställningar	44
GR WORLD	45, 117
Guide för trådlös kommunikation	119
Guide visas på skärmen	23, 131

H

HDR-ton (bildkontroll)	90
Histogram	134
Högdagerkorrigering	92
Högdagervarning	134
Högdagerviktad (automatisk exponeringsmätning)	68
Hög kontrast (bildkontroll)	90
Horisontkorrigering	93

I

Inställning	86
Inställningsmenyer	37
Inställningsmenyer för stillbilder	28
Inställningsruta	124
Inställning utomhusvisning	137
Internminne	41
Intervallkomposition	83
Intervalltagning	81
ISO-inställning	70
ISO-känslighet	70

J

JPEG antal pixlar	87
Justering av grundparametrar	113

K

Känslighet	70
Klipp (Film)	114
Knapp	16
Kom ihåg markörposition	26
Kommunikationsenhet	45, 117
Kontinuerlig autofokus (fokus)	61
Kopiera bild	102
Kornig (bildkontroll)	90
Korrigerig av ett område toner	92
Kort	40

L

Ladda batteriet	42
Lagra platsinformation	121
Lampa för strömknapp	137
Lång exponeringstid	56
Länka AE och AF	69
Länkning	45, 119
Lås av exponeringsvärde	54
LCD-autodimner	140
Ljudeffekter	138
Ljudinspelning	88

M

Makro	66
Manuell exponering	53
Manuell fokus	65
Mappnamn	142
Mappvisning	95
Meny	25

Menyer för anpassade inställningar	34	Shake Reduction.....	93
Menyer för		Självtutlösare	85
uppspelningsinställningar	33	Skapa ny mapp.....	141
Menyer för videoinställningar	31	Skärm	18
microSD-minneskort.....	40	Skärminställning.....	136
Minne.....	133	Skärpedjup	55
Minneskort.....	40	Skärpeförstoring	51
Mjuk (bildkontroll)	90	Skärpeinställning.....	49, 61
M-läge.....	53	Skuggkorrigering	92
Moarereducering.....	89	Skydda.....	100
Multiexponering.....	79	Slutarförval	53
Multisegment (automatisk		Slutarknapp Bekräftelse.....	132
exponeringsmätning).....	68	Slutartid	52
N		Slutskärm	44
Närbildstagning	66	Smartmobil-länk.....	45, 121
Nätadapter	42	Snabbavståndsprioritet AE	53
Nedräkning.....	137	Snabbfokusavstånd	61
Nivåjustering.....	111	Snabbzoom	135
O		Sn-läge	53
Oändlighet (fokus)	61	Solid (bildkontroll)	90
Objektivadapter.....	148	Spara ström	139
Oskärpereducering.....	93	Spot (automatisk	
P		exponeringsmätning).....	68
Pekskärm	21	sRGB	87
Pixelmappning	153	Ställa in språk	45
P-läge	48, 53	Ställ in fjärrutlösare.....	132
Programautomatik.....	48, 53, 54	Statuslampa.....	49
Programrad.....	55	Ströljus- Korrigering	92
Punktmätning (fokus)	61	Strömförsörjning	44
R		Synk till lång slutartid+Röda ögon	
Radera.....	98	(blixt).....	72
Ratt	16	T	
RAW	87	Tekniska data	158
RAW-framkallning	106	Tid	56
Redigera bilder.....	106	Tidssynkronisering.....	117
Rött filter.....	89	Tryck ner helt för ögonblick.....	67
Ruta	124	TV	97
Rutnätsguide.....	134	Tv-läge.....	53
Rutnätyp	136	U	
S		Uppdatering av fasta	
Sekvensnumrering.....	145	programvaran.....	117
Seriebildtagning.....	77	Upphovsrätt	146
		Uppspelning.....	50, 94
		Uppspelningsföljd.....	96
		Uppspelningsinformation Visning	134

USB-kabel..... 42, 116

V

Välj autofokus (Fokus)..... 61

Vård 170

Vattenpasstyp..... 136

Video 58

Videoapparat 97

Videodetektering..... 88

Videoredigering..... 114

Viloläge 140

Visning av fotograferingsdatum 95

Volym 138

Volymetikett..... 47

Z

Zonval autofokus (fokus) 61

Å

Återställ..... 26

Återställ inställningar 26

Återställ numrering..... 145

Återställ till fabriksinställning 26

Ä

Ändra display 20

Ändra storlek..... 109

Ö

Ögonblicksbild (fokus) 61

RICOH IMAGING COMPANY, LTD.

16-1, Shinei-cho, Tsuzuki-ku, Yokohama, Kanagawa
224-0035 Japan
(<https://www.ricoh-imaging.co.jp>)

**RICOH IMAGING EUROPE
S.A.S.**

7-9, avenue Robert Schuman, 94150 Rungis, Frankrike
(<https://www.ricoh-imaging.eu>)

**RICOH IMAGING
AMERICAS CORPORATION**

2 Gatehall Drive Suite 204, Parsippany, New Jersey
07054, USA
(<https://www.us.ricoh-imaging.com>)

**RICOH IMAGING CANADA
INC.**

5560 Explorer Drive Suite 400, Mississauga, Ontario,
L4W 5M3, Kanada
(<https://www.ricoh-imaging.ca>)

**RICOH IMAGING CHINA
CO., LTD.**

Room A 23F Lansheng Building, 2-8 Huaihaizhong
Road, Huangpu District, Shanghai, 200021, Kina
(<https://www.ricoh-imaging.com.cn/china/>)

<https://www.ricoh-imaging.co.jp/english/>

Kontaktinformationen kan ändras utan att
detta meddelas särskilt. Kontrollera den senaste
informationen på vår webbsida.

RICOH IMAGING COMPANY, LTD.
November, 2025



Tryckt i Kina
78640 Z040



* 4 Q D K Z 0 4 0 *