

**RICOH**

**GR**

RICOH GR IV Monochrome  
**Bedieningshandleiding**

Het serienummer bevindt zich op de onderzijde van de camera.

### **Hoofdstuk 1: Inleiding**

**Lees dit hoofdstuk voordat u de camera in gebruik neemt.**

Dit hoofdstuk bevat een overzicht van de RICOH GR IV Monochrome.

### **Hoofdstuk 2: Voorbereidingen**

**Lees dit hoofdstuk voordat u de RICOH GR IV Monochrome voor het eerst gebruikt.**

In dit hoofdstuk wordt informatie gegeven over basishandelingen zoals de camera inschakelen, opnamen maken en opnamen weergeven.

### **Hoofdstuk 3 en later**

**Lees deze hoofdstukken wanneer u meer wilt weten over de verschillende camerafuncties.**

In deze hoofdstukken worden de opname- en weergavefuncties van de camera beschreven en wordt uitgelegd hoe u de camera-instellingen wijzigt en hoe u de camera met een computer gebruikt.

**Model: R09010**



## Inleiding

Deze bedieningshandleiding biedt informatie over hoe u de opname- en weergavefuncties van deze camera gebruikt en over relevante voorzorgsmaatregelen die u moet treffen.

Lees deze bedieningshandleiding zorgvuldig door om optimaal gebruik te maken van de camerafuncties. Bewaar deze bedieningshandleiding voor naslag later.

Het verdient aanbeveling om de camera te updaten met de nieuwste firmware voordat u de camera in gebruik neemt.

Raadpleeg voor meer informatie over de nieuwste firmwareversie de volgende downloadsite van de firmware.

<https://www.ricoh-imaging.co.jp/english/>

RICOH IMAGING COMPANY, LTD.

## Informatie over gebruikersregistratie

Bedankt voor uw aankoop van een product van RICOH IMAGING.

Het verdient aanbeveling uzelf te registreren, zodat wij u de beste klantenondersteuning en service kunnen bieden voor het product dat u hebt gekocht.

Ga naar de volgende website om uzelf te registreren.

**<https://www.ricoh-imaging.com/registration/>**

Geregistreerde gebruikers worden per e-mail op de hoogte gesteld van belangrijke informatie, zoals updates van firmware, etc.

Veiligheidsmaatregelen	Lees alle veiligheidsmaatregelen zorgvuldig door zodat u de camera veilig kunt gebruiken.
Testopnamen	Maak testopnamen om u ervan te overtuigen dat de camera goed werkt voordat u opnamen maakt van belangrijke gebeurtenissen.
Copyright	Reproductie of wijziging van documenten, tijdschriften en andere materialen waarop auteursrechten rusten is zonder toestemming van de houder van de auteursrechten verboden, behalve wanneer dat gebeurt voor persoonlijke doeleinden, thuisgebruik of ander gelijksoortig beperkt gebruik.
Uitsluiting van aansprakelijkheid	RICOH IMAGING COMPANY aanvaardt geen aansprakelijkheid voor situaties waarin het niet mogelijk is om opnamen te maken of weer te geven doordat het product niet functioneert.
Radio-interferentie	<p>Gebruik van deze camera in de nabijheid van andere elektronische apparatuur kan van nadelige invloed zijn op zowel de camera als de andere apparatuur. Interferentie is vooral waarschijnlijk wanneer de camera wordt gebruikt nabij een radio/TV-ontvanger. Neem in dat geval de volgende maatregelen.</p> <ul style="list-style-type: none"> <li>• Houd de camera zo ver mogelijk uit de buurt van de radio/TV-ontvanger.</li> <li>• Zet de antenne van de radio/TV-ontvanger in een andere richting.</li> <li>• Gebruik een ander stopcontact.</li> </ul>

Deze publicatie mag noch geheel noch gedeeltelijk worden gereproduceerd zonder de uitdrukkelijke schriftelijke toestemming van RICOH IMAGING COMPANY.

© RICOH IMAGING COMPANY, LTD. 2025

RICOH IMAGING COMPANY behoudt zich het recht voor om de inhoud van deze handleiding op elk moment zonder voorafgaande kennisgeving te wijzigen.

Wij hebben er alles aan gedaan om ervoor te zorgen dat de informatie in deze handleiding 100% nauwkeurig is. Mocht u desondanks fouten of nalatigheden tegenkomen, dan zouden wij het op prijs stellen dat u ons hierover bericht via het adres op de achteromslag van deze handleiding.

## Over de functies van Wireless LAN en Bluetooth®

- Gebruik de camera niet op een plaats waar magnetische velden en elektromagnetische golven worden geproduceerd door elektrische producten, audiovisuele apparatuur, kantoorautomatiseringsapparatuur, etc.
- De camera kan mogelijk niet communiceren als deze wordt beïnvloed door magnetische velden en elektromagnetische golven.
- Als u de camera in de buurt van een tv of radio gebruikt, kan dit storing of beeldproblemen veroorzaken.
- Zoekacties worden mogelijk niet correct uitgevoerd als er meerdere draadloze LAN-toegangspunten of Bluetooth®-apparaten in de buurt van de camera zijn en hetzelfde kanaal wordt gebruikt.
- De beveiliging van de gegevens die door u worden opgeslagen, verzonden of ontvangen is uw eigen verantwoordelijkheid.

De frequentieband die door de camera wordt gebruikt, wordt - behalve door industriële, wetenschappelijke en medische toestellen zoals magnetrons - ook gebruikt door radiozenders voor locaties en inrichtingen (draadloze zenders waarvoor een licentie is vereist) en radiozenders met laag vermogen (draadloze zenders waarvoor geen licentie is vereist) voor mobiele objectidentificatie die worden gebruikt in productielijnen van fabrieken, etc. en amateurradiozenders (draadloze zenders waarvoor een licentie is vereist).

1. Controleer, voordat u de camera gebruikt, of er geen radiozenders voor locaties en inrichtingen, radiozenders met laag vermogen voor mobiele objectidentificatie en amateurradiozenders in de buurt worden gebruikt.
2. In het geval dat de camera radiogolven uitzendt die schadelijke interferentie veroorzaken bij radiozenders voor locaties en inrichtingen voor mobiele objectidentificatie, wijzigt u de gebruikte frequentie onmiddellijk om interferentie te voorkomen.
3. Als u andere problemen ervaart van zodanige aard dat de camera radiogolven uitzendt die schadelijke interferentie veroorzaken bij radiozenders met laag vermogen voor mobiele objectidentificatie of bij amateurradiozenders, neem dan contact op met uw dichtstbijzijnde servicecentrum.

De certificeringsmerken kunnen elektronisch worden weergegeven op de monitor.



### De certificeringsmerkttekens weergeven -----

**1**  
**2**  
**3**

Druk op **MENU** om het menuscherm weer te geven.

Gebruik **▲▼◀▶** om het menu **8** weer te geven (Over dit apparaat).

Gebruik **▲▼◀▶** om [Certificatiemerken] te selecteren, en druk op **OK**.

## Handelsmerken

- Microsoft en Windows zijn gedeponeerde handelsmerken van Microsoft Corporation in de Verenigde Staten en andere landen.
  - Mac, macOS en App Store zijn handelsmerken van Apple Inc.
  - IOS is een handelsmerk of gedeponeerd handelsmerk van Cisco Systems, Inc. in de VS en andere landen en wordt gebruikt onder licentie.
  - Adobe en het Adobe-logo zijn geregistreerde handelsmerken of handelsmerken van Adobe Systems Incorporated in de Verenigde Staten en/of andere landen.
  - Dit product maakt gebruik van DNG-technologie onder licentie van Adobe Systems Incorporated.
  - Het DNG-logo is een gedeponeerd handelsmerk of een handelsmerk van Adobe Systems Incorporated in de Verenigde Staten en/of andere landen.
  - Het microSDXC-logo is een handelsmerk van SD-3C, LLC.
  - Google, Google Play en Android zijn handelsmerken of gedeponeerde handelsmerken van Google LLC.
  - Bluetooth is een geregistreerd handelsmerk of handelsmerk van Bluetooth SIG, Inc. in de V.S. en andere landen.
  - USB Type-C en USB-C zijn handelsmerken van USB Implementers Forum.
  - DisplayPort is een handelsmerk van Video Electronics Standards Association in de Verenigde Staten en andere landen.
  - HDMI, het HDMI-logo en High-Definition Multimedia Interface zijn handelsmerken of gedeponeerde handelsmerken van HDMI Licensing, LLC in de Verenigde Staten en/of andere landen.
- Andere bedrijfsnamen, productnamen en logo's zijn handelsnamen, handelsmerken of gedeponeerde handelsmerken van hun respectievelijke eigenaars.
- Dit product gebruikt het RICOH RT-lettertype, ontworpen door RICOH COMPANY, LTD.

### AVC Patent Portfolio License

Dit product is in licentie gegeven onder de AVC Patent Portfolio License voor privégebruik door een consument of voor andere vormen van gebruik zonder dat deze een vergoeding krijgt voor (i) het coderen van video in overeenstemming met de AVC-norm ("AVC-video") en/of (ii) het decoderen van AVC-video die werd gecodeerd door een consument in een privéactiviteit en/of werd verkregen via een videoleverancier die een licentie heeft om AVC-video te leveren. Geen enkele licentie wordt gegeven of wordt geacht te zijn gegeven voor enig ander gebruik.

Aanvullende informatie kan worden verkregen bij Via Licensing Alliance.

Zie <https://www.via-la.com/>.

### Bekendmaking over de Open Source Software

Deze camera omvat de open source software (OSS) waarvoor een licentie is verleend krachtens de GNU General Public License (GPL), GNU Lesser General Public License (LGPL) en/of andere licenties. De informatie over licenties van elke OSS die in deze camera wordt gebruikt, is in het interne geheugen als een tekstbestand opgeslagen. Sluit de camera aan op een computer, open de map 'oss\_license' onder 'Software License' en open elk tekstbestand om de licentievoorwaarden te lezen.



De broncodes van de in de camera gebruikte OSS worden openbaar gemaakt onder de licentievoorwaarden van GPL, LGPL, enz. Als u de broncodes nodig hebt, gaat u naar de volgende URL.

<https://www.ricoh-imaging.co.jp/english/products/oss/>







# Veiligheidsmaatregelen

## Waarschuwingssymbolen

In deze bedieningshandleiding en op het product worden diverse symbolen gebruikt om u of anderen te beschermen tegen fysiek letsel en schade aan eigendommen. De symbolen en de betekenissen daarvan worden hieronder vermeld.



 <b>Gevaar</b>	Dit symbool geeft situaties aan die kunnen leiden tot onmiddellijk risico van de dood of ernstig letsel als de waarschuwing wordt genegeerd of onjuist wordt gehandeld.
 <b>Waarschuwing</b>	Dit symbool geeft situaties aan die kunnen leiden tot de dood of ernstig letsel als de waarschuwing wordt genegeerd of onjuist wordt gehandeld.
 <b>Voorzichtig</b>	Dit symbool geeft situaties aan die kunnen leiden tot letsel of materiële schade als de waarschuwing wordt genegeerd of onjuist wordt gehandeld.

## Betekenis van symbolen

	Het symbool  attendeert u op handelingen die u moet uitvoeren.
	Het symbool  attendeert u op handelingen die verboden zijn. Het symbool  wordt mogelijk gecombineerd met andere symbolen om aan te geven dat een specifieke handeling verboden is. Voorbeeld:  : Niet aanraken  : Niet demonteren

Houd u aan de volgende voorzorgsmaatregelen om een veilig gebruik van deze camera te garanderen.

## Gevaar

	<ul style="list-style-type: none"><li>• Probeer de camera niet zelf te demonteren, repareren of wijzigen. De hoogspanningscircuits in de camera vormen een aanzienlijk elektrisch gevaar.</li><li>• Probeer de batterij niet te demonteren, wijzigen of rechtstreeks te solderen.</li></ul>
	<ul style="list-style-type: none"><li>• Plaats de batterij niet in vuur, probeer deze niet te verhitten, gebruik deze niet in een omgeving met hoge temperaturen zoals naast vuur of in een auto, en laat deze niet achter. Leg de batterij niet in water of in de zee, en laat de batterij niet nat worden.</li><li>• Laat de batterij niet vallen. Stel de batterij niet bloot aan zware inslag of kracht.</li><li>• Gebruik een batterij niet wanneer deze is beschadigd of vervormd.</li><li>• Sluit de pluspool (+) en minpool (-) van de batterij niet aan met een draad of ander metalen onderdeel. Vervoer en bewaar de batterij niet samen met metalen objecten zoals ballpoints en halskettingen.</li><li>• Stop onmiddellijk het gebruik van de camera als zich abnormaleiten voordoen, zoals rook, ongewone geuren, of buitensporige hitte die wordt uitgestoten. Neem contact op met uw dichtstbijzijnde servicecentrum of dealer voor reparatie.</li></ul>



- Gebruik de camera of de optionele Batterijlader BJ-12 om de batterij op te laden. Gebruik de batterij niet met een andere camera, behalve met camera's die compatibel zijn met de DB-120.
- Als de batterijvloeistof lekt en in uw ogen komt, was uw ogen dan onmiddellijk grondig uit met kraanwater of ander schoon water zonder te wrijven, en roep onmiddellijk medische hulp in.



## Waarschuwing



- Schakel de camera onmiddellijk uit als zich abnormaliteiten voordoen, zoals rook of ongewone geuren. Verwijder de batterij zo snel mogelijk; handel hierbij voorzichtig om elektrische schokken of brandwonden te voorkomen. Als u stroom gebruikt uit een stopcontact, trek dan de stekker uit het stopcontact. Anders kan brand ontstaan of kunt u een elektrische schok krijgen. Neem contact op met uw dichtstbijzijnde servicecentrum of dealer. Stop onmiddellijk met het gebruik van de camera als deze niet goed werkt.
- Schakel de camera onmiddellijk uit als zich abnormaliteiten voordoen, zoals rook of ongewone geuren. Verwijder de batterij zo snel mogelijk; handel hierbij voorzichtig om elektrische schokken of brandwonden te voorkomen. Als u stroom gebruikt uit een stopcontact, trek dan de stekker uit het stopcontact. Anders kan brand ontstaan of kunt u een elektrische schok krijgen. Neem contact op met uw dichtstbijzijnde servicecentrum of dealer. Stop onmiddellijk met het gebruik van de camera als deze niet goed werkt.
- Als de monitor beschadigd is, vermijd elk contact met het vloeibare kristal binnenin. Volg de betreffende noodmaatregelen hieronder.
- HUID: indien vloeibaar kristal op uw huid terechtkomt, veeg dit dan af en spoel het aangetaste gebied grondig af met water, en was de huid daarna goed met zeep.
- OGEN: als het in uw ogen terechtkomt, was uw ogen dan ten minste 15 minuten met schoon water uit en roep onmiddellijk medische hulp in.
- INSLIKKEN: indien u per ongeluk vloeibaar kristal inslikt, spoel uw mond dan grondig uit en drink een grote hoeveelheid water. Dwing u zelf over te geven en roep onmiddellijk medische hulp in. Roep in dat geval onmiddellijk medische hulp in.
- Houd de batterij en geheugenkaart buiten bereik van kinderen om te voorkomen dat zij deze per abuis inslikken. De batterij en geheugenkaart zijn schadelijk als deze worden ingeslikt. Roep in dat geval onmiddellijk medische hulp in.



- Houd u aan de volgende voorzorgsmaatregelen om te voorkomen dat de batterij lekt, oververhit raakt, ontbrandt of explodeert.
- Gebruik geen andere batterij dan de batterij die specifiek voor deze camera wordt aanbevolen.
- Vervoer en bewaar de batterij niet samen met metalen objecten zoals ballpoints, halskettingen, munten en haarspelden.
- Leg de batterij nooit in een magnetron of hogedrukcontainer.
- Als tijdens gebruik of het opladen batterijvloeistof lekt, u een vreemde geur ruikt, de kleur verandert, etc., verwijder dan onmiddellijk de batterij uit de camera of batterijlader en houd de batterij uit de buurt van vuur.
- Neem de volgende voorzorgsmaatregelen in acht om brand, elektrische schokken of het exploderen van de batterij tijdens het opladen te voorkomen.
- Gebruik alleen de aangegeven voedingsspanning. Gebruik geen stekkerdozen en verlengsnoeren.
- Houd de batterij buiten bereik van kinderen.
- Stop met opladen van de batterij indien de batterij niet stopt met opladen nadat de voorgeschreven oplaadtijd is verstreken.
- Indien de batterij lekt of een ongewone geur produceert, leg de batterij dan onmiddellijk uit de buurt van hittebronnen.
- Houd de camera buiten bereik van kinderen. Er kunnen zich ongelukken voordoen omdat kinderen niet de inhoud van "Veiligheidsmaatregelen" en "Voorzorgsmaatregelen voor het gebruik" begrijpen.
- Gebruik de camera niet in de buurt van ontvlambare gassen, benzine, verdunner of vergelijkbare stoffen. Anders kan dit leiden tot een explosie, brand of brandwonden.
- Gebruik de camera niet op plaatsen waar het gebruik beperkt of verboden is, zoals in vliegtuigen. Anders kan zich een ongeluk voordoen.
- Gebruik de batterijlader of netvoedingsadapter niet met commercieel verkrijgbare elektronische transformators als u op reis bent in het buitenland. Anders kan brand of een defect in de camera ontstaan of kunt u een elektrische schok krijgen.
- Gebruik alleen de aangegeven voedingsspanning. Anders kan brand ontstaan of kunt u een elektrische schok krijgen.



- Raak de interne onderdelen van de camera niet aan als deze open komen te liggen na een val of beschadiging. De hoogspanningscircuits in de camera kunnen elektrische schokken veroorzaken. Verwijder de batterij zo snel mogelijk; handel hierbij voorzichtig om elektrische schokken of brandwonden te voorkomen. Neem contact op met uw dichtstbijzijnde servicecentrum of dealer als het beschadigd is.
- Als u een bliksemflits ziet of onweer hoort tijdens het gebruik van de batterijlader of de netadapter, raak dan de stekker niet aan. Anders kunt u een elektrische schok krijgen.



- Als er een metalen voorwerp, water, vloeistof of een ander vreemd voorwerp in de camera terechtkomt, verwijdert u onmiddellijk de stekker uit het stopcontact en neemt u contact op met het dichtstbijzijnde servicecentrum of uw dealer voor reparatie. Anders kan brand ontstaan of kunt u een elektrische schok krijgen.
- Als de camera ongebruikelijk gedrag vertoont, zoals vreemde geluiden of rook, trek dan onmiddellijk de stekker uit het stopcontact en neem contact op met uw leverancier of het dichtstbijzijnde servicecentrum voor reparatie. Stop onmiddellijk met het gebruik van de camera als deze niet goed werkt.



- Probeer de camera niet zelf te demonteren. De hoogspanningscircuits in de camera kunnen elektrische schokken veroorzaken.



- Gebruik de camera niet in natte gebieden zoals een keuken. Anders kan brand ontstaan of kunt u een elektrische schok krijgen.
- Gebruik de camera niet in een badkamer. Anders kan brand ontstaan of kunt u een elektrische schok krijgen.



### Voorzichtig



- Contact met vloeistof die uit een batterij lekt, kan leiden tot brandwonden. Als een deel van uw lichaam in contact komt met een beschadigde batterij, spoel het gebied dan onmiddellijk schoon met water. (Gebruik geen zeep.) Indien een batterij begint te lekken, haal deze dan onmiddellijk uit de camera en veeg de batterijkamer grondig schoon voordat u een nieuwe batterij plaatst.



- Laat de camera niet nat worden. Bedien de camera ook niet met natte handen. Anders kunt u een elektrische schok krijgen.
- Richt de flitser niet op bestuurders van voertuigen als u de flitser gebruikt.
- Dek de camera niet af wanneer u deze gebruikt. Anders kan brand ontstaan.
- Veroorzaak geen kortsluiting in de metalen contactpunten van de aansluitingen. Anders kan brand ontstaan.
- Gebruik de camera niet in natte gebieden of gebieden die blootstaan aan olieachtige rook zoals in een keuken. Anders kan brand ontstaan of kunt u een elektrische schok krijgen.



- Haal de stekker uit het stopcontact voordat u de camera reinigt.
- Haal de stekker uit het stopcontact wanneer u de camera niet gebruikt.

**Veiligheidsmaatregelen  
voor accessoires**

Lees bij gebruik van optionele producten zorgvuldig de gebruiksaanwijzing die met het product is meegeleverd voordat u het betreffende product in gebruik neemt.



### Memo

- De tassen die voor cameraverpakkingen worden gebruikt, zijn gemaakt van milieuvriendelijk bamboe materiaal. Als er poeder van de verpakkingzak aan de camera blijft kleven, verwijder dit dan met een in de handel verkrijgbare blower of reinigingspapier voordat u de camera gebruikt.

# Inhoudsopgave

Inleiding .....	1
Informatie over gebruikersregistratie .....	1
Veiligheidsmaatregelen .....	5
<b>1 Inleiding</b> .....	<b>13</b>
De inhoud van het pakket controleren .....	13
Namen en functies van de onderdelen .....	14
Bedieningselementen.....	16
Indicators op de monitor .....	18
Scherm voor het maken opnamen .....	18
Weergavescherm .....	19
Een andere informatieweergave selecteren .....	20
Het aanraakscherm gebruiken .....	21
Hoe functie-instellingen worden gewijzigd .....	22
De knoppen en draaiknop gebruiken.....	22
Gebruik van de menu's.....	25
Menulijst .....	28
📷 Menu's voor instellingen van stilstaande beelden .....	28
🎬 Filmopnamemenu's .....	31
▶ Afspeelinstellingenmenu's .....	33
⚙ Aanpassen van menu-instellingen .....	34
🔍 Instellingenmenu's .....	37
<b>2 Voorbereidingen</b> .....	<b>40</b>
De batterij en een geheugenkaart plaatsen.....	40
De batterij en geheugenkaart plaatsen .....	40
De batterij opladen.....	42
Basisinstellingen .....	44
De camera inschakelen.....	44
De taal, koppeling met smartphone en datum/tijd instellen.....	45
Een geheugenkaart formatteren .....	46
Basishandelingen voor het maken van opnamen.....	48
Fotograferen in de Programmastand .....	48
De gemaakte beelden bekijken .....	50
<b>3 Opnamen maken</b> .....	<b>52</b>
Foto's maken .....	52
De belichtingsfunctie instellen.....	52

Video's opnemen.....	58
Video's afspelen.....	60
Scherp stellen .....	61
De scherpstelstand instellen.....	61
Close-ups maken (Macro).....	66
Opnamen maken door één keer op de ontspanknop te drukken (Opname bij volledig indrukken).....	67
De belichting instellen.....	68
De belichtingsmethode kiezen .....	68
De ISO-gevoeligheid instellen .....	70
De flitser gebruiken .....	71
Ruis verminderen.....	74
De opnamestand instellen .....	76
Continu fotograferen (Serieopname).....	77
Opnamen maken met verschillende belichtingswaarden (Bracketing).....	78
Fotograferen met samengevoegde opnamen (Meervoudige belichting).....	79
Automatisch fotograferen met vaste tussenpozen (Interval fotografie).....	81
Lichtsporen van sterren opnemen (Intervalcompositie).....	83
Gebruik van de zelfontspanner .....	85
De instellingen voor het opslaan van afbeeldingen configureren.....	86
De opslagbestemming instellen.....	86
Instellingen voor het opslaan van foto's.....	87
Film opslaan instellingen.....	88
De beeldafwerking en correctie instellen.....	89
Moiré verminderen (AA-filtersimulator).....	89
Het rode filter gebruiken .....	89
De opnamesfeer instellen (Beeldregeling).....	90
De perifere verlichting corrigeren .....	92
Een reeks tonen corrigeren (D-bereikcorrectie).....	92
Wazigheid van opnamen verminderen .....	93
De scheefheid van opnamen corrigeren .....	93

## **4 Weergavefuncties 94**

De weergavefuncties gebruiken.....	94
De weergavemethode wijzigen .....	95
Weergave van meerdere opnamen .....	95
Gedraaide opnamen weergeven.....	96
De camera aansluiten op een audiovisueel apparaat.....	97
Bestanden organiseren .....	98
Bestanden wissen.....	98
Opnamen beveiligen tegen wissen.....	100

Opnamen kopiëren.....	102
De overdrachtsreservering voor afbeeldingen instellen .....	104
<b>Opnamen bewerken en verwerken .....</b>	<b>106</b>
RAW-opnamen ontwikkelen .....	106
De opnamegrootte wijzigen .....	109
Overbelichtings- en schaduwgebieden corrigeren (Niveau aanpassen).....	111
De beeldkwaliteit wijzigen.....	113
Video's bewerken .....	114

## **5 Opnamen delen 116**

De camera gebruiken met een computer .....	116
De camera gebruiken met een communicatieapparaat .....	117
De camera verbinden met een communicatieapparaat.....	118
Functies gelinkt met het communicatieapparaat instellen .....	121

## **6 De instellingen wijzigen 122**

Veelgebruikte instellingen opslaan .....	122
De huidige instellingen opslaan .....	122
De instelboxen gebruiken .....	124
Wisselen van gebruikersmodus.....	126
De knopfuncties aanpassen .....	127
De draaiknopbediening voor de belichtingsmodus wijzigen.....	127
Functies toewijzen aan de ADJ. Stand .....	127
De functies van de Fn-knop wijzigen .....	129
Instellen van de werking van de ontspanknop .....	132
De instellingen selecteren die u in de camera wilt opslaan.....	133
Schermdisplay- en geluidsinstellingen .....	134
Instellen welke informatie wordt weergegeven tijdens het maken en weergeven van opnamen .....	134
Weergave van momentcontrole instellen .....	135
De Live View-weergave instellen .....	136
De helderheid en toon van de monitor instellen.....	136
De lamp instellen.....	137
De geluidseffecten instellen.....	138
Energiebesparingsinstellingen.....	139
De camera automatisch laten uitschakelen.....	139
Het scherm dimmen.....	140
Instellingen voor bestandsbeheer .....	141
De map/bestandsinstellingen specificeren .....	141
De copyrightinformatie instellen.....	146

Optionele accessoires aansluiten .....	148
Conversielens/lensadapter .....	148
Problemen oplossen.....	149
Voedingsbron.....	149
Opnamen maken .....	150
Weergave/verwijderen .....	153
Overige.....	154
Foutberichten .....	155
Belangrijkste specificaties .....	158
Camera .....	158
Oplaadbare batterij DB-120.....	164
Beeldopslagcapaciteit .....	164
Besturingsomgeving.....	166
Gebruik van de camera in het buitenland.....	167
Voorzorgsmaatregelen.....	168
Onderhoud en opslag van uw camera .....	170
Garantiebepalingen.....	171
Verklaringen inzake conformiteit met regelgeving.....	174
Index.....	188

## De inhoud van het pakket controleren

Controleer of het pakket de onderdelen hieronder bevat voordat u uw digitale camera in gebruik neemt.



**RICOH GR IV**  
**Monochrome**



**Flitschoenkap**  
(Gemonteerd op de camera)

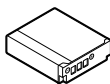

**Opladbare batterij**  
**(DB-120)**

- USB-kabel (I-USB198)
- Handriem
- Startgids

# Namen en functies van de onderdelen

## 1 Inleiding

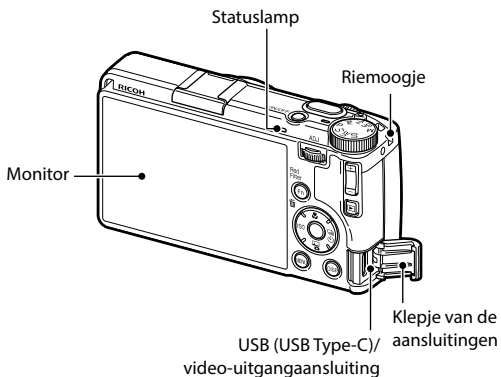
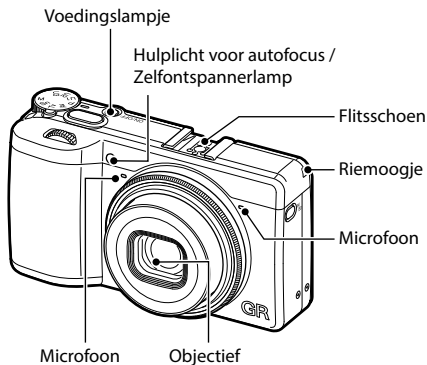

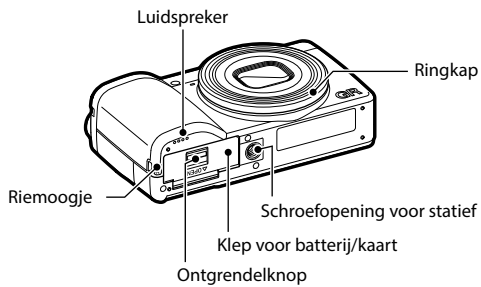



## Bedieningselementen

In dit hoofdstuk worden de bedieningselementen nader toegelicht. De pictogrammen tussen haakjes worden gebruikt in de beschrijvingen in deze handleiding.

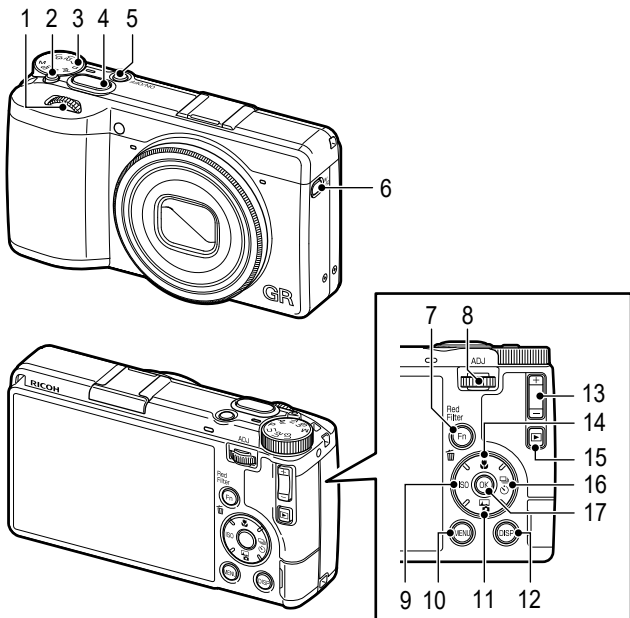
### 1 Inleiding



- 1 e-wieltje aan voorzijde (  )**  
Wijzigt de waarden voor camera-instellingen zoals de belichting. (p.52)  
Vergroot beelden in de afspeelmodus. (p.50)  
Verplaatst de cursor omhoog en omlaag op het menuscherm of beeldselectiescherm.

- 2 Vergrendelknop**  
Hiermee kan de modusknop worden gedraaid wanneer erop wordt gedrukt.
- 3 Moduswiel**  
Wijzigt de belichtingsfunctie. (p.52)

- 4 **Ontspanknop** (SHUTTER)  
Neemt beelden op.  
Activeert autofocus wanneer deze half wordt ingedrukt. (p.48)
- 5 **Aan/uit-knop**  
Schakelt de stroom in of uit.  
(p.44)
- 6 **Knop voor het wisselen van film/opslagbestemming** (□/IN/SD)  
Schakelt tussen de fotomodus en de videomodus. (p.58)  
Wijzigt het geheugen van de opslagbestemming wanneer u de toets even ingedrukt houdt.  
(p.41)
- 7 **Knop Fn/Wissen** (Fn/🗑️)  
Roept de toegewezen functie op.  
(p.23) Standaard is [Roodfilter] toegewezen. (p.89)  
Verwijdert beelden in de afspelmodus. (p.50)
- 8 **ADJ./Achter e-dial** (ADJ/😊)  
Wijzigt de waarden voor camera-instellingen zoals de belichting.  
(p.52)  
Schakelt over naar de ADJ. stand wanneer deze wordt ingedrukt tijdens de opnamestand. (p.24)  
Verplaatst de cursor naar rechts en links en bevestigt de geselecteerde items wanneer deze wordt ingedrukt op het menuscherm of het beeldselectiescherm.
- 9 **ISO/Links-knop** (ISO/◀)  
Past de ISO-gevoeligheid aan.  
(p.70)  
Verplaatst de cursor naar links bij selectie van een onderdeel.
- 10 **MENU-knop** (MENU)  
Hiermee geeft u het menuscherm weer. Keert terug naar het vorige scherm wanneer erop wordt gedrukt terwijl het menu wordt weergegeven. (p.25)
- 11 **Afbeeldingsregeling/Omlaag-knop** (📷/▼)  
Toont het instellingenscherm voor beeldregeling. (p.90)  
Verplaatst de cursor omlaag bij selectie van een onderdeel.
- 12 **DISP-knop** (DISP)  
Schakelt de informatie die op het opnamescherm en het afspeelscherm wordt weergegeven. (p.20)  
Vergroot het Live View-beeld wanneer u dit ingedrukt houdt tijdens het opnemen. (p.49)
- 13 **EV-compensatie knop** (📷)  
Voert belichtingscompensatie uit.  
(p.52)  
Schakelt de weergave in de afspelmodus. (p.95)  
Verplaatst de cursor omhoog en omlaag of verhoogt/verlaagt de instellingswaarde op het menuscherm.
- 14 **Macro/Omhoog-knop** (📷/▲)  
Schakelt over naar de macromodus. (p.66)  
Verplaatst de cursor omhoog bij selectie van een onderdeel.
- 15 **Weergaveknop** (📷)  
Wisselt tussen de opnamestand en de weergavestand. (p.50)
- 16 **Opnamestand/Rechts-knop** (📷/▶)  
Toont het scherm voor instelling van de opnamestand. (p.76)  
Verplaatst de cursor naar rechts bij selectie van een onderdeel.
- 17 **OK-knop** (OK)  
Bevestigt de geselecteerde items op het menuscherm enz.

# Indicators op de monitor

## Schermbaar voor het maken opnamen

### 1 Inleiding

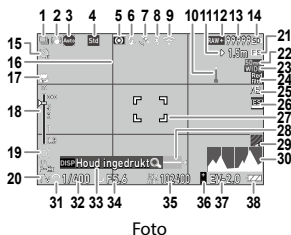

Foto



Video

- |    |   |    |   |
|----|---|----|---|
| 1  | Opnametransport (p.76)  | 16 | Raster (p.134)  |
| 2  | Trillingsreductie / Film-SR (p.93) / Automatische horizoncorrectie (p.93) | 17 | Macrostand (p.66)   |
| 3  | Scherpstelmodus (p.61)  | 18 | Scherpstellingsbalk/ Scherpptediepte (p.65)                             |
| 4  | Beeldregeling (p.90)  | 19 | Prioriteit voor AF-puntwijziging / Prioriteit voor directe toets (p.64) |
| 5  | Auto lichtmeting (p.68)   | 20 | Belichtingsfunctie (p.52)   |
| 6  | Flitsstand (p.72)   | 21 | Opname bij volledig indrukken (p.67)                                    |
| 7  | Status GPS-plaatsbepaling (p.121)*  | 22 | Bijsnijden (p.88)   |
| 8  | Bluetooth®-communicatie (p.118)   | 23 | Conversielens (p.148)   |
| 9  | Draadloze LAN-communicatie (p.118) / Vliegtuigmodus (p.120)               | 24 | Roodfilter (p.89)   |
| 10 | Temperatuurwaarschuwing   | 25 | Belichtingsgeheugen (p.54)  |
| 11 | Snapfocusafstand (p.61)   | 26 | Elektronische sluiters (p.57)   |
| 12 | Bestandsindeling / JPEG-opgenomen pixels (p.87)                           | 27 | Scherpstelkader (p.49)  |
| 13 | Aantal opnamen dat kan worden opgeslagen                                  | 28 | Waterpas (p.134)  |
| 14 | Bestemming opslaan (p.41)   | 29 | AA-filtersimulator (p.89)   |
| 15 | Zelfontspanner (p.85)   | 30 | Histogram (p.134)   |
|    |   | 31 | e-wieltje aan voorzijde   |
|    |   | 32 | Sluiterijd (p.52)   |
|    |   | 33 | Bedieningsaanwijzing  |

- 34 Diafragma-waarde (p.52)
- 35 ISO-gevoeligheid (p.70)
- 36 EV-compensatie knop
- 37 Belichtingsindicator/  
Belichtingscorrectie (p.52)

- 38 Batterijniveau (p.20)
- 39 Opname-indicator
- 40 Opnametijd/Resterende  
opnametijd

## Weergavescherm

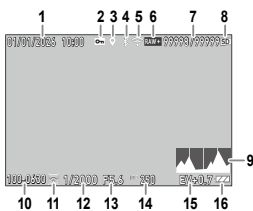

Foto



Video

- |  |   |
|--|---|
| <ul style="list-style-type: none"> <li>1 Opnamedatum en -tijd</li> <li>2 Beveiligen (p.100)</li> <li>3 GPS-informatie (p.121)</li> <li>4 Bluetooth®-communicatie (p.118)</li> <li>5 Draadloze LAN-communicatie (p.118)</li> <li>6 Bestandsindeling / JPEG-opgenomen pixels (p.87)</li> <li>7 Huidig bestand/Totaal aantal bestanden</li> <li>8 Brongeheugen voor afspelen (p.51)</li> <li>9 Histogram (p.134)</li> </ul> | <ul style="list-style-type: none"> <li>10 Kaartnummer/bestandsnummer (p.141)</li> <li>11 Status opname-overdracht (p.104)</li> <li>12 Sluittijd</li> <li>13 Diafragma-waarde</li> <li>14 ISO-gevoeligheid</li> <li>15 Belichtingscorrectie</li> <li>16 Batterijniveau (p.20)</li> <li>17 Tijdsduur van de opgenomen video/Verstreken tijd</li> <li>18 Bedieningsaanwijzing</li> </ul> |
|--|---|







### Memo

- De status van gps-positiebepaling (nr. 8 op het opnamescherm) wordt weergegeven wanneer [Locatie-info opslaan] van [Smartphone Link] is ingesteld op [Aan] in het menu 6 en de camera is verbonden met een communicatieapparaat. (p.121)

## Batterijniveau

Het pictogramdisplay verandert al naargelang het batterijniveau.

	Het batterijniveau is toereikend.
	Het batterijniveau wordt lager.
	De batterij is bijna leeg. Laad de batterij op.
	De camera wordt binnenkort uitgeschakeld.
	Er is een probleem met de batterij.

## Een andere informatieweergave selecteren

Druk op **DISP** om de informatie op het scherm te wijzigen.

### Opnamestand

U kunt op het scherm overschakelen naar een andere informatieweergave.

Standaard info. Scherm	Toont alle informatie.
Eenvoudige info. Scherm	Toont alleen de informatie met betrekking tot belichting, belichtingsgeheugen, autofocuskader en MF-bedieningaanwijzing.
Geen infoweergave	Toont de informatie alleen wanneer de camera-instellingen worden gewijzigd. Het autofocuskader wordt weergegeven tijdens afstandsmeting.
Weergave uit	Toont niet het autofocuskader en Live View maar de informatie wanneer de camera-instellingen worden gewijzigd.



### Memo

- U kunt de weergegeven informatie specificeren in [Shooting Info. Weergave] in het **C** 3-menu. (p.134)

## Af speelstand

U kunt de weergegeven informatie schakelen tussen [Standaardinfo. Display], [Gedetailleerde info. Display] en [Geen informatie] in enkele beeldweergave. Gebruik ▲▼ of veeg omhoog en omlaag om de pagina in [Gedetailleerde info. Scherm].

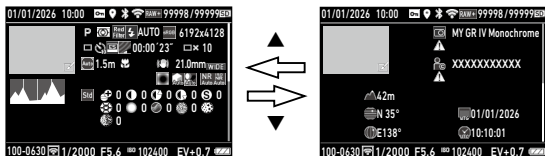

### Memo

- U kunt de weergegeven informatie specificeren in [Weergave-informatie. Weergave] in het **C** 3-menu. (p.134)
- Voor films worden [Histogram], [Rastergids] en [Highlightwaarschuwing] niet weergegeven.

## Het aanraakscherm gebruiken

U kunt het aanraakscherm gebruiken om functies te selecteren, het AF-punt voor het maken van foto's in te stellen en andere handelingen uit te voeren. Wanneer u de touchscreenfunctie niet gebruikt, stelt u [LCD-aanrakingsbediening] in op [Uit] in het **C** 2-menu.

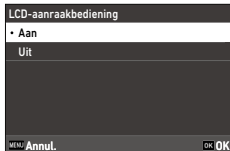

# Hoe functie-instellingen worden gewijzigd

## De knoppen en draaiknop gebruiken

### 1 Inleiding

### Gebruik van de richtingsknoppen

U kunt de volgende functies snel uitvoeren door in de opnamemodus op ▲ ▼ ◀ ▶ te drukken.

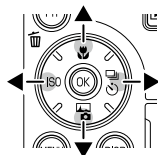

▲ (📷)	Macrostand (p.66)
▼ (🖼️)	Beeldregeling (p.90)
◀ (ISO)	ISO-instelling (p.70)
▶ (📷)	Opnamestand (p.76)



### Memo

- De bovenstaande functies kunt u ook instellen via het 📷-menu door op **MENU** te drukken.
- De functie van ▼, ◀ en ▶ kan worden gewijzigd in [Fn-knopinstelling] in het **C** 2-menu. (p.129)

## De Fn-knop gebruiken

U kunt de toegewezen functie activeren door **Fn** in te drukken in de opnamemodus. Standaard is [Roodfilter] toegewezen.

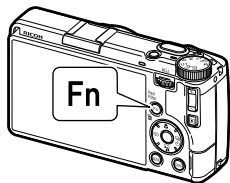

1

Inleiding



### Memo

- De functie van **Fn** kan worden gewijzigd in [Fn-knopinstelling] in het **C** 2-menu. (p.129)
- Wanneer u de camera inschakelt of aan de moduskiesschijf draait, wordt de huidige functie van de knop drie seconden weergegeven. Als [Gidsweergave] is ingesteld op [Uit] in het **2**-menu, wordt de functie niet weergegeven.

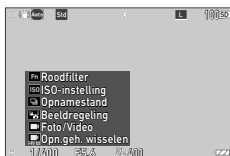

## Gebruik van de ADJ. Stand

U kunt de toegewezen functies gemakkelijk oproepen door op **ADJ** (☺) te drukken in de opnamestand.

### 1 Druk op **ADJ** in de opnamestand.

De camera gaat naar de ADJ. modus en het symbool voor de toegewezen functie verschijnt.

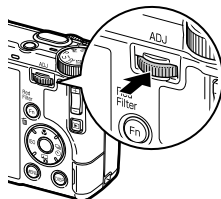

### 2 Gebruik **◀▶** om een functie te selecteren.

Standaard kunnen de volgende functies worden geselecteerd.

- Beeldregeling (p.90)
- Focus (p.61)
- Auto lichtmeting (p.68)
- Bestandsformaat (p.87) ("Framerate" voor de **4**-modus)
- Beeldverhouding (p.87) ("Instelling buitenaanzicht" voor de **4**-modus)



### 3 Gebruik **▲▼** om een instelling te selecteren.

Voor gedetailleerde instellingen drukt u op **Fn**.

### 4 Druk op **OK**.

De geselecteerde functie is ingesteld en de camera is gereed voor het maken van opnamen.



#### **Memo** -----

- De functies voor ADJ.-modus kunnen worden gewijzigd in [ADJ. Modusinstelling] in het **C** 2-menu. (p.127)
- Als u [Bevestiging ontspannok] hebt ingesteld op [Aan] in het **C** 2-menu, voltooit u de instelling van de ADJ.-modus door **SHUTTER** half in te drukken. (p.132)

## Gebruik van de menu's

U kunt de meeste functies instellen via de menu's .

### 1 Zet de camera aan.







Raadpleeg "De camera inschakelen" (p.44) voor informatie over het inschakelen van de camera.

### 2 Druk op .





Menu  1 verschijnt.



### 3 Als u het menutype wilt wijzigen, druk dan tweemaal op en gebruik vervolgens de optie om een type te selecteren.

U kunt  gebruiken in plaats van  , en  in plaats van   om de cursor te verplaatsen.







	Menu's voor foto-instellingen (p.28)
	Menu's voor video-instellingen (p.31)
	Menu's voor afspeelinstellingen (p.33)
	Menu's voor aanpassing van instellingen (p.34)
	Instellingsmenu's (p.37)

### 4 Druk tweemaal op .

### 5 Gebruik om een functie te selecteren.

Elk menutype heeft maximaal 11 categorieën.

Druk op  om van pagina te wisselen.

Druk op  en vervolgens op   om van categorie te wisselen.



## 6 Zoek een functie om in te stellen en druk op ►.

De instellingen van de geselecteerde functie worden weergegeven.



## 7 Gebruik ▲▼ om een instelling te selecteren en druk vervolgens op OK of [ADJ].

Het scherm van stap 5 verschijnt opnieuw.

Druk op [MENU] om terug te gaan naar het vorige scherm.

Druk, nadat u klaar bent met de instelling, meermaals op [MENU] om terug te gaan naar vorige schermen.



### Memo

- Wanneer u op [MENU] drukt, verschijnt eerst het laatst gebruikte menuscherm. Om de meest geschikte menu's voor de camera-instellingen op dat moment weer te geven, stelt u [Bewaar cursorpositie] in op [Uit] in het 2-menu.

## De instellingen opnieuw instellen

De instellingen blijven bewaard, zelfs nadat u de camera uitzet. Voer de volgende handelingen uit om de instellingen opnieuw in te stellen.

### 1 Selecteer [Reset] in het 11-menu en druk vervolgens op ►.

### 2 Selecteer [Instellingen resetten] of [Fabrieksinstellingen herstellen] en druk vervolgens op ►.

Wanneer [Reset instellingen] is geselecteerd, gaat u verder met de volgende stap.

Wanneer [Terugzetten naar fabrieksinstellingen] wordt geselecteerd en uitgevoerd, worden alle functies teruggezet naar de fabrieksinstellingen en worden alle in het interne geheugen opgeslagen beelden gewist. Wanneer dit is geselecteerd, gaat u verder met stap 7.

- 3** Druk op ►.  
Het scherm [Reset item] verschijnt.



- 4** Gebruik **ADJ** om elk menutype in of uit te schakelen.

De uitgeschakelde menutypen worden niet gereset.

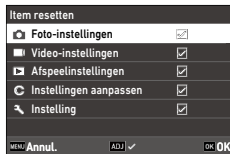

- 5** Druk op **OK**.  
Vervolgens verschijnt opnieuw het scherm uit stap 3.

- 6** Selecteer [Reset uitvoeren] en druk vervolgens op **OK**.

- 7** Selecteer [Uitvoeren] en druk vervolgens op **OK**.  
De geselecteerde menutypen worden gereset.



**Memo** -----

- Voor elke functie kunt u kiezen of de instellingen moeten worden opgeslagen of opnieuw moeten worden ingesteld wanneer de camera wordt uitgeschakeld. Instellingen uitvoeren in [Geheugen] in het **C**-menu. (p.133)

# Menulijst

De volgende menu's zijn beschikbaar. (De onderstreepte instellingen en de instellingen tussen vierkantje haakjes zijn de standaardinstellingen.)



## Menu's voor instellingen van stilstaande beelden



### 1 Focusinstellingen

Focus	Automatisch gebieds-AF, Zone-Select AF, Select AF, Punt-AF, Volg-AF, Continu AF, MF, Snap, $\infty$	p.61
Gezichts-/oogherkenning	<u>Aan</u> , Alleen gebruiken in Auto-area AF, Uit	p.63
Macrostand	Aan, <u>Uit</u>	p.66
Focus Begrenzer	Dichtbij, Verre kant, <u>Uit</u>	p.63
Snapfocusafstand	0,3 m, 1 m, 1,5 m, 2 m, <u>2,5 m</u> , 3,5 m, 5 m, $\infty$	p.61
Opn. bij voll. indr.	<u>Aan</u> , Uit	p.67
AF-hulplicht	<u>Aan</u> , Uit	p.62
Scherpe contouren	Aan, <u>Uit</u>	p.62
A.F.C.-instelling	<u>Scherpestell.voorkeuze</u> , FPS-voorkeuze	p.61
MF auto vergroting	Aan, <u>Uit</u>	p.65

<b>2 Belichtingsvoorkeur</b>		
Belichtingsfunctie	Programma AE, Diafragmaprioriteit AE, Sluiterijdprioriteit AE, Snapafstandprioriteit AE, Handmatige belichting	p.126
Autom. belicht	Multi-segment, Centrumgericht, Spot, Lichtpuntgericht	p.68
ISO-instelling	ISO-instelling: <u>AUTO</u> , 160 tot 409600 ISO auto bovengrens: Vanaf één instelling hoger dan de laagste ISO-gevoeligheid tot de hoogste ISO-gevoeligheid [25600] ISO auto ondergrens: Vanaf de laagste ISO-gevoeligheid tot één instelling lager dan de hoogste ISO-gevoeligheid [160] Minimum sluitertijd: 1 tot 1/1000 sec. [1/30]	p.70
Flitsinstelling	Flitsstand: <u>Flits aan</u> , Flits aan+Roodoogreductie, Langzame synchronisatie, Langzame sync+Roodoogreductie Flitsintensiteit: <u>AUTO</u> , 1/1, 1/4	p.72
Programmaliijn	<u>Normaal</u> , DOF Prioriteit (ondiep), DOF Prioriteit (diep)	p.55
Auto LW-correctie	Aan, <u>Uit</u>	p.54
Kopp. AE en AF-punt	Aan, <u>Uit</u>	p.69
<b>3 Opname-instellingen</b>		
Foto/Video	<u>Foto</u> , Video	p.58
Transportstand	Opnametransport: <u>Enkelbeeldopname</u> , Continu-opname, Bracketing, Meervoudige belichting, Intervalopname, Intervalcomposiet Zelfontspanner: 10sec., 2sec., <u>Uit</u>	p.76
Elektronische sluiters	Alleen bij hoge snelheden gebruiken, <u>Niet gebruiken</u>	p.57
AA-filtersimulator	Sterk, Zwak, <u>Uit</u>	p.89
Roodfilter	Aan, <u>Uit</u>	p.89

 4 Instellingen voor beeldopname		
Instelling opnamegeheugen	Intern geheugen prioriteit, <u>Geheugenkaart prioriteit</u>	p.86
Bestandsindeling	<u>JPEG</u> , RAW, RAW+JPEG	p.87
Verhoudingen	<u>3:2</u> , 4:3, 1:1, 16:9	
Bijsnijden	<u>Uit</u> , 35mm, 50mm	
JPEG-opgen. pix.	<u>L</u> , M, S, XS	
Kleurruimte	<u>sRGB</u> , AdobeRGB	
 5 Instellingen beeldproces		
Beeldregeling	<u>Standaard</u> , Effen, Zacht, Hoog contrast, Korrelig, HDR-toon, Aangepast 1 tot 3	p.90
Perifere verl. Corr.	<u>Aan</u> , <u>Uit</u>	p.92
D-bereikcorrectie	Overbelichtingscorrectie: <u>Automatisch</u> , Aan, <u>Uit</u> Schaduwcorrectie: <u>Auto</u> , Zwak, Normaal, Sterk, <u>Uit</u>	p.92
Ruisonderdrukking	Ruisond. lange sl.t.: <u>Automatisch</u> , Aan, <u>Uit</u> Ruisond. hoge ISO: <u>Auto</u> , Zwak, Normaal, Sterk, Aangepast, <u>Uit</u>	p.74
 6 Opname-assistent		
Shake Reduction	<u>Aan</u> , <u>Uit</u>	p.93
Auto SR Uit	<u>Auto SR Uit inschakelen</u> , Auto SR Uit uitschakelen	p.93
Horizoncorrectie	Aan, <u>Uit</u>	p.93



■ 1 Focusinstellingen		
Focus	<u>AE</u> , MF, Snap, $\infty$	p.61
Macrostand	Aan, <u>Uit</u>	p.66
Focus Begrenzer	Dichtbij, Verre kant, <u>Uit</u>	p.63
Snapfocusafstand	0,3 m, 1 m, 1,5 m, 2 m, <u>2,5 m</u> , 3,5 m, 5 m, $\infty$	p.61
Scherpe contouren	Aan, <u>Uit</u>	p.62
MF auto vergroting	Aan, <u>Uit</u>	p.65
■ 2 Belichting instellen		
Autom. belicht	<u>Multi-segment</u> , Centrumgericht, Spot, Lichtpuntgericht	p.68
■ 3 Opname-instellingen		
Foto/Video	<u>Foto</u> , Video	p.58
Roodfilter	Aan, <u>Uit</u>	p.89
■ 4 Instellingen voor filmopname		
Instelling opnamegeheugen	Intern geheugen prioriteit, <u>Geheugenkaart prioriteit</u>	p.86
Beeldsnelheid	<u>60p</u> , 30p, 24p	p.88
Geluidsopname	<u>Aan</u> , Uit	
■ 5 Instellingen voor beeldverwerking		
Beeldregeling	<u>Standaard</u> , Effen, Hoog contrast, Aangepast 1 tot 3	p.90
Perifere verl. Corr.	<u>Aan</u> , Uit	p.92
D-bereikcorrectie	Overbelichtingscorrectie: <u>Auto</u> , Uit Schaduwcorrectie: <u>Auto</u> , Zwak, Normaal, Sterk, Uit	p.92

**16 Opname-assistent**

Movie SR

Aan, Uit

p.93



▶ 1 Afspelinstellingen		
Afspeelgeheugen selecteren	Interne geheugen, <u>geheugenkaart</u>	p.51
Auto opnamerotatie	<u>Aan</u> , Uit	p.96
Opties afspiegelvolgorde	Bestandsnummer, <u>Opmatedatum/-tijd</u>	p.96
Volume afspiegelgeluid	0 tot 20 [10]	p.60
▶ 2 Bestandsbeheer		
Wissen	1 beeld wissen, Alle wissen	p.98
Beveiligen	1 beveiligen, Alle beveiligen	p.100
Beeldrotatie	90° naar links, 180°, 90° naar rechts	p.96
Opname kopiëren	Kopieer 1 afbeelding, Kopieer alle afbeeldingen	p.102
Bestand overzetten	1 beeld overz.	p.104
▶ 3 Beeld bewerken		
RAW-ontwikkeling	JPEG-beeldpixels, beeldverhouding, kleurruimte, beeldregeling, randverlichting. Corr., Gevoeligheid, High-ISO ruisonderdrukking, Schaduwcorrectie	p.106
Formaat wijzigen	—	p.109
Uitsnijden	—	p.110
Niveau aanpassen	—	p.111
Aanpass. basisparam.	Helderheid, Kleurtoon, Contrast, Scherpste	p.113
Video bewerken	Knippen, Delen	p.114

## C Aanpassen van menu-instellingen

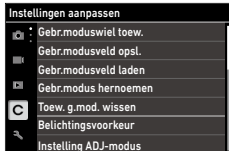

### C 1 Gebruikersmodus

Gebruikersmodus toewijzen	—	p.122
USER-stand opslaan	—	p.124
Gebruikersmodus laden	—	p.125
Gebr.modus hernoemen	—	p.123
Gebruikersmodus-toewijzing wissen.	—	p.123

### C 2 Bediening aanpassen

Belichtingsvoorkeur	P, Av, Tv, Sn, M	p.127
Instelling ADJ-modus	Uit, <u>Scherpstelling</u> [Instelling2], Scherpstellingsbegrenzer, Snap-scherpstellingsafstand, <u>Bestandsindeling</u> [Instelling4], <u>Beeldverhouding</u> [Instelling5], Bijsnijden, JPEG-opgenomen pixels, <u>AE-meting</u> [Instelling3], ISO-instelling, Flitsmodus, Flitssterkte, Opname, Zelfontspanner, <u>Beeldbewerking</u> [Instelling1], Eén druk AE in M-modus, Aanraak-AF, Buitenaanzichtinstelling, Beeldsnelheid	p.127

Instelling Fn-knop	Uit, Scherpstellen, Stel MF in, Stel Snap in, Stel Tracking AF in, Schakel AF in, AF+AE-vergrendeling, AE-vergrendeling, Gezichts-/oogdetectie, Scherpstelbeperking, Snap-scherpstelafstand, <u>Schakel opnamegeheugen</u> [Houd filmknop ingedrukt], Bestandsindeling, JPEG → RAW, JPEG → RAW+, Beeldverhouding, Uitsnede, JPEG-opgenomen pixels, Framesnelheid, <u>Foto/Film</u> [Filmknop], AE-meting, <u>ISO-instelling</u> [ISO-knop], Flitsmodus, Flitsvermogen, <u>Opnamemodus</u> [Opnameknop], Opname, Continu opnemen, Zelfontspanner, <u>Rood filter</u> [Fn-knop], <u>Beeldbewerking</u> [Beeldbewerkingsknop], Schudreductie, Eëndruk-AE in M-modus, Actie 4-richtingsknoppen, Touch AF, Buitenaanzichtinstelling, Schakel slaapmodus in, Vliegtuigmodus, Voorbeeld Focusinstellingen: <u>Gelijk aan ontspanknop</u> , Auto-zone-AF, Zone-AF, Selecteer-AF, Punt-AF, Volg-AF, Continue-AF Belichtingsgeheugen vasthouden: Aan, <u>Uit</u> Een-druk belichtingsgeheugen in M-modus: Programma AE, <u>Diafr. voorkeuze AE</u> , Sl.tijd voorkeuze AE	p.129
Instelling ontspanknop	<u>AF+AE-vergrendeling</u> , AE-vergrendeling, AF inschakelen	p.132
Instellingen 4-wegknop	<u>Voorkeuze pijltoets</u> , Voorkeuze AF-punt	p.64
Ontspanknop Bevestiging	Aan, <u>Uit</u>	p.132
LCD-aanraakbediening	<u>Aan</u> , Uit	p.21
Aanraak-AF	<u>AF-punt</u> , AF-punt+scherpstellen, AF-punt+scherpstellen+schieten, Vol indrukken Snap, Uit	p.55
Geheugen	ISO-instelling, EV-compensatie, Program Auto Ex, Scherpstelling, Macromodus, Scherpstelbegrenzer, Focus Peaking, AE-meting, Flitsmodus, Flitsuitvoer, Foto/film, Opnamemodus, Zelfontspanner, AA-filtersimulator, Roodfilter, Beeldverhouding, Bijsnijden, Image Control, ADJ-modus-instelling, Opname-info. Weergave, Afspelinfor. Weergave, beeld voor afspelen, instelling voor buitenweergave	p.133



**C 3 Weergave aanpassen**

1 Inleiding	Opname-info Scherm	Standaard info. Weergave, vereenvoudigde info. Display, Geen informatie Display, Display uit	p.134
	Afspeelinfo Scherm	Standaard info. Weergave, Geen informatie weergave	
	Momentcontrole	Weergavetijd: <u>0,5sec.</u> , 1sec., 2sec., 3sec., Vast, Uit Controle met vergroting: Aan, <u>Uit</u> Wissen: Aan, <u>Uit</u>	p.135
	Snel zoomen	x4, x8, x16, <u>100%</u>	
	Vergroting scherpstelling	<u>Aan</u> , Uit	
	Rasterstijl	<u>Raster 3 x 3</u> , Raster 4 x 4	p.136
	Type waterpas	<u>Vlak + helling</u> , Vlak	
	Elektronische waterpas	<u>Type1</u> , Type2, Type3	
	Flikkerreductie	<u>50Hz</u> , 60Hz	



<b>1 Bestandsinstelling</b>		
Formatteren	Geheugenkaart, Intern geheugen	p.46
Nieuwe map maken	—	p.141
Bestandsnaam	Mapnaam: Datum, <u>Optioneel</u> Een naar keuze gedefinieerde string karakters [RICOH]	p.142
Bestandsnaam	Foto: Een naar keuze gedefinieerde string van twee karakters [R0] Film: Een naar keuze gedefinieerde string van twee karakters [R0]	p.144
Opeenvolgv. nummering	<u>Map en bestand</u> , Bestand, Uit	p.145
Nummering terugzetten	—	p.145
Copyrightinformatie	Copyrightgegevens insluiten: <u>Aan</u> , <u>Uit</u> Copyrighthouder: Een naar keuze gedefinieerde string van 32 karakters	p.146
<b>2 Weergave-instellingen</b>		
Cursorpositie opsl.	<u>Aan</u> , Uit	p.26
Hulp display	<u>Aan</u> , Uit	p.23
Animatie-instelling	<u>Aan</u> , Uit	p.51
Eindscherm	Type1, <u>Type2</u>	p.44
<b>3 LCD-instelling</b>		
LCD-instelling	Helderheid: -7 tot +7 Verzadiging: -7 tot +7 Aanpassen: Blauw-Amber: -7 tot +7 Aanpassen: Groen-Magenta: -7 tot +7	p.136
Beeldinstelling buiten	<u>Auto</u> , +2, +1, UIT, -1, -2	p.137

<b>4 Indicatielampjes</b>		
Voedingslampje	<u>Aan</u> , <u>Uit</u>	p.137
Aftellen	<u>Aan</u> , <u>Uit</u>	
<b>5 Geluidseffecten instellen</b>		
Geluidseffecten	<u>Alles</u> , Alleen sluitergeluid	p.138
Volume	0 tot 3 [2]	
<b>6 Draadloze verbinding</b>		
Draadloze communicatie	Actiemodus: <u>Aan</u> , <u>Uit</u> Bezig met koppelen: Koppeling uitvoeren, gekoppelde apparaten Communicatie-informatie	p.118
Vliegtuigmodus	<u>Aan</u> , <u>Uit</u>	p.120
Smartphonekopp.	Locatiegegevens opslaan: <u>Aan</u> , <u>Uit</u> Auto overzetten: Automatische bestandsoverdracht, bestandsformaat overdragen Auto grootte aanpass.: <u>Aan</u> , <u>Uit</u> Overdracht bij <u>Uit</u> : <u>Aan</u> , <u>Uit</u>	p.121
USB-instelling	<u>Beeldweergave</u> , licentieweergave	p.117
<b>7 Voedinginstellingen</b>		
Auto Uitsch.	<u>1min.</u> , 3min., 5min., 10min., 30min., <u>Uit</u>	p.139
Slaapstand	3sec., 10sec., <u>30sec.</u> , 1min., 3min., 5min., 10min., 30min., <u>Uit</u>	p.140
LCD automatisch dimmen	<u>Aan</u> , <u>Uit</u>	
<b>8 Over dit apparaat</b>		
Camera-informatie	—	—
Certificerings-merktekens	—	p.3
<b>9 Sensoronderhoud</b>		
Pixeluitlijning	—	p.153
Sensor stofvrij maken	Stof verwijderen Bij inschakelen: <u>Aan</u> , <u>Uit</u> Bij uitschakelen: <u>Aan</u> , <u>Uit</u>	p.153

 10 Instelling taal/datum		
Language/言語	<u>Engels</u> , Frans, Spaans	p.45
Datum instellen	Datumnotatie: J/M/D, D/M/J, <u>M/D/J</u> Datum: <u>1 januari 2026</u> tot en met 31 december 2075 Tijd: <u>00:00</u> tot 23:59	p.46
 11 Resetten		
Reset	Reset instellingen: Item resetten, Reset uitvoeren Fabrieksinstellingen herstellen	p.26

### De batterij en een geheugenkaart plaatsen

#### De batterij en geheugenkaart plaatsen

De camera kan beelden opslaan in het interne geheugen.

Wanneer u een geheugenkaart gebruikt, kunt u in de handel verkrijgbare microSD-geheugenkaarten, microSDHC-geheugenkaarten en microSDXC-geheugenkaarten gebruiken. De term "geheugenkaart" in deze handleiding verwijst naar al deze geheugenkaarten.

**1** Zorg ervoor dat de camera uitgeschakeld is.

**2** Schuif de ontgrendelknop aan de onderzijde van de camera naar OPEN om de klep van de batterij/kaart te openen.

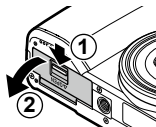

**3** Gebruik een geheugenkaart door ervoor te zorgen dat de kaart de juiste kant op staat en duw hem vervolgens helemaal in totdat u een klik hoort.

Als u de geheugenkaart wilt verwijderen, duwt u deze naar binnen en laat u uw hand los.

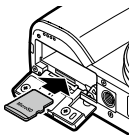

**4** Plaats de batterij.

Gebruik de batterij om de pal in te drukken en steek de batterij volledig naar binnen in het batterijvak.

Verschuif de pal als u de batterij wilt verwijderen.

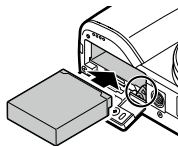

- 5** Sluit de klep van de batterij/kaart en schuif de ontgrendelknop in de tegenovergestelde richting van OPEN om de klep op zijn plaats te vergrendelen.

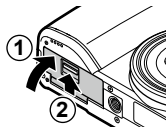

## Locatie gegevens opslaan

Gegevens worden opgeslagen volgens de instelling van [Opnamegeheugeninstelling] in het 4/4-menu.

Houd ( $\frac{M}{SD}$ ) ingedrukt vóór het fotograferen om de opslaglocatie te wijzigen.

De opslagbestemming kan worden gecontroleerd in de rechterbovenhoek van het beeldscherm.



2

Vorbereidungen



### Voorzichtig

- Raak de microSD-kaartterminal niet rechtstreeks met uw handen of vingers aan.



### Memo

- Wanneer een geheugenkaart is geplaatst, kan de methode voor het opslaan van gegevens worden ingesteld. (p.86)
- Opgeslagen beelden kunnen worden gekopieerd tussen het interne geheugen en de geheugenkaart. (p.102)
- De opslagcapaciteit varieert al naargelang de geheugenkaart. (p.164)

## De batterij opladen

Laad de meegeleverde oplaadbare batterij (DB-120) op voordat u de camera gebruikt.

Laad de batterij op met een van de volgende methoden.

### De batterijlader gebruiken

U kunt de batterij opladen met de optionele batterijlader (BJ-12). Raadpleeg de gebruikershandleiding van de batterijlader voor informatie over het opladen van de batterij.

### Een AC adapter gebruiken

U kunt de accu opladen met een in de handel verkrijgbare netadapter die compatibel is met USB Power Delivery in combinatie met de meegeleverde USB-kabel (I-USB198) of de optionele netadapter (K-AC166).



#### Memo

- Wanneer een in de handel verkrijgbare AC-adapter die compatibel is met USB Power Delivery of de optionele AC-adapter (K-AC166) is aangesloten en de camera is ingeschakeld, kunt u foto's maken en afbeeldingen afspelen met stroom via de AC-adapter.
- De camera is compatibel met USB Power Delivery, maar is niet gecertificeerd met het USB Implementers Forum-logo.

### Een computer gebruiken

U kunt de batterij opladen met de meegeleverde USB-kabel (I-USB198) en een computer met een USB Type-C-poort.

- 1 Schakel de camera uit.
- 2 Open de terminalafdekking en sluit vervolgens de USB-kabel aan op de USB-aansluiting.

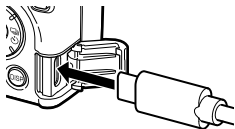

- 3 Sluit de USB-kabel aan op de USB Type-C-poort van de computer.

De camera wordt ingeschakeld en komt in de weergavestand.

## 4 Druk op de aan/uit-knop om de camera uit te schakelen.

Het statuslampje van de camera gaat branden en het opladen wordt gestart.

Het statuslampje gaat uit nadat het opladen is voltooid.

## 5 Verwijder de USB-kabel van de USB-terminal en sluit het klepje van de aansluitingen.



### Voorzichtig -----

- Gebruik alleen de originele oplaadbare batterij (DB-120).
- De batterij heeft het einde van zijn levensduur bereikt indien de batterij na het opladen sneller dan gewoonlijk begint leeg te raken. Vervang in dat geval de batterij.
- De batterij kan onmiddellijk na gebruik erg heet worden. Schakel de camera uit en laat deze goed afkoelen voordat u de batterij verwijderd.
- Als de camera wordt ingeschakeld tijdens het opladen, stopt het opladen.
- Wanneer een computer wordt gebruikt die USB Power Delivery niet ondersteunt, kan het opladen lang duren.



### Opslagcapaciteit -----

- Met een volledig opgeladen batterij kunt u ongeveer 250 foto's maken.
- Dit is gebaseerd op tests die zijn uitgevoerd conform de CIPA-normen onder de volgende omstandigheden: Bij een temperatuur van 23°C; het scherm is aan; er wordt elke 30 seconden een foto gemaakt; de camera wordt na 10 foto's uit- en weer aangezet.
- De opslagcapaciteit dient ter indicatie. Bij langdurig gebruik verdient het aanbeveling om reservebatterijen mee te nemen.



## De taal, koppeling met smartphone en datum/tijd instellen

U kunt de weergavetaal voor menu's en de datum en tijd instellen en de camera koppelen aan een communicatieapparaat via Bluetooth®.

- 1** Gebruik ▲▼ om een taal te selecteren en druk vervolgens op **OK**.

De geselecteerde taal wordt ingesteld en het scherm [Smartphone Linkage] verschijnt.

Als u de camera niet wilt koppelen met een communicatie-apparaat of deze later wilt koppelen, druk dan op **MENU** om door te gaan naar Stap 7.

- 2** Druk op **OK**.

[Draadloze communicatie] wordt [Aan] in het menu 6 en het scherm met de installatiehandleiding van de app verschijnt.



- 3** Lees de weergegeven tweedimensionale code met een communicatieapparaat zoals een smartphone en installeer de speciale RICOH GR-serie app "GR WORLD" op het communicatieapparaat.

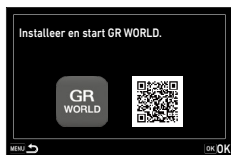

- 4** Druk op **OK** van de camera.

- 5** Gebruik de app om de camera te registreren.

De camera en het communicatieapparaat worden gekoppeld.

- 6** Druk op **OK** van de camera.  
Het scherm [Datum instellen] verschijnt.



## 7 Stel de datumnotatie en de datum en tijd in.

Gebruik ◀▶ om een item te selecteren en ▲▼ om de waarde te wijzigen.

Druk **MENU** om de instelling te annuleren.

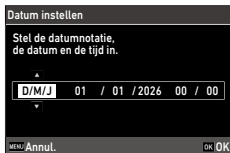

## 8 Druk op **OK**.

De datum en tijd zijn ingesteld en de camera is klaar voor gebruik.



### Memo

- Als u de batterij ongeveer vijf dagen wegneemt, gaan de datum- en tijdstellingen verloren. U kunt de datum- en tijdstellingen behouden door gedurende ten minste twee uur een batterij met voldoende vermogen in de camera geplaatst te houden. Verwijder daarna de batterij.
- U kunt de taal en de datum- en tijdstellingen wijzigen in het **10**-menu.
- Raadpleeg "De camera gebruiken met een communicatieapparaat" (p.117) voor informatie over hoe u de camera later kunt koppelen aan een communicatieapparaat of voor meer informatie over de functies van de app.

## Een geheugenkaart formatteren

Gebruik bij een nieuwe geheugenkaart of een geheugenkaart die in een ander apparaat is gebruikt, deze camera om de geheugenkaart te formatteren. Het interne geheugen kan ook worden geformatteerd.

### 1

Druk op **MENU**.

Het menu verschijnt.

### 2

Druk tweemaal op ◀ en gebruik vervolgens ▲▼ om **10** te selecteren.



**3** Druk tweemaal op ►, selecteer [Format] en druk vervolgens op ►.



**4** Gebruik ▲▼ om [Geheugenkaart] of [Intern geheugen] te selecteren en druk vervolgens op ►.

Het bevestigingsscherm verschijnt.



**5** Gebruik ▲ om [Execute] te selecteren en druk vervolgens op **OK**.

Het geheugen wordt geformatteerd en het scherm van stap 4 verschijnt opnieuw.

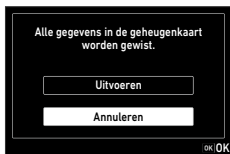

**6** Druk tweemaal op **MENU**.

Het opnamescherm verschijnt opnieuw.



#### **Voorzichtig** -----

- Verwijder de geheugenkaart niet wanneer deze wordt geformatteerd. De kaart kan hierdoor beschadigd raken.
- Tijdens het formatteren worden alle gegevens verwijderd, zowel beveiligde als onbeveiligde.



#### **Memo** -----

- Wanneer een geheugenkaart wordt geformatteerd, dan wordt het volume label "RICOH GR" aan de kaart toegewezen.

# Basishandelingen voor het maken van opnamen

## Fotograferen in de Programmastand

2

Vorbereidingen

U kunt opnamen maken in de modus Program AE waarin automatisch een diafragma waarde en sluitertijd worden ingesteld.

### 1 Zet het moduswiel op **P** terwijl u de vergrendelknop indrukt.

De belichtingsfunctie wordt ingesteld op [Programma AE] en Live View wordt weergegeven.

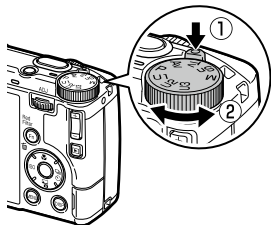

### 2 Druk **SHUTTER** half in.

De camera stelt scherp en de belichting wordt ingesteld.

De afstand wordt gemeten tot 25 punten en het groene scherpstelskader wordt weergegeven voor het gebied dat scherp is gesteld.



### 3 Druk **SHUTTER** volledig in.

Het beeld dat u zojuist hebt vastgelegd verschijnt op het scherm (Directe weergave) en wordt opgeslagen.

**Focus**

- Het statuslampje en de kleur van het middenkader op de monitor geven aan of het onderwerp scherp is.

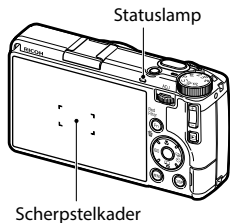

Status focus	Kaderkleur	Statuslampje
Vóór scherpstelling	Wit	Uit
Onderwerp is scherp gesteld	Groen	Aan
Scherpstelling niet mogelijk	Rood	Knippert

**Live weergave vergroting**

- Het beeld van Live View kunt u vergroten.  
De volgende bedieningshandelingen zijn beschikbaar.

<b>DISP</b> (ingedrukt houden)	Hiermee wordt het beeld van Live View vergroot.
	Wisselt de vergroting tussen [x4] en [x16].
/ Schuiven	Verplaatst het gebied dat is vergroot.
<b>OK</b>	Zet de beeldweergave volledig terug naar de oorspronkelijke stand.

- Het beeld kan niet worden vergroot tijdens opname in de **■**-modus.

**Memo**

- U kunt de weergave en bediening van [Directe beoordeling] instellen, waarmee het opgenomen beeld direct na het maken van de foto wordt weergegeven in het **C** 3-menu. (p.135)

## De gemaakte beelden bekijken

U kunt de genomen beelden één voor één bekijken op de monitor.

### 1 Druk op .



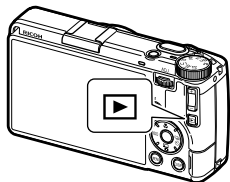









De camera schakelt over naar de weergavestand en de laatste door u gemaakte opname wordt weergegeven. (Enkelbeeldweergave)







### 2 Een opname bekijken.



De volgende bedieningshandelingen zijn beschikbaar.

 /  / Flikkering	Toont de vorige of volgende opname.
	Verwijdert de opname. (p.98)
 (naar rechts) /  (+) / Spreid uit	Vergroot de opname.
 (-) / Inknijpen	Geeft het scherm voor weergave van meerdere opnamen weer. (p.95) In de vergrote weergave: Verkleint de opname.
	In de vergrote weergave: Wijzigt de vergroting van het scherm.
 / Schuiven	In de vergrote weergave: Verplaatst het gebied dat is vergroot.
 (+) /  / Double-tap	Vergroot de opname met de vergroting ([x4], [x8], [x16], [100%]) die u hebt ingesteld bij [Snelle zoom] in het  3-menu. (p.135) In de vergrote weergave: Keert terug naar enkelbeeldstand.
	In de vergrote weergave: Toont de vorige of volgende opname zonder de vergroting te wijzigen.

	In de vergrote weergave: Keert terug naar enkelbeeldstand.
	Schakelt tussen [Standaard Info. Display], [Gedetailleerde info. Display] en [No Information Display]. In de vergrote weergave: Schakelt tussen [Standaard Info. Display] en [No Information Display].
 / Tik en houd ingedrukt	Toont het scherm voor het selecteren van de afspeelfuncties (p.94).
 ( <sup>IN</sup> / <sub>SD</sub> ) (ingedrukt houden)	Schakelt het geheugen om beelden af te spelen.
	De camera gaat over op de opnamestand.



### Memo -----

- Wanneer [Focus Magnification] in het **C** 3-menu op [On] staat (standaardinstelling), wordt de opname vergroot rond het ingestelde AF-punt.
- Video's kunt u niet vergroten.
- Wanneer u door een vegenbeweging over het aanraakscherm naar de vorige of volgende opname gaat, wordt een animatie weergegeven. De animatie kan worden ingesteld op [Uit] in [Animatie-instelling] in het **2**-menu.

## Foto's maken

### De belichtingsfunctie instellen

U kunt een diafragma waarde of sluitertijd voor de opname instellen.

3

Opnamen maken

#### 1 Stel de moduswiel in op **P**, **Av**, **Tv**, **Sn**, of **M**.

De belichtingsmodus en ingestelde waarden worden weergegeven op het opnamescherm.



#### 2 Gebruik , of om waarden te wijzigen.

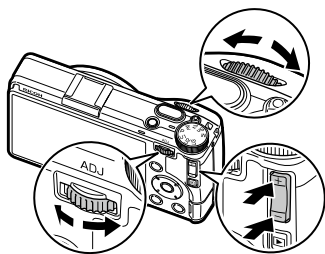

De volgende waarden kunnen worden gewijzigd.

Belichtingsfunctie			
<b>P</b> Programma AE	Diafragmawaarde	Sluittijd	Belichtingscorrectie
<b>Av</b> Diafr. voorkeuze AE	Diafragmawaarde	—	Belichtingscorrectie
<b>Tv</b> Sl.tijd voorkeuze AE	—	Sluittijd	Belichtingscorrectie
<b>Sn</b> Snap Afstand- prioriteit AE	Snapfocusafstand	Scherptediepte	Belichtingscorrectie
<b>M</b> Handmatige belichting	Diafragmawaarde	Sluittijd	Wanneer ISO AUTO is ingesteld voor de ISO-gevoeligheid: Belichtingscorrectie Wanneer de ISO-gevoeligheidswaarde vastligt: ISO-gevoeligheid

De belichtingscompensatie kan worden ingesteld in het bereik van  $\pm 5,0$  EV ( $\pm 2,0$  EV in de **M**-modus) in stappen van  $1/3$  EV.

In de **Sn**-modus kunnen de snapfocusafstand en de scherptediepte worden aangepast. De scherpstelmodus is vast ingesteld op [Snap] (p.61) en de scherptediepte kan worden geselecteerd uit drie niveaus.

In de **M**-modus wordt de belichtingsindicator weergegeven. De belichting is correct wanneer de aanwijzer van de belichtingsindicator zich in het midden bevindt. Wanneer de belichtingswaarde binnen het bereik van  $\pm 2$  LW is, dan verandert de indicator al naargelang de belichtingswaarde. De indicatorkleur wordt geel wanneer de belichtingswaarde buiten dit bereik valt.



### 3 Maak de opname.

**Memo**

- Wanneer u de diafragma waarde of sluitertijd wijzigt in de **P**-stand, schakelt de belichtingsstand tijdelijk over naar de **Av/Tv**-stand (Program Auto Ex). Druk op de vergrendelknop om elke waarde terug te zetten naar de standaardinstelling. Bij het wisselen van belichtingsmodi of bij het overschakelen naar de **M**-modus keren alle waarden terug naar de standaardinstelling.
- Als [Auto EV-compensatie] in het **Q2**-menu op [Aan] staat, compenseert de camera de belichting automatisch wanneer de juiste belichting niet kan worden bereikt in de **Av**- of **Tv**-stand.
- Door **SHUTTER** half in te drukken activeert u de autofocus en vergrendelt u de belichtingswaarde. Als u alleen de belichtingswaarde wilt vergrendelen, stelt u [Sluiterknop instelling] in op [AE Lock] in het menu **C 2**. (p.132)
- De functies van , en wanneer deze in elke belichtingsmodus worden gebruikt, kunnen worden gewijzigd. (p.127)

**Voorzichtig**

- De opname wordt tijdens het fotograferen niet op de monitor weergegeven.
- De belichtingscompensatie is niet beschikbaar wanneer de ISO-gevoeligheid is ingesteld op een vaste waarde in de modus **M**.

**Belichtingsgeheugen**

- De belichtingswaarde wordt vastgezet zolang u **SHUTTER** halfweg indrukt en wordt vrijgegeven wanneer u de knop loslaat.
- U kunt de belichtingswaarde ook vastzetten met **Fn** door [Instelling Fn-knop] in te stellen op [AF+AE-vergrendeling] of [AE-vergrendeling] in het **C 2**-menu. Standaard is **Fn** toegewezen aan [AF+AE Lock]. (p.129)

AF+belichtingsgeh.	Vergrendelt de scherpstelling en belichtingswaarde tegelijkertijd. De vergrendeling van de belichtingswaarde wordt geannuleerd wanneer de knop wordt losgelaten.
Belichtingsgeheugen	Vergrendelt alleen de belichtingswaarde. Wanneer [Keep AE Lock] is ingesteld op [On] in [Fn Button Setting] in het menu <b>C 2</b> , blijft de belichtingswaarde vergrendeld, zelfs als de knop wordt losgelaten.

- De belichtingswaarde kan niet worden vergrendeld als de ISO-gevoeligheid is ingesteld op een vaste waarde in de **M**-modus of als de sluitertijd is ingesteld op B, T of BT.



## Autofocus met het aanraakscherm

- Standaard kunt u alleen het AF-punt wijzigen via het aanraakscherm. Stel [Touch AF] in het **C**2-menu in om autofocus en opnemen via het aanraakscherm uit te voeren.

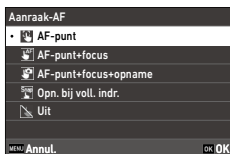

AF-punt	Stelt het AF-punt in op het aangeraakte punt.
AF-punt+focus	Stelt het AF-punt in op het aangeraakte punt en voert autofocus uit.
AF-punt+focus+opname	Stelt het AF-punt in op het aangeraakte punt en voert autofocus uit en maakt opnamen.
Opn. bij voll. indr.	Voert "Full Press Snap"-opnamen uit.
Uit	Voert geen autofocus uit met het aanraakscherm.

Wanneer autofocus via het aanraakscherm is ingeschakeld in de **AF**-modus, wordt [AF-punt+focus] toegepast.



## Programmalijs

- U kunt de programmalijs voor de **P** modus instellen op [Scherptediepte prioriteit (Ondiep)] of [Scherptediepte prioriteit (Diep)] in [Programmalijs] in het **C**2-menu.



## De scherptediepte controleren

- Wanneer [Filmknop vasthouden] van [Fn knopinstelling] is ingesteld op [Voorbeeld] in het menu **C**2, is de voorbeeldfunctie beschikbaar. (p.129) Wanneer u **AF** ingedrukt houdt, wordt het diafragma aangepast aan de ingestelde diafragma waarde en kunt u de scherptediepte controleren. Dit wordt geannuleerd wanneer u **AF** loslaat.
- Tijdens het voorbeeld kunnen geen opnamen worden gemaakt en kan de diafragma waarde niet worden gewijzigd.
- Bij gebruik van de flitser kan de feitelijke diafragma waarde afwijken van het voorbeeld.
- De voorbeeldfunctie is bedoeld om de scherptediepte te controleren, dus de belichting is mogelijk niet geschikt.
- De previewfunctie is niet beschikbaar in de **AF**-modus.



## Lange belichting

- Wanneer de ISO-gevoeligheid is ingesteld op een vaste waarde in de **M**-modus, kan de sluitertijd worden ingesteld op B, T of BT.



Sluitertijd	Werking
<b>B</b> Bulb	De belichting gaat door terwijl <b>SHUTTER</b> wordt ingedrukt en wordt geannuleerd wanneer de knop wordt losgelaten.
<b>T</b> Tijd	De belichting start wanneer op <b>SHUTTER</b> wordt gedrukt en eindigt wanneer de knop opnieuw wordt ingedrukt.
<b>BT</b> Bulb timer	De belichting start wanneer op <b>SHUTTER</b> wordt gedrukt en eindigt nadat de ingestelde tijd is verstreken. Gebruik  om de belichtingstijd in te stellen.

- [B] en [T] zijn beschikbaar wanneer [Opnamestand] is ingesteld op [Enkelbeeldopname] of [Meerdere opnamen], en [BT] is beschikbaar wanneer [Opnamestand] is ingesteld op [Enkelbeeldopname], [Meerdere opnamen], [Intervalopname] of [Intervalcompositie].



## Compensatie om de belichting te corrigeren in de **M**-modus

- Wanneer [One Push AE in M Mode] is geregistreerd in [Fn Button Setting] in het menu **C** 2 (p.129), wordt door op de knop te drukken de belichting gecompenseerd tot de juiste instelling. Je kunt de waarde selecteren die prioriteit moet krijgen voor deze compensatie.

Programma AE	Wijzigt zowel de diafragma-waarde als de sluitertijd.
Diafr. voorkeuze AE	Stelt de diafragma-waarde in op een vaste waarde en wijzigt de sluitertijd.
Sl.tijd voorkeuze AE	Stelt de sluitertijd in op een vaste waarde en wijzigt de diafragma-waarde.

Wanneer de ISO-gevoeligheid is ingesteld op ISO AUTO of de sluitertijd is ingesteld op B, T of BT, werkt [M Mode Instant Push AE] niet.



## De elektronische sluiters gebruiken

- Bij het maken van foto's wordt de elektronische sluiters gebruikt als de sluitertijd de maximale snelheid van de normale lenssluiters overschrijdt.

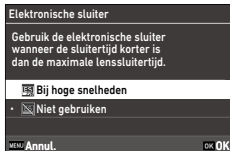



Alleen gebruiken bij hoge snelheden	Gebruikt de elektronische sluiters als de sluitertijd de maximale snelheid van de lenssluiters overschrijdt.
Niet gebruiken	Gebruikt de lenssluiters.

- Bij fotograferen met de elektronische sluiters kunnen bewegende onderwerpen vervormd weergegeven worden in de afbeelding.

## Video's opnemen

### 1 Druk op .

De camera gaat naar de -modus.

U kunt ook schakelen tussen de standen via [Still/Movie] in het 3/3 menu.



### 2 Stel scherp op het onderwerp.

Wanneer [Focus] is ingesteld op [AF] in het 1-menu, drukt u **SHUTTER** half in.

### 3 Druk **SHUTTER** helemaal in.

Er wordt begonnen met opnemen.

De opnametijd wordt tijdens het opnemen weergegeven.





### 4 Druk nogmaals op **SHUTTER**.

De camera stopt met opnemen.



#### **Voorzichtig** -----

- Wanneer [Geluidopname] is ingesteld op [Aan] (standaardinstelling) in het 4-menu, worden ook camerafunctiegeluiden opgenomen.
- De camera stopt mogelijk met opnemen als de interne temperatuur van de camera te hoog wordt.
- De volgende functies zijn niet beschikbaar in de -modus.
  - Flitser
  - Draadloze LAN



## Memo

---

- Opnames worden gemaakt in de **P**-stand, ongeacht de stand van de moduskiesschijf. Belichtingscompensatie is mogelijk.
- Als [Touch AF] is ingeschakeld in het menu **C** 2, kan autofocus worden uitgevoerd met het aanraakscherm, zelfs tijdens het opnemen. (p.55)
- Als u in de **1**-modus **SHUTTER** half indrukt, wordt de belichtingswaarde niet vergrendeld. De belichtingswaarde wordt vergrendeld wanneer **Fn** wordt ingedrukt (standaardinstelling).
- U kunt een video ononderbroken opnemen tot 4 GB of 25 minuten. De camera stopt met opnemen wanneer de geheugenkaart of het interne geheugen vol raakt. De maximale opnametijd per opname is afhankelijk van de capaciteit van de geheugenkaart. (p.166) De opname kan zelfs stoppen voordat de maximale opnametijd is bereikt.
- De resterende opnametijd wordt berekend op basis van de resterende geheugencapaciteit, dus de verandering in tijd is mogelijk niet constant.
- Gebruik een geheugenkaart van Speed Class 6 of hoger voor het opnemen van video's.
- Gebruik een volledig opgeladen batterij, een in de handel verkrijgbare netadapter die compatibel is met USB Power Delivery, of de optionele netadapter (K-AC166).
- Wanneer u de instelling van [Movie Button] hebt gewijzigd in [Fn Button Setting] (p.129) in het **C** 2-menu, schakelt u de camera over naar de **1**-modus vanuit het **3**/**13**-menu.

## Video's afspelen

### 1 Druk op .

De opname wordt weergegeven in de eenvoudige opnameweergave in de weergavemodus.









### 2 Gebruik om een video te selecteren die u wilt afspelen.

Het eerste beeldje van de video wordt weergegeven als een foto.

### 3 Speel de film af.





De volgende bedieningshandelingen zijn beschikbaar.















 / Tikken	De film afspelen/pauzeren.
 / Dubbeltikken	Stopt het afspelen van de video.
 / 	Wijzigt het geluidsvolume (0 tot 20).
  / 	Tijdens het afspelen: Speelt versneld achteruit af/ Speelt versneld vooruit af. Als afspelen is gepauzeerd: Springt een beeldje achteruit/vooruit.
	Als afspelen is gepauzeerd: Slaat het weergegeven frame op als stilstaand beeld (JPEG-bestand).
	Schakelt tussen [Standaard Info. Display] en [No Information Display].



#### Memo

- U stelt het geluidsvolume bij het starten van filmweergave in via [Weergave geluidsvolume] in het  1-menu.
- Met [Film bewerken] in het  3-menu kan een filmbestand worden opgedeeld of uitgesneden. (p.114)

## De scherpstelstand instellen

 Auto AF-gebied	Meet de afstanden van de 5 x 5 AF-gebieden en stelt scherp op het juiste AF-gebied. (Standaardinstelling)
 Zoneselectie AF	Stelt scherp op het juiste AF-gebied in de 3 x 3 AF-gebieden die naar wens worden verplaatst. (p.64)
 Selectie-AF	Focus op de geselecteerde autofocusgebieden. (p.64)
 Pinpoint-AF	Stelt scherp op het geselecteerde AF-gebied dat kleiner is dan [Selecteer AF]. (p.64)
 Volg-AF	Volgt het onderwerp en stelt continu scherp. (p.64) Wanneer u <b>SHUTTER</b> half indrukt, wordt het onderwerp binnen het kader in het midden van het scherm ingesteld als volgsubject en verschijnt er een groen doelpictogram. Wanneer een volgsubject niet kan worden gevonden, wordt de kleur van het frame rood.
 Continue AF	Blijft scherp stellen terwijl <b>SHUTTER</b> half ingedrukt wordt. (p.64) U kunt [Focus-prioriteit] of [FPS-prioriteit] instellen bij [AFC-instelling] in het  1-menu.
 MF	Stelt handmatig scherp. (p.65)
 Snap	Fixeert de scherpstelling op de ingestelde afstand. Stel een afstand in bij [Snap Focus Distance] in het  1-menu. Draai  terwijl u  ingedrukt houdt om de afstand te wijzigen.
 	Fixeert de afstand van de scherpstelling op oneindig. Deze instelling komt van pas als u opnamen maakt van scènes in de verte.

**1** Selecteer [Focus] in het 1/ 1 menu en druk vervolgens op .

**2** Gebruik om een instelling te selecteren.

Selecteer in de -modus een instelling uit [AF], [MF], [Snap] en [].

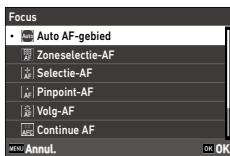

**3** Druk op .

**4** Druk op .

Op het scherm verschijnt het pictogram van de scherpestelstand.



### Memo

- Deze functie kunt u toewijzen aan [ADJ-modus-instelling] en [Fn-knopinstelling] in het 2-menu. (p.127, p.129)  
Wanneer [Set MF], [Set Snap] of [Set Tracking AF] is ingesteld op [Fn Button Setting], kunt u de focusmodi uitsluitend met de knoppen omschakelen.
- Bij [Auto-area AF], [Zone Select AF], [Select AF] of [Pinpoint AF] licht het AF-hulplicht aan de voorzijde van de camera op wanneer dit nodig is. Het AF-hulplicht kan worden uitgeschakeld via [AF-hulplicht] in het 1-menu.
- Wanneer [Focus Peaking] op [Aan] staat in het 1/ 1-menu, wordt de omtrek van het scherpe onderwerp benadrukt, waardoor u de scherpte eenvoudiger kunt controleren.
- De autofocus werkt standaard ook met . De focusbediening van kan worden ingesteld in [Focusinstellingen] van [Fn-knopinstelling] in het 2-menu. (p.129)



### Voorzichtig

- Wanneer [Instelling ontspanknop] is ingesteld op [AE-vergrendeling] in het **C** 2-menu, werkt de autofocus niet, zelfs niet wanneer **SHUTTER** half wordt ingedrukt. (p.132)



### Detectie van mensen

- Wanneer [Auto-area AF], [Zone Select AF], [Select AF] of [Pinpoint AF] is ingesteld, worden gezichten en ogen van mensen automatisch gedetecteerd voor autofocus. De instelling kan worden gewijzigd in [Alleen gebruiken in Auto-area AF] of [Uit] in [Gezicht/Oogdetectie] in het **1**-menu.
- Als er meerdere personen in het onderwerp zijn, tikt u op het gezicht van de persoon waarop u wilt scherpstellen om het AF-punt te verplaatsen (als [Touch AF] is ingeschakeld in het menu **C** 2).
- Wanneer [Automatisch gebied-AF] is ingesteld, drukt u tijdens het autofocussen op **OK** om de gezichtsselectiemodus te openen en vervolgens op **▲▼◀▶** om het gezicht van de persoon waarop u wilt focussen te selecteren.



### De scherpestelafstand beperken

- Door de scherpestelafstand te beperken in [Focus Limiter] in het menu **1** kunt u vloeiend scherpstellen. U kunt [Near Side] of [Far Side] instellen.
- [Focusbegrenzer] is in het volgende geval uitgeschakeld.
  - In de **Sn**-modus
  - In de macromodus
  - Wanneer [Focus] is ingesteld op [MF], [Snap] of [**∞**]
  - Tijdens opnamen met "Full Press Snap"

## Het gewenste AF-punt selecteren

**1** Stel [Zone Select AF], [Select AF], [Pinpoint AF], [Tracking AF] of [Continu AF] in bij [Focus] in het 1-menu.

**2** Druk op **OK** op het opnamescherm.  
Het AF-punt kunt u wijzigen.

**3** Gebruik **▲▼◀▶** om een AF-punt in te stellen.

Druk op **OK** en houd deze toets ingedrukt om het AF-punt terug te zetten naar het midden.

Je kunt ook op de monitor tikken om het AF-punt te verplaatsen.

Wanneer meerdere gezichten worden gedetecteerd door [Gezichts-/oogdetectie], kan het gezicht worden geselecteerd waarvan de afstand moet worden gemeten.



**4** Druk op **OK**.  
Het AF-punt is ingesteld.



### Memo

- Wanneer [4-richtingsbediening] is ingesteld op [AF-punt wijzigen prioriteit] in het **C** 2-menu, kunt u het AF-punt verplaatsen met **▲▼◀▶** zonder **OK** in te drukken bij stap 2. In dit geval zijn de knopfuncties als volgt.

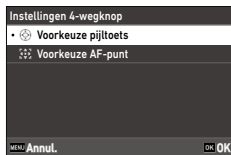

<b>OK</b>	Plaatst het AF-punt terug naar het midden.
<b>OK</b> (ingedrukt houden)	Schakelt tussen het instellen van het AF-punt met <b>▲▼◀▶</b> en de functies van de richtingsknoppen (   ).

## Handmatig scherp stellen (Handmatig scherp stellen)

Indien de camera niet automatisch kan scherp stellen, kunt u handmatig scherp stellen.

Met handmatige scherpstelling kunt u opnamen maken op een vast ingestelde afstand.

### 1 Stel [MF] in bij [Scherpstelling] in het 1/1-menu.

De scherpstellingsbalk verschijnt op het opnamescherm.

### 2 Druk op ▲.

► verschijnt op de scherpdebalk.





### 3 Pas de scherpstelafstand aan.

De volgende bedieningshandelingen zijn beschikbaar.

	Past de scherpstelafstand aan.
<b>DISP</b> (ingedrukt houden)	Hiermee wordt het beeld van Live View vergroot. (p.49)



#### Memo

- Wanneer [MF Auto Magnification] op [On] staat in het 1/1 menu, vergroot het opnamescherm de opname automatisch om het scherpstellen te vergemakkelijken.

## Close-ups maken (Macro)

De camera focust op een afstand van 6 tot 15 cm vanaf de voorrand van de lens.

### 1 Druk in de opnamemodus op ▲ (📷).

De camera schakelt over naar de macrostand en het macrosymbool verschijnt op het opnamescherm.



### 2 Maak de opname.

Druk opnieuw op ▲ als u de macrostand wilt beëindigen.



**Memo** -----

- U kunt de macromodus instellen op [Aan] of [Uit] in [Macromodus] in het 📷 1/📷 1-menu.
- Als u [Focus] hebt ingesteld op [Snap] of [∞], dan wordt [Selectie-AF] toegepast.



**Voorzichtig** -----

- Wanneer [Focus] is ingesteld op [MF], gebruikt u ▲ om de scherpstelafstand aan te passen. (p.65) Om de macromodus te activeren, stelt u [Macro Mode] in via het 📷 1/📷 1-menu.

## Opnamen maken door één keer op de ontspanknop te drukken (Opname bij volledig indrukken)

Als u **SHUTTER** half indrukt, activeert u autofocus, maar door **SHUTTER** volledig in te drukken, maakt u snel opnamen met de ingestelde brandpuntsafstand. Deze functie wordt "Opname bij volledig indrukken" genoemd. De camera focust op de afstand die is ingesteld bij [Snap Focus Distance] in het **1/** **1**-menu. Stel "Full Press Snap" in bij [Full Press Snap] in het **1**-menu.

Wanneer [Snap volledig indrukken] is ingesteld op [Aan], worden het symbool en de opnameafstand weergegeven op het opnamescherm.



Aan	Voert de opname uit door scherp te stellen op de afstand die is ingesteld in [Snapfocusafstand] wanneer de ontspanknop volledig wordt ingedrukt.
Uit	Voert autofocus uit en maakt vervolgens opnamen.



### Voorzichtig

- "Opname bij volledig indrukken" is niet beschikbaar in de volgende gevallen.
  - In de **Sn**-modus
  - In de **1**-modus
  - In de macromodus
  - Wanneer [Focus] is ingesteld op [MF], [Snap] of [ $\infty$ ]
  - Als u [Opnamestand] hebt ingesteld op [Zelfontspanner]



### Memo

- Zelfs wanneer u [Opn. bij voll. Indr.] hebt ingesteld op [Aan], stelt de camera scherp zoals u hebt ingesteld met [Focus] wanneer u **SHUTTER** half indrukt.

## De belichting instellen





### De belichtingsmethode kiezen

Stel de meetmethode in bij [Belichtingsmeting] in het 2/2 menu.



3

Opnamen maken

 Meervlaks	Verdeelt het opnamebereik en meet de belichting op basis van een uitgebreid oordeel. Wanneer een gezicht of ogen worden gedetecteerd met [Gezichts-/oogdetectie], wordt de belichting aangepast aan het gezicht.
 Centrale meting	Hiermee meet u de belichting met nadruk op het midden.
 Spot	Hiermee meet u de belichting binnen een smal bereik. Gebruik deze optie wanneer u de belichting meet in een deel van het beeld of wanneer het onderwerp van de lichtmeting klein is.
 Markeringsgewogen	Verdeelt het opnamebereik en meet de belichting met nadruk op de lichte gebieden.



## Memo

- Deze functie kunt u registreren onder [ADJ-modus instelling] in het **C** 2-menu. (p.127)
- Wanneer [Koppel AE en AF-punt] op [Aan] staat in het **2**-menu, zijn het meetpunt en het AF-punt gekoppeld bij de volgende combinaties van de instellingen [AE-meting] en [Focus].

Autom. belicht	Focus
Meervlaks	[Selectie-AF], [Pinpoint-AF], [Volg-AF] of [Continue AF]
Spot	[Selectie-AF], [Pinpoint-AF] of [Continue AF] Wanneer een gezicht of ogen worden gedetecteerd met [Gezichts-/oogdetectie], wordt de belichting aangepast aan het gezicht.

## De ISO-gevoeligheid instellen

**1** Druk op ◀ (ISO).

**2** Gebruik ↻/+ om de waarde te wijzigen.

U kunt waarden instellen tussen ISO 160 en ISO 409600.

Druk op Fn om de instelling voor ISO-gevoeligheid terug te zetten op ISO AUTO. Druk nogmaals op Fn om de laatst ingestelde vaste waarde te herstellen.



### Memo

- Deze functie kunt u registreren onder [ADJ-modus instelling] in het C2-menu. (p.127)
- Opnames gemaakt met een hogere ISO-gevoeligheid kunnen korrelig lijken.
- Afhankelijk van de ISO-gevoeligheidsinstelling wordt de instelling [D-Range-correctie] in het 5-menu uitgeschakeld. (p.92)
- De ISO-gevoeligheid kunt u ook instellen via [ISO Setting] in het 2-menu. In dit geval kunnen de gedetailleerde instellingen van ISO AUTO worden uitgevoerd.

ISO-instelling	
ISO-instelling	AUTO
ISO auto bovengrens	25600 >
ISO auto ondergrens	160
Minimum sluitertijd	1/30

ISO auto bovengrens	Stelt de hoogste ISO-gevoeligheid in voor ISO AUTO.
ISO auto ondergrens	Stelt de laagste ISO-gevoeligheid in voor ISO AUTO.
Minimum sluitertijd	Stelt de sluitertijd in om de gevoeligheid voor ISO AUTOMATISCH te verhogen.

- Wanneer de instelling van [ISO-knop] is gewijzigd in [Fn-knopinstelling] in het menu C2 (p.129), stelt u de ISO-gevoeligheid in via het 2-menu.

## De flitser gebruiken

Wanneer de optionele flitser op de camera is aangesloten, kunt u een flits ontladen voor het maken van een opname.

De volgende flitser kan worden gebruikt.

- GF-2

### De flitser aansluiten

- 1** Verwijder de flitsschoenkap van de camera.

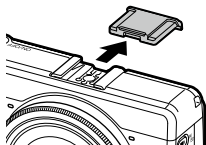

- 2** Schakel de camera en de externe flitser uit en bevestig de flitser aan de flitsschoen van de camera.

- 3** Zet de camera aan en schakel vervolgens de externe flitser in.

#### **Voorzichtig** -----

- Zet de externe flitser uit voordat u hem van de camera verwijdt.
- Wanneer de camera de externe flitser niet herkent, schakelt u de camera en de externe flitser uit en verwijdt u de flitser en bevestigt u deze opnieuw.







#### **Gebruik van andere externe flitsers** -----

- Gebruik alleen flitsers met één signaalterminal, die een X-contact moet zijn met een positieve spanning van maximaal 20 V.
- [Flitsmodus] kan niet worden ingesteld. De flitser werkt altijd met [Flitser aan].
- Er wordt een flitssignaal uitgevoerd naar het X-contact van de flitsschoen, ongeacht de flitserinstelling.
- Gebruik een externe flitser met een lichthoek die het beeldveld van het objectief dekt.

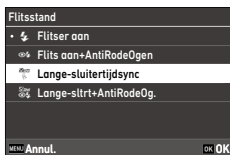
## De flitsstand instellen

- 1 Selecteer [Flitsmodus] in het 2-menu en druk vervolgens op ►.
- 2 Selecteer [Flitsmodus] en druk vervolgens op ►.
- 3 Gebruik ▲▼ om een flitsmodus te selecteren.



 Flitser aan	De flitser gaat altijd af. (Standaardinstelling)
 Flitser aan + rode ogen	De flitser gaat af en het effect van rode ogen wordt verzwakt.
<b>Slow</b>  Lange- sluiterijdsync	De flitser gaat af met vertraagde sluitertijd. Dit is geschikt voor het maken van nachtopnamen met mensen. Gebruik bij voorkeur een statief om wazigheid te voorkomen.
<b>Slow</b>  Lange-sluitertijd + Anti Rode Ogen	De flitser gaat af met de vertraagde sluitertijd en het effect van rode ogen wordt verzwakt.

- 4 Druk op .
- 5 Selecteer [Flash Output] om de flitsuitvoer te compenseren en druk vervolgens op ►.

## 6 Selecteer de flitssterkte en druk vervolgens op **OK**.

Selecteer [1/1] voor volledige uitvoer en [1/4] voor 1/4 van de volledige uitvoer.



## 7 Druk tweemaal op **MENU**.



### **Voorzichtig** -----

- In de **Tv**- en **M**-modus kunt u [Langzame synchronisatie] en [Langzame synchronisatie + rode-ogenreductie] niet selecteren.

## Ruis verminderen

### Ruisonderdrukking bij lange sluitertijd

Gebruik van een lange sluitertijd resulteert in een beeld met ruis. Wanneer u [Ruisreductie bij langzame sluitertijd] instelt in [Ruisreductie] in het 5-menu, wordt de ruisreductieverwerking uitgevoerd.

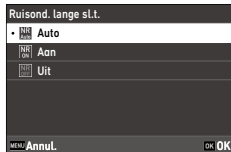

3



Opnamen maken

Auto	Past de ruisreductie toe op basis van de sluitertijd, ISO-gevoeligheid en interne temperatuur van de camera.
Aan	Past de ruisonderdrukking toe als de sluitertijd langzamer is dan 1 seconde.
Uit	Past geen ruisreductie toe.

Het statuslampje knippert tijdens de [NR langzame sluitertijd] verwerking.

### Ruisond. hoge ISO

U kunt de hoeveelheid ruis verminderen wanneer opnamen worden gemaakt met een hogere ISO-gevoeligheid.

**1** Selecteer [High-ISO Noise Reduction] in [Noise Reduction] in het menu 5 en druk vervolgens op .

Het scherm [Ruisond. hoge ISO] verschijnt.

**2** Gebruik   om een instelling te selecteren en druk vervolgens op .



Auto	Vermindert automatisch ruis op basis van de ISO-gevoeligheid.
Zwak, Normaal, Sterk	Past de ruisonderdrukking toe op een laag, gemiddeld of hoog niveau.
Aangepast	Stelt het ruisreductieniveau in voor elke ISO-gevoeligheid.
Uit	Past geen ruisreductie toe.

Het scherm [Ruisreductie] verschijnt opnieuw.

Ga verder met de volgende stap wanneer u [Aangepast] hebt geselecteerd. Wanneer andere instellingen zijn geselecteerd, gaat u verder met Stap 6.

3

Opnamen maken

### 3 Selecteer [Custom Options] en druk op ►.

Het scherm voor instelling van de ISO-gevoeligheid verschijnt.

### 4 Gebruik ▲▼ om een ISO-gevoeligheid te selecteren en ◀▶ om een niveau te selecteren.

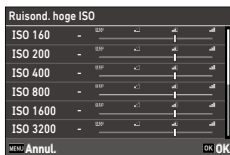

### 5 Druk op OK.

### 6 Druk tweemaal op MENU.

### ⚠ Voorzichtig -----

- Bij ingeschakelde ruisonderdrukking duurt het opslaan van opnames mogelijk langer dan normaal.

## De opnamestand instellen



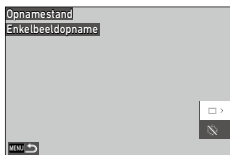

**1** Druk op  (▶) in de opnamestand.  
Het [opnamemodus]-scherm verschijnt.

**2** Druk op ▶.  
Het scherm [Opnametransport] verschijnt.  
Zie voor [Zelfontspanner] p.85.

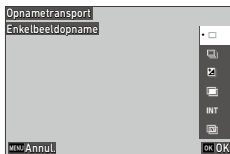

**3** Gebruik ▲▼ om een opnamemodus te selecteren.



 Enkelbeeldopname	Neemt één afbeelding per opname.	—
 Continue opname	Maakt Continuopname zolang u op <b>SHUTTER</b> drukt.	p.77
 Bracketing	Maakt drie opnamen met verschillende belichtingsvoorkeuren.	p.78
 Meerdere opnamen	Maakt opnamen terwijl deze worden samengevoegd.	p.79
 Intervalopname	Maakt automatisch opnamen met een vast interval.	p.81



 Intervalcompositie	Voegt zodanig een reeks opnamen samen die continu zijn gemaakt dat de heldere gebieden overblijven. Gebruik deze functie als u de lichtsporen wilt registreren die worden gevormd door sterren of de maan als u in de nacht op een vaste positie opnamen maakt.	p.83
---	---	------

## 4 Druk op **OK**.

Het pictogram van de opnamestand verschijnt op het opnamescherm.



### Memo

- De opnamemodus kunt u ook instellen in [Opnamemodus] in het 3-menu. Wanneer de instelling van [Drive Button] is gewijzigd in [Fn Button Setting] in het 2-menu (p.129), stelt u de aandrijfmodus in het 3-menu in.

## Continu fotograferen (Serieopname)

1

Selecteer [Continuoopname] in stap 3 op p.76.

2

Druk **SHUTTER** in op het opnamescherm en houd deze knop ingedrukt.

Er worden foto's gemaakt terwijl je op **SHUTTER** drukt.

## Opnamen maken met verschillende belichtingswaarden (Bracketing)

- 1** Selecteer [Bracketing] in Stap 3 op p.76 en druk vervolgens op **Fn**.

Het gedetailleerde instellingscherm verschijnt.



- 2** Gebruik **▲▼◀▶** om de instelling te wijzigen.

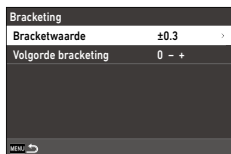

Bracketwaarde	Stelt het bereik in voor het wijzigen van de belichting van $\pm 0,3$ tot $\pm 5,0$ .
Volgorde bracketing	Stelt de volgorde van 3 opnames in op [0 - +], [- 0 +], [+ 0 -] of [0 + -].

- 3** Druk op **MENU**.  
Het scherm [Opnametransport] verschijnt.

- 4** Druk op **OK**.  
Het opnamescherm verschijnt opnieuw.

- 5** Druk op **SHUTTER**.  
Er worden drie opnamen opgeslagen in de ingestelde volgorde door de sluitser éénmaal te ontspannen.



### **Memo** -----

- Bij gebruik van de flitser worden foto's gemaakt terwijl de flitsoutput automatisch wordt gewijzigd.

## Fotograferen met samengevoegde opnamen (Meervoudige belichting)

- 1** Selecteer [Multi-exposure] in stap 3 op p.76 en druk vervolgens op **Fn**.

Het gedetailleerde instellingenschermbeschrijving verschijnt.

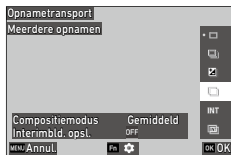

- 2** Gebruik **▲▼◀▶** om de instelling te wijzigen.



Compositiemodus	[Average]: Creëert een samengestelde opname met de gemiddelde belichting. [Additive]: Creëert een samengestelde opname met de cumulatief toegevoegde belichting. [Helder]: Creëert een samengestelde opname die alleen de gedeelten vervangt die helderder zijn in vergelijking met de eerste opname.
Interimbld. opsl.	Bepaalt of onbewerkte opnames en opnames tijdens de bewerking worden opgeslagen. De beelden die worden verwerkt, worden opgeslagen in de JPEG-bestandsindeling.

- 3** Druk op **MENU**.  
Het scherm [Opnametransport] verschijnt.
- 4** Druk op **OK**.  
Het opnameschermbeschrijving verschijnt opnieuw.
- 5** Maak de eerste opname.

## 6 De volgende opname maakt u door [Volgende opname] te selecteren en op **OK** te drukken.

Selecteer [Nieuwe opname] als u de opname opnieuw wilt maken.

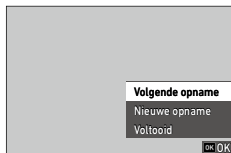

## 7 Maak de volgende opname.

Herhaal stap 6 tot en met 7.

Selecteer [Nieuwe opname] als u wilt terugkeren naar de vorige samengevoegde opname.

## 8 Selecteer [Voltooid] om het maken van opnamen te beëindigen.

De samengevoegde opname wordt opgeslagen.



### **Voorzichtig** -----

- De instellingen voor de volgende functies kunnen niet worden gewijzigd tijdens het maken van meerdere belichtingen.
  - [Drive Mode] in het 3-menu
  - [Opnamegeheugen], [Bestandsformaat], [Beeldverhouding], [Bijsnijden] en [Opgenomen pixels JPEG] in het menu 4
  - [Image Control] in het 5-menu

## Automatisch fotograferen met vaste tussenpozen (Intervalfotografie)

- 1 Selecteer [Intervalopname] in Stap 3 op p.76 en druk vervolgens op **Fn**.

Het gedetailleerde instellingenschermbeschrijving verschijnt.

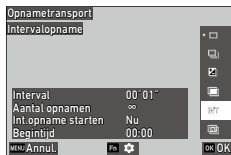

- 2 Gebruik **▲▼◀▶** om de instelling te wijzigen.

Druk op **OK** om de wijziging te bevestigen als de waarde is gewijzigd.



Interval	Stelt de opname-interval in van [Minimum] tot 60 min.
Aantal opnamen	Stelt het aantal opnamen in op [∞] of van [2] tot [99].
Int.opname starten	Bepaalt of de eerste opname onmiddellijk of op het ingestelde tijdstip wordt gemaakt.
Starttijd	Stelt de tijd in wanneer [Startinterval] is ingesteld op [Tijd instellen].

- 3 Druk op **MENU**.

Het scherm [Opnametransport] verschijnt.

- 4 Druk op **OK**.

Het opnamescherm verschijnt opnieuw.

- 5 Druk op **SHUTTER**.

Als u [Int.opname starten] hebt ingesteld op [Nu], dan wordt de eerste opname gemaakt. Wanneer [Start Interval] is ingesteld op [Set Time], start de opname op de ingestelde tijd.

Druk op **OK** als u het maken van opnamen wilt beëindigen.

** Voorzichtig** -----

- Afhankelijk van de opname-instellingen kan de tijd tot de volgende opname langer zijn dan de ingestelde intervaltijd voor de intervalopname.
- Wanneer het opname-interval kort is, kan de belichting voor de eerste opname worden gebruikt voor de tweede en latere opnamen.
- De intervalopname wordt geannuleerd als de belichtingsmodus wordt gewijzigd of de camera wordt uitgeschakeld.

** Memo** -----

- Voor elke intervalopname wordt een nieuwe map gemaakt en worden de gemaakte opnamen daarin opgeslagen.
- Als u een 'Full Press Snap'-opname maakt wanneer [Focus] is ingesteld op [MF], [Snap] of [∞] in het  1-menu (p.61), wordt de focuspositie vastgezet op de positie van de eerste opname.
- Gebruik een volledig opgeladen batterij, een in de handel verkrijgbare netadapter die compatibel is met USB Power Delivery, of de optionele netadapter (K-AC166).

## Lichtsporen van sterren opnemen (Intervalcompositie)

### 1 Monteer de camera op een statief en maak vervolgens een testopname.

Stel de belichting en focusmodus in en controleer vervolgens de compositie. Opnames worden samengevoegd met deze belichtingsinstelling.

### 2 Selecteer [Intervalcompositie] in stap 3 op p.76 en druk vervolgens op **Fn**.

Het gedetailleerde instellingenschermbeschrijving verschijnt.

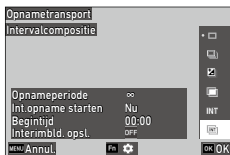

### 3 Gebruik **▲▼◀▶** om de instelling te wijzigen.

Druk op **OK** om de wijziging te bevestigen als de waarde is gewijzigd.



Opnameperiode	Stelt de opnameperiode in op [∞] of van 10 min. tot 24 hr.
Int.opname starten	Bepaalt of de eerste opname onmiddellijk of op het ingestelde tijdstip wordt gemaakt.
Starttijd	Stelt de tijd in wanneer [Startinterval] is ingesteld op [Tijd instellen].
Interimbl. opsl.	Bepaalt of onbewerkte opnames en opnames tijdens de bewerking worden opgeslagen. De beelden die worden verwerkt, worden opgeslagen in de JPEG-bestandsindeling.

### 4 Druk op **MENU**.

Het scherm [Opnametransport] verschijnt.

### 5 Druk op **OK**.

Het opnamescherm verschijnt opnieuw.

## 6 Maak de eerste opname.

Er worden continu opnamen gemaakt met het kortste interval.

Druk **SHUTTER** half in als u de opnamen wilt controleren die worden samengevoegd.

Indien u **SHUTTER** volledig indrukt, worden de opnamen die tot dat moment zijn samengevoegd, opgeslagen zoals deze zijn, en begint het maken van opnamen met de intervalcompositie met een nieuwe opname.

Druk op **OK** als u het maken van opnamen wilt beëindigen.



### Voorzichtig

- Tijdens de belichting wordt de opname op het moment dat **OK** of **SHUTTER** volledig wordt ingedrukt niet samengevoegd.
- De intervalcompositieopname wordt geannuleerd als de belichtingsmodus wordt gewijzigd of de camera wordt uitgezet.
- De camera voert geen autofocus uit voor de tweede en volgende opnames.
- De volgende functies zijn vast ingesteld op [Off].
  - [NR bij lange sluitertijd] in [Ruisonderdrukking] in het menu 5
  - [Bewegingsreductie] in het 6-menu



### Memo

- Wanneer [Tussentijdse beelden opslaan] is ingesteld zodat beelden midden in de verwerking worden opgeslagen, wordt voor elke intervalcompositie een nieuwe map aangemaakt en worden de beelden daarin opgeslagen.
- De waarden van de volgende instellingen staan vast wanneer de eerste opname wordt gemaakt.
  - Focuspositie van autofocus
  - ISO-gevoeligheid, sluitertijd en diafragma waarde wanneer de ISO-gevoeligheid is ingesteld op ISO AUTO
- Bij opnamen op een donkere locatie is de optionele externe zoeker (GV-1 of GV-2) handig.

## Gebruik van de zelfontspanner

In de andere rijstanden dan [Continu opnemen] kunt u [Zelfontspanner] samen gebruiken. [10sec.] of [2sec.] kan worden geselecteerd. Het zelfontspannerlampje knippert en er klinkt een pieptoon tijdens het aftellen van de zelfontspanner.

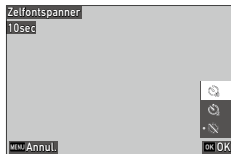



### **Memo** -----

- U kunt bij gebruik van [Intervalopname] en [Intervalcompositie] de zelfontspanner alleen gebruiken voor de eerste opname. Als [Startinterval] is ingesteld op [Insteltijd], wordt de zelfontspanner uitgeschakeld.
- Het zelfontspannerlampje en de pieptoon tijdens het aftellen van de zelfontspanner kunnen worden uitgeschakeld. (p.137, p.138)

# De instellingen voor het opslaan van afbeeldingen configureren

## De opslagbestemming instellen

U kunt de opslaglocatie voor foto's en video's instellen via [Opnamegeheugen instelling] in het 4/4 menu.

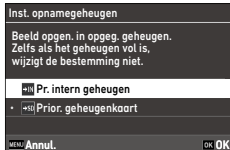

Prioriteit intern geheugen	Slaat foto's en films op in het interne geheugen.
Prioriteit geheugenkaart	Wanneer er een geheugenkaart is geplaatst, worden foto's en films opgeslagen op de geheugenkaart en wanneer er geen geheugenkaart is geplaatst, worden ze opgeslagen in het interne geheugen.



### Voorzichtig

- Zelfs als het geheugen van de opslagbestemming niet meer in staat is om foto's en films op te slaan (omdat er geen vrije ruimte is, omdat er geen map kan worden aangemaakt, omdat het geheugen defect is of omdat er andere omstandigheden zijn waardoor het niet mogelijk is om opnames te maken), schakelt de opslagbestemming niet over naar de andere bestemming.

## Instellingen voor het opslaan van foto's

U kunt de bestandsindeling voor stilstaande beelden instellen in [Instellingen beeldopname] in het 4-menu.



Bestandsindeling	[JPEG] [RAW]: Slaat een RAW-opname op (DNG-indeling). [RAW+JPEG]: Slaat een RAW-opname tegelijkertijd met een JPEG-opname op.
Verhoudingen	[3:2], [4:3], [1:1], [16:9]
Bijsnijden	[Off], [35mm], [50mm]
JPEG-opgen. pix.	[L], [M], [S], [XS]
Kleurruimte	[sRGB], [AdobeRGB]

3

Taking Images





### Memo

- Wanneer [Beeldverhouding] is ingesteld op [4:3] of [1:1], verschijnen er zwarte stroken aan de rechter- en linkerkant van de monitor en wanneer [Beeldverhouding] is ingesteld op [16:9], verschijnen er zwarte stroken aan de boven- en onderkant van de monitor.
- Deze functie kunt u toewijzen aan [ADJ-modus-instelling] en [Fn-knopinstelling] in het 2-menu. (p.127, p.129)  
Als u [JPEG → RAW] of [JPEG → RAW+] instelt bij [Fn-knopinstelling], kunt u eenvoudig tussen de bestandsindelingen wisselen.



### RAW-opnamen maken

- Een RAW-opname kan worden omgezet naar JPEG-indeling in [RAW-ontwikkeling] in het 3-menu. (p.106)
- RAW-beelden worden opgeslagen met de opgenomen pixels van 26M (6192 × 4128), ongeacht de instellingen voor [Beeldverhouding] en [Bijsnijden].
- De volgende functies worden in RAW-opnamen niet ingesloten. Deze functies kunnen worden toegepast wanneer een RAW-opname wordt omgezet naar JPEG-indeling in [RAW-ontwikkeling] in het 3-menu.
  - Beeldregeling
  - Schaduwcorrectie

Wanneer het bestandsformaat is ingesteld op [RAW+JPEG], worden de bovenstaande functies alleen weerspiegeld in JPEG-beelden.



### Het gezichtsveld wijzigen

- Wanneer [Crop] is ingesteld op [35mm] of [50mm], verandert de beeldhoek (35 mm equivalent) van standaard 28 mm naar 35 mm of 50 mm, en de beeldweergave past zich hieraan aan.
- Wanneer [Bijsnijden] is ingesteld, zijn de beschikbare instellingen voor [Opgenomen pixels JPEG] beperkt.

Bijsnijden	JPEG-opgen. pix.
35mm	Wanneer [L] is ingesteld op : Wijzigt de opgenomen pixels naar [M].
50 mm	Als u [L] of [M] selecteert: Wijzigt de opgenomen pixels naar [S].

## Film opslaan instellingen

U kunt de bestandsindeling voor films instellen via [Film-opname-instellingen] in het **14**-menu.



Framerate	[60p], [30p], [24p]
Geluidsopname	[Aan], [Uit]

## De beeldafwerking en correctie instellen

### Moiré verminderen (AA-filtersimulator)

U kunt een moiré-reductie-effect simuleren zoals dat van een low-passfilter met [AA-filtersimulator] in het 3-menu.

U kunt [Sterk], [Zwak] of [Uit] selecteren.

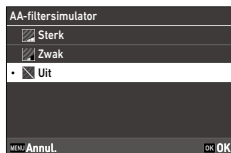

#### Voorzichtig

- Bij het fotograferen met een snelle sluitertijd of met de flitser, bereikt u mogelijk niet het volledige effect van deze functie.

### Het rode filter gebruiken

U kunt instellen of het filter dat het contrast verbetert altijd moet worden gebruikt in [Roodfilter] in het 3/3-menu.

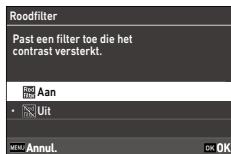

Aan	Gebruikt altijd het roodfilter. Dit geldt voor de Live View-weergave op het opnamescherm.
Uit	Gebruikt niet het roodfilter.



#### Memo

- Standaard kun je deze functie in- en uitschakelen met . De functie van kan worden gewijzigd in [Fn-knopinstelling] in het 2-menu. (p.129)

## De opnamesfeer instellen (Beeldregeling)

U kunt opnames maken met verschillende verzadiging en contrast.  
U kunt de kleurtoon en andere instellingen aanpassen voor karakteristieke opnames.

<b>Std</b> Standaard	Maakt een zwart-witfoto met basisinstellingen die zorgen voor uitstekende toonweergave en een goede balans tussen lichte en donkere gebieden.
<b>Sol</b> Effen	Maakt een zwart-witbeeld met duidelijke contouren en scherp contrast voor een moderne uitstraling.
<b>Soft</b> Soft	Maakt een zwart-witfoto met verzachte contouren van het onderwerp en licht verminderd contrast. Dit kan niet worden geselecteerd in de <b>■</b> -modus.
<b>Hi</b> Sterk contrast	Maakt een zwart-witfoto met krachtige en opvallende expressies door een uitgesproken zwart-witcontrast.
<b>Gra</b> Korrelig	Maakt een zwart-witfoto met een uitgesproken korrelige textuur die lijkt op een zwart-witafdruk. Dit kan niet worden geselecteerd in de <b>■</b> -modus.
<b>HDR</b> HDR-toon	Maakt een zwart-witbeeld dat schaduwen benadrukt voor een dramatisch effect. Dit kan niet worden geselecteerd in de <b>■</b> -modus.
<b>1 2 3</b> Aangepast 1 tot 3	Neemt een beeld met gewijzigde parameters (er kunnen drie soorten beeldcontrole worden geregistreerd).

**1** Druk op  (▼) in de opnamemodus.  
Het scherm [Beeldregeling] verschijnt.

**2** Gebruik ▲▼ om een opname te selecteren.

Ga door naar stap 6 als u de parameters niet wilt wijzigen.

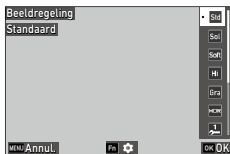

### 3 Druk op **Fn**.

Het gedetailleerde instellingenschermb verschijnt.

### 4 Gebruik **▲▼◀▶** om de instelling te wijzigen.

Het hangt van de geselecteerde opname af welke parameters beschikbaar zijn.

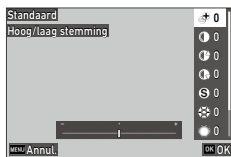

### 5 Druk op **OK**.

Het scherm van stap 2 verschijnt opnieuw.

### 6 Druk op **OK**.

### 7 Druk op **MENU**.

Het pictogram verschijnt op het opnamescherm.



### ⚠ **Voorzichtig** -----

- De instelling van [Beeldregeling] wordt niet toegepast op RAW-opnamen. Dit kan worden ingesteld wanneer u [RAW-ontwikkeling] in het **3**-menu uitvoert. (p.106)

### 📌 **Memo** -----

- Deze functie kunt u toewijzen aan [ADJ-modus-instelling] en [Fn-knopinstelling] in het **C** 2-menu. (p.127, p.129)
- De namen van [Custom 1] tot [Custom 3] kunnen worden gewijzigd met de speciale RICOH GR series app "GR WORLD". (p.117)

## De perifere verlichting corrigeren

U kunt de randverduistering door lenzeigenschappen verminderen met [Randverlichting, Corr.] in het menu A5/B5.

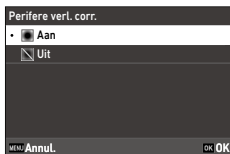



3

Taking Images

## Een reeks tonen corrigeren (D-bereikcorrectie)

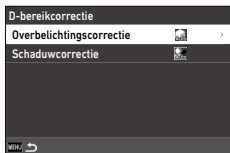
U kunt het beeldverloop uitbreiden om de lichte en donkere delen van een opname duidelijk zichtbaar te maken met [D-Range Correction] in het 5/15 menu.



 Hooglichtcor	U kunt [Auto], [Aan] of [Uit] selecteren. [On] kan niet worden geselecteerd in de -modus.
 Schaduwcorrectie	U kunt [Auto], [Zwak], [Normaal], [Sterk] of [Uit] selecteren.





### Voorzichtig

- Als [Schaduwcorrectie] is ingesteld op [Hoog], kan ruis in opnamen zichtbaar zijn.
- Wanneer de ISO-gevoeligheid lager is ingesteld dan ISO 320, werkt [Markeringcorrectie] niet.

## Wazigheid van opnamen verminderen

Als u de wazigheid van opnamen automatisch wilt verminderen, stel dan de volgende functies in.

De instellingen zijn standaard ingesteld op [Aan].

Fotostand	[Bewegingsreductie] in het  6-menu
Videostand	[Film SR] in menu  6



### **Memo** -----

- Als [Trilbeperking] is ingesteld op [Fn-knopinstelling] in het **C**2-menu, kunt u de trilbeperkingsfunctie alleen met een knop bedienen. (p.129)
- Als u [Zelfontspanner] selecteert met [Opnamestand], dan wordt [Shake Reduction] automatisch ingesteld op [Uit]. Stel [Auto SR Off] in op [Disable Auto SR Off] in het 6-menu om de beeldstabilisatiefunctie op [On] te houden.



## De scheefheid van opnamen corrigeren

U kunt de horizontale camerahoek corrigeren die door de waterpas wordt gedetecteerd.

Stel [Horizon Correction] in via het 6-menu.

## De weergavefuncties gebruiken

U kunt de weergavefuncties instellen in het -menu of op het weergavefunctiescherm.

Druk op  of houd de knop ingedrukt op de monitor in de afspeelmodus om het selectiescherm voor de afspeelfunctie weer te geven. De 2/3 menu-instellingen kunt u maken via het selectiescherm voor afspeelfuncties.

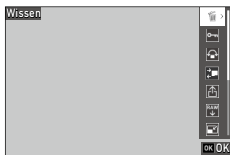

4

Weergavefuncties



### **Voorzichtig** -----

- U kunt geen gebruik maken van de weergavefuncties die niet worden ondersteund door de weergegeven opname.

# De weergavemethode wijzigen

## Weergave van meerdere opnamen

In de miniatuurweergave kunt u meerdere opnamen weergeven.

### 1 Druk op de knop **van** in de enkelbeeldweergave in de afspeelmodus.

Er worden meerdere opnamen weergegeven.

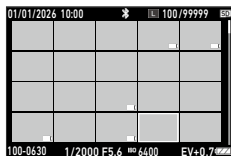

De volgende bedieningshandelingen zijn beschikbaar.

	Verplaatst het selectiekader.
Omhoog of omlaag bladeren	Wisselt pagina's.
	Wisselt tussen een beeld met 20 opnamen en een beeld met 48 opnamen.
(-) / Inknijpen	Schakelt over naar de opnamedatumweergave (mapweergave).
	Bij de weergave van de opnamedatum: Geeft meerdere beelden weer van de geselecteerde opnamedatum. In de mapweergave : Geeft meerdere afbeeldingen in de geselecteerde map weer.
	Wist de geselecteerde beelden. (p.99)
/ Tik en houd ingedrukt	Toont het scherm voor het selecteren van de afspeelfuncties.
(% <sub>50</sub> ) (ingedrukt houden)	Schakelt het geheugen om beelden af te spelen.

### 2 Druk op **OK** of **ADJ.**

Je kunt ook op de afbeelding tikken om deze te selecteren.

De geselecteerde opname verschijnt in de enkelbeeldweergave.

**Memo**-----

- De beelden worden weergegeven in volgorde van de opnamedatum en -tijd. De weergavevolgorde kan worden gewijzigd in [Bestandsnummer] in [Weergavevolgorde-opties] in het menu ► 1. Als in dit geval de -zijde van wordt ingedrukt na stap 1, worden de beelden weergegeven in de mapweergave.
- Wanneer meerdere beelden worden weergegeven, kunt u door over te schakelen naar het menu ► 2 of het selectiescherm van de afspeelfunctie de geselecteerde functie op meerdere beelden tegelijk toepassen. Wanneer een functie is geselecteerd in de opnamedatumweergave of mapweergave, kan de functie worden toegepast per opnamedatum of per map. Als een functie is geselecteerd die niet kan worden toegepast op opnamedatum of op map, wordt een foutbericht weergegeven.

**Gedraaide opnamen weergeven**

U kunt de beeldrotatie-informatie wijzigen in stappen van 90°.

## 1 Geef het te roteren beeld weer in de enkelbeeldweergave in de afspeelmodus.

Wanneer meerdere afbeeldingen worden weergegeven, worden de geselecteerde afbeeldingen verwerkt.

## 2 Selecteer [Opname-rotatie] in het ► 2-menu of op het afspeelscherm voor functies, en druk vervolgens op ►.

## 3 Kies de draairichting en druk vervolgens op .

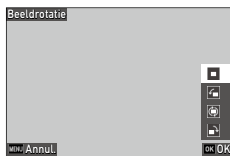
**Memo**-----

- In de weergavestand wordt de opname geroteerd al naargelang hoe u de camera vasthoudt. Wanneer [Auto beeldrotatie] is ingesteld op [Uit] in het ► 1-menu, blijft de weergaverichting van de opname vast, ongeacht de instelling van [Beeldrotatie].

## **Voorzichtig** -----

- De rotatierichting kunt u niet wijzigen wanneer de schrijfbeveiligingsschakelaar op de geheugenkaart is vergrendeld of voor de volgende opnamen.
  - Video's
  - Beveiligde opnamen

## **De camera aansluiten op een audiovisueel apparaat**

U kunt de camera aansluiten op een AV-apparaat zoals een tv om Live View-opnames weer te geven tijdens het fotograferen of om opnames af te spelen. Gebruik de meegeleverde USB-kabel (I-USB198) om de camera aan te sluiten op een AV-apparaat.

**1** Zet het audiovisuele apparaat en de camera uit.

**2** Open de terminalafdekking van de camera en sluit vervolgens de USB-kabel aan op de USB-aansluiting.

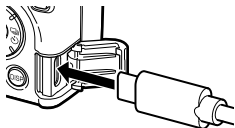

**3** Sluit de USB-kabel aan op de video-ingang van het AV-apparaat. Zie de handleiding van het AV-apparaat voor meer informatie.

**4** Zet de camera aan.

**5** Zet het AV-apparaat aan.

## **Voorzichtig** -----

- Er wordt niets op de cameramonitor getoond als de camera aangesloten is op een audiovisueel apparaat.
- De audio van films wordt uitgevoerd vanaf het AV-apparaat. Wijzig het volume op het audiovisuele apparaat.
- De camera kan geen stroom leveren aan het AV-apparaat. Voed het AV-apparaat.

## **Memo** -----

- De USB-aansluiting (USB Type-C) op de camera ondersteunt DisplayPort™.

# Bestanden organiseren

## Bestanden wissen

- 1 Selecteer [Wissen] in het **2**-menu of op het selectiescherm voor afspeelfuncties en druk vervolgens op **▶**.
- 2 Selecteer [1 opname verwijderen] of [Alle opnamen verwijderen].

Wanneer [1 opname verwijderen] is geselecteerd, gebruikt u **◀▶** om een opname te selecteren.

Voor opnamen gemaakt met [Bestandsindeling] ingesteld op [RAW+JPEG], kunt u de bestandsindeling selecteren die u wilt verwijderen.

Wanneer u [Alle opnamen verwijderen] selecteert, kunt u de bestandsindeling niet selecteren om te verwijderen.

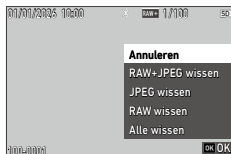

- 3 Druk op **OK**.

De opname wordt gewist.

Herhaal stap 2 en 3 om een andere opname te wissen.

Selecteer [Annuleren] om het proces te beëindigen.

Kies [Alle opnamen verwijderen] en ga naar de volgende stap.

- 4 Selecteer [Uitvoeren] en druk vervolgens op **OK**.

Alle opnamen worden gewist.

## Meerdere opnames wissen

- 1** Druk op de kant – van  in de enkelbeeldweergave in de afspeelmodus.



Er worden meerdere opnamen weergegeven.

- 2** Druk op .

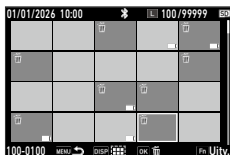
- 3** Selecteer de opnamen die u wilt verwijderen.



De volgende bedieningshandelingen zijn beschikbaar.

	Verplaatst het selectiekader.
	Selecteert/deselecteert een opname.
	Selecteert het beginpunt of eindpunt voor het bereik van een opnameselectie.

- 4** Druk op .

Het bevestigingsscherm verschijnt.

- 5** Selecteer [Uitvoeren] en druk vervolgens op .

De geselecteerde opnamen worden gewist.



**Memo** -----

- Beveiligde opnamen kunt u niet selecteren.

## Opnamen beveiligen tegen wissen

U kunt opnamen beveiligen om te voorkomen dat deze per abuis worden gewist.

**1** Selecteer [Protect] in het **2**-menu of op het afspeelfunctiescherm en druk vervolgens op **▶**.

**2** Selecteer [1 beveiligen] of [Alle beveiligen].

Als u [1 beveiligen] selecteert, gebruik dan **◀▶** om een opname te selecteren.

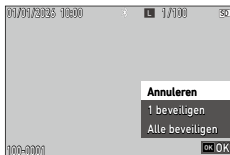

**3** Druk op **OK**.

Als u [1 beveiligen] selecteert, dan wordt de geselecteerde opname beveiligd.

Herhaal stap 2 en 3 om een andere opname te beschermen.

Selecteer [Annuleren] om het proces te beëindigen.

Wanneer u [Alle opnames beschermen] selecteert, gaat u verder naar de volgende stap.



**4** Selecteer [Protect] of [Unprotect] en druk vervolgens op **OK**.

Alle opnamen worden beveiligd of de beveiliging van alle opnamen wordt opgeheven.



### Memo



- Om de beveiliging te annuleren, stelt u [Beschermen] opnieuw in voor het beeld.



### Voorzichtig



- Als u [Opmaak] uitvoert in het **1**-menu, worden ook beschermde opnamen verwijderd.

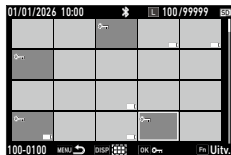

## Meerdere afbeeldingen beschermen tegen verwijderen

- 1** Druk op de kant – van  in de enkelbeeldweergave in de afspeelmodus.  
Er worden meerdere opnamen weergegeven.
- 2** Selecteer [Beveiligen] in het  2-menu of op het afspeelkeuzeschermb en druk vervolgens op .
- 3** Selecteer de afbeeldingen die u wilt beschermen.



De volgende bedieningshandelingen zijn beschikbaar.

	Verplaatst het selectiekader.
	Selecteert/deselecteert een opname.
	Selecteert het beginpunt of eindpunt voor het bereik van een opnameselectie.



- 4** Druk op .
  - 5** Selecteer [Uitvoeren] en druk vervolgens op .
- De geselecteerde afbeeldingen worden beschermd.

## Opnamen kopiëren

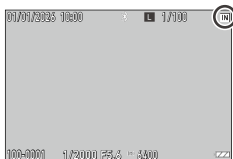

U kunt beelden kopiëren tussen het interne geheugen en de geheugenkaart.

- 1 Plaats een geheugenkaart.
- 2 Houd  ( $\frac{M}{SD}$ ) ingedrukt om het geheugen te selecteren van waaruit het beeld wordt gekopieerd.



- 3 Selecteer [Opname kopiëren] in het  2-menu of op het afspeelfunctiescherm en druk vervolgens op .

- 4 Selecteer [Kopieer 1 beeld] of [Kopieer alle beelden].

Wanneer [Kopieer 1 opname] is geselecteerd, gebruikt u   om een opname te selecteren.

Voor opnames gemaakt met [Bestandsindeling] ingesteld op [RAW+JPEG], kunt u de bestandsindeling selecteren om te kopiëren.

Wanneer [Alle beelden kopiëren] is geselecteerd, kunt u het te kopiëren bestandsformaat niet selecteren.

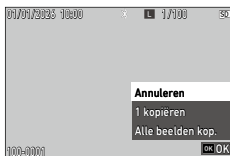

- 5 Druk op .

Wanneer [Copy 1 Image] is geselecteerd, wordt de afbeelding opgeslagen op de kopiebestemming.

Herhaal stappen 4 en 5 om nog een afbeelding te kopiëren.

Selecteer [Annuleren] om het proces te beëindigen.

Wanneer u [Alle opnamen kopiëren] selecteert, gaat u verder naar de volgende stap.

- 6 Selecteer [Uitvoeren] en druk vervolgens op .

Er wordt een nieuwe map gemaakt op de kopieerbestemming en de opnames worden daar opgeslagen.

- Voorzichtig** -----
- Als er onvoldoende capaciteit is op de kopiebestemming, wordt er een bericht weergegeven dat aangeeft dat er onvoldoende capaciteit is.

## Meerdere afbeeldingen kopiëren

- 1 Houd **FN** ( $\frac{M}{SD}$ ) ingedrukt om het geheugen te selecteren van waaruit de beelden worden gekopieerd.
- 2 Druk op de kant – van **FN** in de enkelbeeldweergave in de afspeelmodus.  
Er worden meerdere opnamen weergegeven.
- 3 Selecteer [Opname kopiëren] in het **2**-menu of op het afspeelscherm voor functieselectie en druk vervolgens op **▶**.
- 4 Selecteer de opnames die u wilt kopiëren.

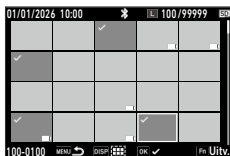

De volgende bedieningshandelingen zijn beschikbaar.

▲▼◀▶ / ↶ / ↷	Verplaatst het selectiekader.
<b>OK</b>	Selecteert/deselecteert een opname.
<b>DISP</b>	Selecteert het beginpunt of eindpunt voor het bereik van een opnameselectie.

- 5 Druk op **Fn**.  
Het bevestigingsscherm verschijnt.
- 6 Selecteer [Uitvoeren] en druk vervolgens op **OK**.  
De geselecteerde opnamen worden gekopieerd.

## De overdrachtsreservering voor afbeeldingen instellen

U kunt opnamen selecteren die u wilt overzetten naar een communicatieapparaat en een overzetschema maken. Wanneer u de speciale RICOH GR series app bedient met een communicatieapparaat dat de camera heeft geregistreerd, start de bestandsoverdracht automatisch.

**1** Selecteer [Bestandsoverdracht] in het **2**-menu of op het afspeelfunctie-selectiescherm en druk vervolgens op ►.

**2** Selecteer [1 beeld overzetten].

Gebruik ◀▶ om een opname te selecteren. Voor opnamen gemaakt met [Bestandsindeling] ingesteld op [RAW+JPEG], kunt u de bestandsindeling kiezen om over te zetten.



**3** Druk op **OK**.

Het overzetschema is ingesteld voor de opname.

Herhaal stap 2 en 3 om een andere opname over te zetten.

Selecteer [Annuleren] om het proces te beëindigen.



### Memo

- Om de overdrachtsreservering te annuleren, stelt u [Bestandsoverdracht] opnieuw in voor het beeld.
- Raadpleeg "De camera gebruiken met een communicatieapparaat" (p.117) voor informatie over het aansluiten van de camera op een communicatieapparaat.

## De overdrachtsreservering voor meerdere afbeeldingen instellen

**1** Druk op de kant – van **2** in de enkelbeeldweergave in de afspeelmodus.

Er worden meerdere opnamen weergegeven.

**2** Selecteer [Bestandsoverdracht] in het **2**-menu of op het afspeelkeuzescherm en druk vervolgens op ►.

### 3 Selecteer [Reservering overdragen] of [Reservering annuleren] en druk vervolgens op **OK**.



Wanneer [Overdrachtsreservering] is geselecteerd, gaat u verder met de volgende stap.

Wanneer [Reservering annuleren] is geselecteerd, wordt de overdracht geannuleerd en keert het scherm terug naar de multi-beeldweergave.

### 4 Selecteer de opnamen die u wilt overzetten.



De volgende bedieningshandelingen zijn beschikbaar.

 / 	Verplaatst het selectiekader.
<b>OK</b>	Selecteert/deselecteert een opname.
<b>DISP</b>	Selecteert het beginpunt of eindpunt voor het bereik van een opnameselectie.

### 5 Druk op **Fn**.

Het scherm om het bestandsformaat voor overgebrachte beelden te selecteren verschijnt.

### 6 Gebruik **ADJ** om elk bestandsformaat in of uit te schakelen.

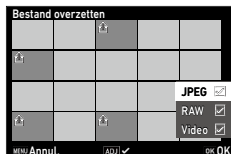

### 7 Druk op **OK**.

De transferreservering wordt ingesteld voor de geselecteerde beelden.

## Opnamen bewerken en verwerken

U kunt gemaakte opnamen bewerken en verwerken en deze vervolgens opslaan als nieuwe opnamen.



### Voorzichtig

- Alleen JPEG-opnamen die met de camera zijn gemaakt, kunnen worden bewerkt en verwerkt (alleen RAW-opnamen voor [RAW-ontwikkeling]). Foto's die zijn opgeslagen vanuit video's kunt u niet bewerken en verwerken. Houd er rekening mee dat de beeldkwaliteit achteruitgaat als u opnamen herhaaldelijk bewerkt en verwerkt.

4

Weergavefuncties

## RAW-opnamen ontwikkelen

Je kunt RAW-afbeeldingen converteren (bestandsextensie: DNG) naar JPEG-formaat (bestandsextensie: JPG) en sla ze dan op als nieuwe afbeeldingen. Verschillende instellingen zoals [Beeldregeling] kunnen worden geconfigureerd voor opgeslagen afbeeldingen.

**1** Geef de te ontwikkelen RAW-afbeelding weer in de afspeelmodus.

**2** Selecteer [RAW-ontwikkeling] in het 3-menu of op het selectiescherm voor afspeelfuncties en druk vervolgens op . Het scherm [RAW-ontwikkeling] verschijnt.

**3** Gebruik om een parameter te selecteren.

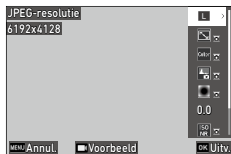



De volgende instellingen zijn beschikbaar:

- JPEG-opgen. pix.
- Verhoudingen
- Kleurruimte
- Beeldregeling
- Perifere verl. Corr.
- Gevoeligheid
- Ruisond. hoge ISO
- Schaduwcorrectie

De instellingen die geldig waren op het moment dat de opname werden gemaakt, zijn aanvankelijk geselecteerd.

U kunt alleen instellingen selecteren die gewijzigd kunnen worden.

De volgende bedieningshandelingen zijn beschikbaar.

	Geeft het voorbeeld weer.
	Tijdens de voorbeeldweergave: Maakt de opname groter.

#### 4 Druk op **▶**.

Het instellingenselectiescherm verschijnt.

#### 5 Gebruik **▲▼** om een instelling te selecteren.

Voor [Beeldbewerking] drukt u op **Fn** om het scherm met gedetailleerde instellingen weer te geven.

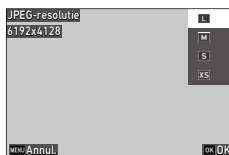

#### 6 Druk op **OK**.

Vervolgens verschijnt opnieuw het scherm uit stap 3.

#### 7 Als u klaar bent met het configureren van alle instellingen, drukt u op **OK**.

#### 8 Selecteer het geheugen waarin u wilt opslaan en druk op **OK**.

De opname wordt als een nieuwe opname opgeslagen.

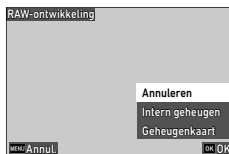

#### 9 Selecteer [Doorgaan] of [Voltooien] en druk vervolgens op **OK**.



Wanneer u [Doorgaan] selecteert, verschijnt het scherm van stap 3 opnieuw.

## Meerdere RAW-opnames ontwikkelen

U kunt meerdere opnamen met dezelfde instellingen ontwikkelen.

- 1** Druk op de kant – van  in de enkelbeeldweergave in de afspeelmodus.

Er worden meerdere opnamen weergegeven.



- 2** Selecteer [RAW-ontwikkeling] in het  3-menu of op het afspeelfunctie-selectiescherm en druk vervolgens op .

RAW-afbeeldingen worden doorzocht.

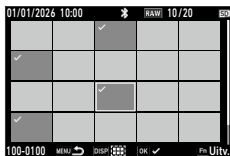
- 3** Selecteer de opnamen om te ontwikkelen.



De volgende bedieningshandelingen zijn beschikbaar.

	Verplaatst het selectiekader.
	Selecteert/deselecteert een opname.
	Selecteert het beginpunt of eindpunt voor het bereik van een opnameselectie.

- 4** Druk op .

Het parameterkeuzescherm verschijnt.

- 5** Selecteer een parameter en instelling.

- 6** Druk op  nadat u klaar bent met configuratie van alle instellingen.

- 7** Selecteer het bestemmingsgeheugen voor opslaan en druk vervolgens op .

De afbeeldingen worden opgeslagen als nieuwe afbeeldingen.

## De opnamegrootte wijzigen

### De afbeeldingsgrootte verkleinen (Grootte aanpassen)

Je kunt JPEG-afbeeldingen verkleinen en opslaan.

- 1** Geef het te verwerken beeld weer in de enkelbeeldweergave in de afspelmodus.

Wanneer meerdere afbeeldingen worden weergegeven, worden de geselecteerde afbeeldingen verwerkt.

- 2** Selecteer [Grootte aanpassen] in het **▶** 3-menu of op het selectiescherm van de afspeelfunctie en druk vervolgens op **▶**. Het scherm [Grootte aanpassen] verschijnt.

- 3** Selecteer het afbeeldingsformaat.

U kunt een kleiner formaat selecteren dan de instelling van [JPEG-resolutie] voor het maken van de opnamen.

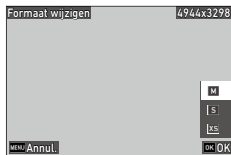

- 4** Druk op **OK**.

- 5** Selecteer het bestemmingsgeheugen voor opslaan en druk vervolgens op **OK**.

De opname wordt als een nieuwe opname opgeslagen.

## Opnamen bijnijden

U kunt een deel van JPEG-opnamen bijnijden en vervolgens opslaan.

### 1 Geef het te verwerken beeld weer in de enkelbeeldweergave in de afspeelmodus.

Wanneer meerdere afbeeldingen worden weergegeven, worden de geselecteerde afbeeldingen verwerkt.

### 2 Selecteer [Bijnijden] in het **3**-menu of op het afspeelfunctiescherm en druk vervolgens op **▶**.

Het scherm [Bijnijden] verschijnt.

### 3 Specificeer het bereik waarbinnen de opname moet worden bijgesneden.



De volgende bedieningshandelingen zijn beschikbaar.

	Verplaatst het uitsnijdkader.
	Wijzigt de beeldverhouding van het bijgesnijkader (3:2, 4:3, 1:1 of 16:9).
	Wisselt het  gebruik tussen wisseln van het uitsnijdkader en roteren van de afbeelding.
	Past de bijgesnijdgrootte aan of draait het bijgesnijkader met 0,1°.
	Draait het uitsnijdkader 90°.
	Geeft het voorbeeld weer.
	Tijdens de voorbeeldweergave: Maakt de opname groter.

### 4 Druk op **OK**.

### 5 Selecteer het bestemmingsgeheugen voor opslaan en druk vervolgens op **OK**.

De opname wordt als een nieuwe opname opgeslagen.

## Overbelichtings- en schaduwgebieden corrigeren (Niveau aanpassen)

U kunt in JPEG-opnamen de helderheid en het contrast van overbelichte gebieden, gebieden met middentonen of schaduwgebieden corrigeren.

### 1 Geef het te verwerken beeld weer in de enkelbeeldweergave in de afspeelmodus.

Wanneer meerdere afbeeldingen worden weergegeven, worden de geselecteerde afbeeldingen verwerkt.

### 2 Selecteer [Niveaunaanpassing] in het **3**-menu of op het afspeelfunctiescherm en druk vervolgens op **▶**.

Het scherm [Niveau aanpassen] verschijnt.

### 3 Pas de waarde aan.



De volgende bedieningshandelingen zijn beschikbaar.

<b>ADJ</b>	Wisselt tussen de instelpunten.
<b>◀▶</b> / <b>↩</b>	Past de waarde aan.
<b>Fn</b>	Voert de automatische correctie uit.
<b>OK</b>	Geeft het voorbeeld weer.
<b>↶</b> / <b>+</b>	Tijdens de voorbeeldweergave: Maakt de opname groter.

### 4 Druk op **OK**.

### 5 Selecteer het bestemmingsgeheugen voor opslaan en druk vervolgens op **OK**.

De opname wordt als een nieuwe opname opgeslagen.



## Aanpassingen maken

- Door het middelpunt naar links of rechts te verplaatsen, wordt de algehele helderheid aangepast. Verplaats deze naar links om de afbeelding helderder te maken, of naar rechts om de afbeelding donkerder te maken.

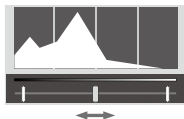

- Als de afbeelding overbelicht is, verplaats dan het linkerpunt naar rechts zodat het op één lijn ligt met de rand van de histogrampiek. Als de afbeelding onderbelicht is, verplaats je het rechterpunt naar links.

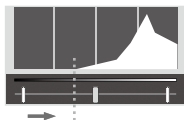

- Wanneer de piek in het histogram in het midden ligt en het contrast laag is, lijn dan de linker- en rechterpunt uit met de randen van de piek in het histogram.

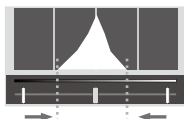

## De beeldkwaliteit wijzigen

U kunt het kwaliteitsniveau van JPEG-opnamen wijzigen.

- 1** Geef het te verwerken beeld weer in de enkelbeeldweergave in de afspeelmodus.

Wanneer meerdere afbeeldingen worden weergegeven, worden de geselecteerde afbeeldingen verwerkt.

- 2** Selecteer [Base Parameter Adj] in het **3**-menu of op het selectiescherm van de afspeelfunctie en druk vervolgens op **▶**.

Het scherm [Aanpass. Basisparam.] verschijnt.

- 3** Pas de waarde aan.



De volgende bedieningshandelingen zijn beschikbaar.

<b>▲▼</b>	Stelt [Helderheid], [Kleurtoon], [Contrast] of [Scherpte] in.
<b>◀▶</b>	Stelt een waarde in ( $\pm 4$ ).
<b>🖼️</b>	Geeft het voorbeeld weer.
<b>🔄 / 📏</b>	Tijdens de voorbeeldweergave: Maakt de opname groter.



- 4** Druk op **OK**.

- 5** Selecteer het bestemmingsgeheugen voor opslaan en druk vervolgens op **OK**.

De opname wordt als een nieuwe opname opgeslagen.

## Video's bewerken

Je kunt een filmbestand uitknippen of opdelen en opslaan als een nieuw bestand of nieuwe bestanden.

- 1 Toon de film die u wilt bewerken in de enkelbeeldweergave in de afspeelmodus.**  
Wanneer meerdere films worden weergegeven, worden de geselecteerde films verwerkt.
- 2 Selecteer [Film bewerken] in het  3-menu of op het selectiescherm van de afspeelfunctie en druk vervolgens op .**  
Het scherm [Video bewerken] verschijnt.
- 3 Selecteer [Knippen] of [Verdelen] en druk vervolgens op .**





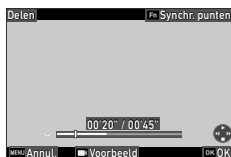

Knippen	Slaat als een nieuw bestand het bereik op dat u opgeeft met een startpunt en eindpunt.
Delen	Splitst een video op het gespecificeerde splitspunt in twee bestanden en slaat deze op als nieuwe bestanden.

- 4 Geef het startpunt en eindpunt of splitspunt op.**  
U kunt de video op dezelfde manier afspelen of pauzeren als wanneer u een video bekijkt in de weergavestand. (p.60)



De volgende bedieningshandelingen zijn ook beschikbaar.

	[Cut]: Wisselt tussen de start- en eindpunten.
	[Cut]: Verplaatst het startpunt of eindpunt. [Divide]: Verplaatst het splitspunt.
	[Cut]: Verplaatst het startpunt of eindpunt naar het afspeelpunt. [Divide]: Verplaatst het splitspunt naar het afspeelpunt.
	Terwijl de film op pauze staat: Geeft het voorbeeld weer.

**5** Druk op .

**6** Selecteer het bestemmingsgeheugen voor opslaan en druk vervolgens op .

De filmbestanden worden opgeslagen als nieuwe films.

### De camera gebruiken met een computer

U kunt de camera aansluiten op een computer met de meegeleverde USB-kabel (I-USB198) om de beelden van de camera naar de computer te kopiëren.

**1** Schakel de camera uit.

**2** Open de terminalafdekking van de camera en sluit vervolgens de USB-kabel aan op de USB-aansluiting.

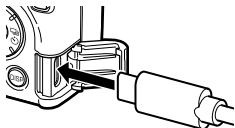

**3** Sluit de USB-kabel aan op de USB Type-C-poort van de computer.

De camera wordt ingeschakeld en komt in de weergavestand.

De camera wordt door de computer herkend als een apparaat.

Als u een geheugenkaart hebt geplaatst, dan worden de bestanden van de geheugenkaart weergegeven. Als u geen geheugenkaart hebt geplaatst, dan worden de bestanden van het interne geheugen weergegeven. Als u  (Fn) ingedrukt houdt, wordt het geheugen omgeschakeld om beelden af te spelen.

**4** Kopieer de afbeeldingen naar de computer.

Het statuslampje knippert terwijl beelden worden overgezet.

**5** Koppel de camera los van de computer nadat de opnamen zijn gekopieerd.

**6** Verwijder de USB-kabel uit de camera.

**Voorzichtig** -----

- Verwijder de USB-kabel niet tijdens de overdracht van beelden.
- Het kan enige tijd duren totdat de camera door de computer wordt herkend als het niveau van de batterij laag is.
- De draadloze communicatiefunctie is niet beschikbaar wanneer de camera is aangesloten op een computer met een USB-kabel.



## Memo

- Wanneer de camera op een computer wordt aangesloten, wordt deze herkend als een apparaat met de naam 'RICOH GR IV Monochrome'.
- Raadpleeg "Besturingsomgeving" (p.166) voor systeemvereisten om de camera op een computer aan te sluiten.
- Als [USB-instelling] is ingesteld op [Licentieweergave] in het  6-menu, kunt u de softwarelicentie-informatie controleren.

## De camera gebruiken met een communicatieapparaat

U kunt de volgende functies gebruiken door de camera via Bluetooth® te verbinden met een communicatieapparaat en de speciale app voor de RICOH GR-serie "GR WORLD" te gebruiken.

Opnamen maken op afstand	Voert opnamen op afstand uit met behulp van een communicatieapparaat.
Opname-weergave	Geeft op het communicatieapparaat de opnamen weer die opgeslagen zijn in de camera en importeert deze naar het communicatieapparaat.
Tijd-synchronisatie	Synchroniseert de op de camera weergegeven datum en tijd met de datum- en tijdstellingen van het communicatieapparaat.
Voedingscontrole	Schakelt de camera in en uit door het communicatieapparaat te bedienen.
Firmware bijwerken	Downloadt de camerafirmware en werkt de camera bij.
Cameranaam wijzigen	Wijzigt de cameranaam (standaardinstelling: MY GR IV Monochrome).

"GRWORLD" is beschikbaar voor iOS en Android™ en kan worden gedownload vanuit de App Store of Google Play™. Raadpleeg de downloadsite voor ondersteunde besturingssystemen en andere bijzonderheden.



## Memo

- Ga voor het downloaden van GR WORLD en meer informatie naar de volgende website.  
**<https://www.ricoh-imaging.com/gr-world/download/>**
- Wanneer de camera is verbonden met het communicatieapparaat via Bluetooth®, wordt de draadloze LAN-functie in- of uitgeschakeld op verzoek van de app.
- Raadpleeg de handleiding van het gebruikte apparaat en de website "GR WORLD" voor meer informatie over het gebruik van de camera met het communicatieapparaat.
- Het app-scherm varieert afhankelijk van het cameramodel, het besturingssysteem van het communicatieapparaat en de app-versie. Merk op dat de specificaties van de app zonder voorafgaande kennisgeving kunnen worden gewijzigd om de functionaliteit te verbeteren.



## Voorzichtig

- In het volgende geval wordt de draadloze LAN-functie niet ingeschakeld.
  - In de -modus
  - Terwijl de camera is aangesloten op een apparaat met de USB-kabel
  - Wanneer [Draadloze communicatie] is ingesteld op [Uit] in het 6-menu
  - Wanneer [Vliegtuigmodus] is ingesteld op [Aan] in het 6-menu

## De camera verbinden met een communicatieapparaat

U kunt de camera draadloos verbinden met een communicatieapparaat via Bluetooth®. Installeer vooraf de speciale RICOH GR series app "GR WORLD" op het communicatieapparaat.

- 1** Schakel de Bluetooth®-functie van het communicatieapparaat in.
- 2** Start de GR WORLD op het communicatieapparaat.
- 3** Tik op [Registreer nieuwe camera] op het beginscherm van de app.
- 4** Selecteer [GR IV Monochrome] en tik op [Dit is de eerste keer].

- 5** Selecteer [Draadloze communicatie] in het menu  6 en druk vervolgens op .

Het scherm [Draadloze communicatie] verschijnt.

- 6** Selecteer [Action Mode] en druk vervolgens op .

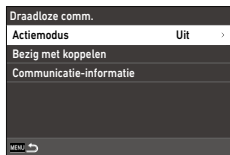

- 7** Selecteer [On] en druk vervolgens op **OK**.

- 8** Selecteer [Pairing] en druk vervolgens op .

- 9** Selecteer [Pairing uitvoeren] en druk vervolgens op .

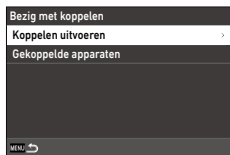

- 10** Tik op [Zoeken naar camera's] op de app.

De [Device Name] van de camera wordt weergegeven.

- 11** Tik op [Apparaatnaam] van de camera.

De [authenticatiecode] wordt weergegeven op de camera en de app.

- 12** Controleer of de weergegeven verificatiecodes overeenkomen en tik vervolgens op [Pairing] of [OK] op de app.

- 13** Druk op **OK** van de camera.

De camera en het communicatieapparaat worden gekoppeld en het scherm voor het voltooien van de koppeling verschijnt.

Het pictogram voor de verbindingstatus verschijnt wanneer de camera met het communicatieapparaat verbonden wordt via Bluetooth®.



**Voorzichtig** -----

- Koppelen is niet mogelijk in de volgende gevallen.
  - Terwijl de camera is aangesloten op een apparaat met de USB-kabel
  - Wanneer [Draadloze communicatie] is ingesteld op [Uit] in het 6-menu
  - Wanneer [Vliegtuigmodus] is ingesteld op [Aan] in het 6-menu
- Houd bij gebruik van een draadloze verbinding rekening met de plaatselijke wet- en regelgeving voor radiocommunicatie.
- Op locaties waar draadloze communicatiefuncties niet kunnen worden gebruikt, zoals in een vliegtuig, stelt u [Vliegtuigmodus] in op [Aan] in het menu 6.

**Memo** -----

- De gemaakte beelden kunnen worden overgebracht naar het communicatieapparaat door een transferreservering in te stellen in [Bestandsoverdracht] in het menu 2. (p.104) U kunt ook automatisch transferreserveringen instellen voor gemaakte beelden. (p.121) Wanneer [Beelden importeren] wordt aangetikt op de app, start de overdracht nadat de verbinding via draadloos LAN tot stand is gebracht.
- Als u [Gekoppelde apparaten] selecteert op het scherm in stap 6, wordt de lijst met gekoppelde communicatieapparaten weergegeven. U kunt het koppelen met elk apparaat annuleren door op te drukken op dit scherm. Er kunnen tot zes communicatieapparaten worden gekoppeld.
- Als u [Communication Info.] selecteert op het scherm in stap 3, wordt [Device Name] van de camera weergegeven.
- De frequentieband kan worden gewijzigd met de speciale RICOH GR series app.

**Over het draadloze netwerk**

- Welke frequentiebanden beschikbaar zijn verschilt per land.
- De 5 GHz-band is in sommige landen beperkt voor gebruik buitenshuis.

## Funcies gelinkt met het communicatieapparaat instellen

U kunt de functies selecteren die moeten worden gekoppeld aan het communicatieapparaat.

- 1** Selecteer [Smartphone Link] in het E6-menu en druk vervolgens op ►.

Het scherm [Smartphone Link] verschijnt.

- 2** Selecteer de functie die u wilt koppelen en druk vervolgens op ►.



De volgende functies kunnen worden geselecteerd.

Locatiegegevens opslaan	Hiermee worden de locatiegegevens van het communicatieapparaat geregistreerd op gemaakte opnamen.
Auto overzetten	Stelt automatisch de overdrachtsreservering in voor gemaakte opnamen na het fotograferen. Selecteer de indeling van overgezette bestanden.
Automatisch formaat wijzigen	Past de grootte van [JPEG Opgenomen pixels] van overgebrachte beelden aan naar [XS] als deze optie is ingesteld op [Aan].
Overdracht bij Uit	Stelt in of de beeldoverdracht moet worden voortgezet, zelfs als de camera wordt uitgeschakeld tijdens de overdracht.

- 3** Selecteer [On] en druk vervolgens op **OK**.

Herhaal stappen 2 t/m 3.

- 4** Druk tweemaal op **MENU**.

### Veelgebruikte instellingen opslaan

U kunt de opname-instellingen gebruiken die zijn opgeslagen in **U1**, **U2** en **U3** van de keuzeknop.

Er zijn twee manieren om de opname-instellingen op te slaan: Registreer de huidige instellingen of roep de instellingen op die opgeslagen zijn in de instellingenboxen.

U kunt de volgende instellingen opslaan.

- Belichtingsfunctie
- Belichtingscorrectie
- -menu en **C**-menu-instellingen (met uitzonderingen)

### De huidige instellingen opslaan

U kunt de huidige instellingen opslaan in de keuzeknop.

**1** Stel de belichtingsstand in en alle instellingen die moeten worden opgeslagen.

**2** Selecteer [User Mode Dial toewijzen] in het **C** 1-menu en druk vervolgens op **▶**.

Het scherm [Wijs gebruikersmodus toe] verschijnt.

**3** Selecteer van [USER1] tot [USER3] en druk vervolgens op **OK**.

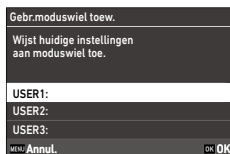
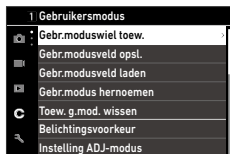

## 4 Selecteer of u een gebruikersmodusnaam wilt invoeren en druk vervolgens op **OK**.

Wanneer u [Naam invoeren] selecteert, verschijnt het tekstinvoerscherm. Ga verder met stap 7 als u [Annul.] selecteert.

## 5 Voer een gebruikersmodusnaam in.

U kunt maximaal 32 alfanumerieke single-byte karakters en symbolen invoeren.



De volgende bedieningshandelingen zijn beschikbaar.

▲ ▼ ◀ ▶	Verplaatst de tekstselectiecursor.
↶ / ↷	Verplaatst de tekstselectiecursor omhoog en omlaag.
↵	Verplaatst de tekstselectiecursor naar rechts en links.
<b>OK</b> / <b>ADJ</b>	Voert een karakter in dat is geselecteerd met de tekstselectiecursor.

Je kunt ook het aanraakscherm gebruiken voor de bediening.

## 6 Voer de tekst in, verplaats de tekstselectiecursor naar **↵** en druk vervolgens op **OK**.

Het bevestigingsscherm verschijnt.

## 7 Druk op **OK** nadat u de instelling hebt gecontroleerd.

Het **C** 1-menu verschijnt opnieuw.



### Memo

- Als er geen naam wordt ingevoerd, worden de registratiedatum en -tijd gebruikt als naam voor de gebruikersmodus.
- Om de naam van de gebruikersmodus te wijzigen, selecteert u [Rename User Mode] in het menu **C** 1.
- Selecteer [Clear User Mode Assign.] in het **C** 1-menu om de gebruikersmodus-instellingen te wissen.

## De instelboxen gebruiken

### De instellingen opslaan in een instellingendoos

Je kunt zes verschillende instellingen opslaan in de instelling .

- 1** Stel de belichtingsstand in en alle instellingen die moeten worden opgeslagen.
- 2** Selecteer [Save User Mode Box] in het **C** 1-menu en druk vervolgens op **▶**.  
Het scherm [Gebruikersmodus opslaan] verschijnt.
- 3** Kies uit [BOX1] tot [BOX6] en druk vervolgens op **OK**.

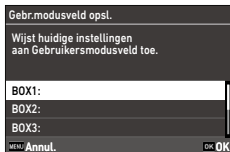

6

De instellingen wijzigen

- 4** Kies of u een vaknaam wilt invoeren en druk vervolgens op **OK**.  
Wanneer [Enter Name] is geselecteerd, voert u de naam in volgens stap 5 en 6 van "De huidige instellingen opslaan" (p.122).  
Wanneer [Annuleren] is geselecteerd, gaat u verder naar de volgende stap.
- 5** Druk op **OK**.  
Het **C** 1-menu verschijnt opnieuw.

## Instellingen toewijzen aan de modusdraaiknop

U kunt de instellingen die zijn opgeslagen in een instellingsvak toewijzen aan de modusknop.

- 1** Selecteer [Load User Mode Box] in het **C** 1-menu en druk vervolgens op **▶**.

Het scherm [Load User Mode Box] verschijnt.

- 2** Selecteer van [BOX1] tot [BOX6] en druk vervolgens op **OK**.

- 3** Selecteer de modusknop waaraan u de instellingen wilt toewijzen uit **USER1 (U1)**, **USER2 (U2)** en **USER3 (U3)**.

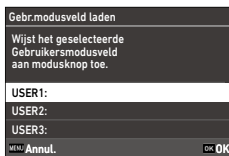

- 4** Druk op **OK**.

De instellingen die zijn opgeslagen in het instellingenvak worden toegewezen aan de modusknop.

### 1 Stel de functiekeuzeknop in op U1, U2 of U3 in de opnamemodus.

Op het opnamescherm verschijnt de bedieningsaanwijzing van de gebruikersmodus.



### 2 Wijzig de instellingen voor zover nodig.

Stel [Belichtingsstand] in het 2-menu in om de belichtingsstand te wijzigen.

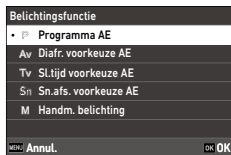



#### **Memo** -----



- De instellingen die in stap 2 zijn gewijzigd, worden niet opgeslagen in de camera. Als u aan het moduswiel draait, dan worden de instellingen teruggezet naar de opgeslagen instelling. Om de instellingen te wijzigen, slaat u de instellingen opnieuw op in [Save User Mode Box].
- Wanneer u de instellingen die zijn opgeslagen in het instellingenvenster dat is toegewezen aan de moduskiesschijf wijzigt, worden ook de instellingen die op de moduskiesschijf zijn toegepast gewijzigd.

## De knopfuncties aanpassen

### De draaiknopbediening voor de belichtingsmodus wijzigen



U kunt de belichtingsinstellingen opslaan die gewijzigd moeten worden wanneer ,  en  bediend worden in elke belichtingsmodus.

**1** Selecteer [Belichtingsinstelling] in het **C** 2-menu en druk vervolgens op **▶**.

De huidige instellingen die zijn toegewezen aan ,  en  worden weergegeven op het scherm [Belichtingsinstelling].

**2** Selecteer de belichtingsmodus met de instellingen die u wilt wijzigen en druk vervolgens op **▶**.

Belichtingsvoorkeur				
P	 Av	 Tv		
Av	 Av	 --		
Tv	 --	 Tv		
Sh	 [Fn]	 [Fn]		
M	 Av	 Tv		
MENU 				

**3** Selecteer de instellingen die gewijzigd moeten worden wanneer ,  en  bediend worden.

**4** Druk op **OK**.

De gewijzigde instellingen worden toegepast en het scherm in stap 2 wordt opnieuw weergegeven.

### Functies toewijzen aan de ADJ. Stand

U kunt de instellingen voor "ADJ. modus" wijzigen om te bepalen welke functies eenvoudig toegankelijk zijn via **ADJ** ().

U kunt uit de volgende opnamefuncties vijf functies kiezen voor toewijzing aan de ADJ.-modus. (De functies met het item tussen vierkante haakjes zijn de standaardinstelling.)

- Uit
- Focus [Instelling 2]
- Focus Begrenzer
- Snapfocusafstand
- Bestandsindeling [Instelling 4]
- Beeldverhouding [Setting5]
- Bijsnijden
- JPEG-opgen. pix.
- Auto lichtmeting [Instelling 3]
- ISO-instelling
- Flitsinstelling
- Flitsintensiteit
- Opnametransport
- Zelfontspanner
- Beeldregeling [Instelling 1]
- 1-druk bel.geh. in M
- Aanraak-AF
- Beeldinstelling buiten
- Beeldsnelheid

# 1 Selecteer [ADJ-modusinstelling] in het C 2-menu en druk vervolgens op ►.

Het scherm [Instelling ADJ-modus] verschijnt.

# 2 Kies een optie van [Instelling1] tot [Instelling5] en druk vervolgens op ►.

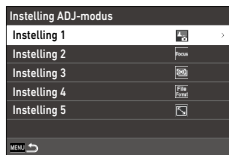

# 3 Selecteer de functie die u wilt registreren en druk vervolgens op OK.

De gewijzigde instellingen worden toegepast en het scherm in stap 2 wordt opnieuw weergegeven.



6

De instellingen wijzigen

## ⚠ **Voorzichtig** -----

- De instellingen die u wijzigt in [ADJ-modusinstelling] zijn alleen van kracht in de -modus. Voor de -modus zijn [Beeldregeling], [Scherpstelling], [AE-metering], [Beeldsnelheid] en [Instelling buitenaanzicht] geregistreerd en kunnen niet worden gewijzigd.

## 📌 **Memo** -----

- Raadpleeg "Gebruik van de ADJ. Stand" (p.24) voor informatie over het gebruik van de ADJ.-modus.

## De functies van de Fn-knop wijzigen

U kunt de functies wijzigen die worden uitgevoerd wanneer u **Fn**, **▼**, **◀**, **▶** of **□** indrukt.

U kunt de volgende functies aan elke knop toewijzen. (De functies met het item tussen vierkante haakjes zijn de standaardinstelling.)

- Uit
- Focus
- MF instellen
- Snap instellen
- Volg-AF instellen
- Schakel AF\*1 \*2 in
- AF+AE-vergrendeling\*1 \*2
- AE-vergrendeling\*1 \*2
- Gezichts-/oogherkenning
- Focus Begrenzer
- Snapfocusafstand
- Opnamegeheugen schakelen [Filmknop ingedrukt houden]
- Bestandsindeling
- JPEG RAW
- JPEG RAW+
- Verhoudingen
- Bijsnijden
- JPEG-opgen. pix.
- Beeldsnelheid
- Foto/Film [Filmknop]
- Autom. belicht
- ISO-instelling [ISO-knop]
- Flitsinstelling
- Flitsintensiteit
- Opnamestand [Opnamestandknop]
- Opnametransport
- Continue opname
- Zelfontspanner
- Roodfilter [Fn-knop]
- Beeldregeling [knop Beeldregeling]
- Shake Reduction
- One Push AE in M-modus\*1 \*2
- Actie 4-wegknop
- Aanraak-AF
- Beeldinstelling buiten
- Slaapstand inschakelen
- Vliegtuigmodus\*3
- Voorbeeld\*3

\*1 De handeling die wordt uitgevoerd wanneer de knop wordt ingedrukt, kan worden ingesteld.

\*2 De functie kan niet worden geregistreerd voor [Filmknop] en [Film vasthouden].

\*3 De functie kan alleen worden geregistreerd voor [Filmknop vasthouden].

- 1** Selecteer [Fn-knopinstelling] in het **C 2**-menu en druk vervolgens op **▶**.

Het scherm [Instelling Fn-knop] verschijnt.

- 2** Selecteer de knop waarvan u de instelling wilt wijzigen en druk op **▶**.



- 3** Selecteer de functie die u wilt registreren en druk vervolgens op **OK**.

De gewijzigde instellingen worden toegepast en het scherm in stap 2 wordt opnieuw weergegeven.



- 4** Wanneer een functie is toegewezen waarvoor gedetailleerde instellingen vereist zijn, drukt u op **Fn**.

- 5** Stel de bewerking in die wordt uitgevoerd wanneer de knop wordt ingedrukt.



U kunt de werking instellen wanneer een van de volgende functies aan de knop is toegewezen.

AF activeren AF+belichtingsgeh.	Selecteer de knopbediening uit [Zelfde als sluitertoets], [Auto-zone AF], [Zone Select AF], [Select AF], [Pinpoint AF], [Tracking AF] en [Continu AF] in [Focusinstellingen].
Belichtingsgeheugen	Stel de knopbediening in voor [AE Lock houden]. Als u deze functie hebt ingesteld op [Aan], dan wordt het belichtingsgeheugen in- en uitgeschakeld telkens als u de knop indrukt. Als u deze functie hebt ingesteld op [Uit], dan wordt het belichtingsgeheugen alleen geactiveerd als u de knop ingedrukt houdt. (p.54)
1-druk bel.geh. in M	Selecteer uit [Program AE], [Diafragmaprioriteit AE] en [Sluiterprioriteit AE] de modus die u wilt instellen om de belichting te corrigeren wanneer u op de knop drukt in de <b>M</b> -modus. (p.56)

## **6** Druk op **OK**.

Het scherm van stap 2 verschijnt opnieuw.

## **Voorzichtig** -----

- [AF inschakelen], [AF+AE-vergrendeling], [AE-vergrendeling] of [One Push AE in M-stand] kunnen niet aan **OK** worden toegewezen.

## **Memo** -----

- Wanneer u de camera inschakelt of de functiekeuzeknop draait, verschijnt de huidige functie van de knop. Als [Gidsweergave] is ingesteld op [Uit] in het **2**-menu, wordt de functie niet weergegeven.

## Instellen van de werking van de ontspanknop

U kunt de werking instellen wanneer u op **SHUTTER** drukt in het menu **C 2**.

Instelling ontspanknop	Selecteer de knopbediening wanneer <b>SHUTTER</b> half wordt ingedrukt uit [AF+AE Lock], [AE Lock] en [Enable AF].
Ontspanknop Bevestiging	Stel in of u de instelling wilt voltooien door halverwege op <b>SHUTTER</b> te drukken wanneer een functie is ingesteld op het opnameschermb, zoals in de ADJ. stand. Deze instelling wordt ook toegepast op wanneer autofocus wordt geactiveerd met gebruik van <b>Fn</b> . [On]: Voltooit de instelling door halverwege op <b>SHUTTER</b> te drukken. [Off]: Keert terug naar het instellingenschermb nadat <b>SHUTTER</b> half is ingedrukt en vervolgens losgelaten.

## De instellingen selecteren die u in de camera wilt opslaan

De functies en waarden die met deze camera zijn ingesteld, worden opgeslagen, zelfs als de camera wordt uitgeschakeld. Voor de volgende functies kunt u kiezen of de instellingen bewaard blijven (Aan) of terugkeren naar de standaardwaarden (Uit) wanneer u de camera uitschakelt.

- ISO-instelling
- Belicht. corr.
- Programma Auto Ex
- Focus
- Macrostand
- Focus Begrenzer
- Scherpe contouren
- Autom. belicht.
- Flitsinstelling
- Flitsintensiteit
- Foto/Video
- Opnametransport
- Zelfontspanner
- AA-filtersimulator
- Roodfilter
- Verhoudingen
- Bijsnijden
- Beeldregeling
- Instelling ADJ-modus
- Opname-info Scherm
- Afspelinfor Scherm
- Opname voor weergave
- Beeldinstelling buiten

Instellingen uitvoeren in [Geheugen] in het menu **C** 2.

Druk op **ADJ** om opslaan in of uit te schakelen.

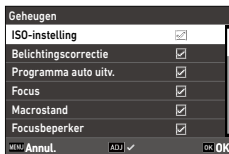

### Memo

- Wanneer [Resetten] wordt uitgevoerd in het **11**-menu, worden alle [Geheugen] instellingen teruggezet naar de standaardwaarden.

# Schermdisplay- en geluidsinstellingen

## Instellen welke informatie wordt weergegeven tijdens het maken en weergeven van opnamen

U kunt instellen welke informatie wordt weergegeven wanneer u het scherm omschakelt met **DISP** in de opname- of afspeelmodus.

### 1 Selecteer [Opname-info. Display] of [Afspeelinfo. Display] in het **C 3**-menu en druk vervolgens op **▶**.

De [Opname-info. Weergave] of [Afspeelinfo. Display] scherm verschijnt.

Voor [Weergave-info. Display], ga verder met stap 3.

### 2 Voor [LCD Display] gebruikt u **◀▶** om een weergavemodus te selecteren en drukt u vervolgens op **ADJ** om de weergave in of uit te schakelen.

Het display kan worden ingesteld voor de weergavemodi [Standaardinfo. Display], [Vereenvoudigde Info. Display], [Geen informatie] en [Display uit].

De weergavemodi zonder een vinkje worden niet weergegeven wanneer u in de opnamemodus op **DISP** drukt. Schakel ten minste één weergavemodus in.

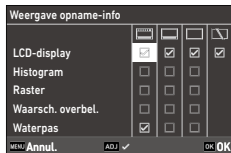

### 3 Gebruik **▲▼◀▶** om een weergave-item te selecteren en druk dan op **ADJ** om het aan of uit te zetten.

[Opname-info. Scherm]

Histogram	Toont het histogram.
Raster	Geeft de rastergids weer.
Overbelichting	Laat tijdens het maken van opnamen in een rode kleur gebieden knippen waarvan wordt verwacht dat deze overbelicht zijn.
Elektr. Waterpas	Toont de indicator voor het controleren van de camerahoek.

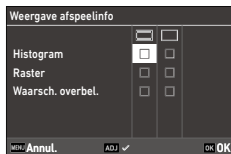

Histogram	Toont het histogram voor de opname.
Raster	Geeft de rastergrid weer.
Overbelichting	Toont overbelichte gebieden knipperend in een rode kleur.

## 4 Druk op **OK**.

### Weergave van momentcontrole instellen

U kunt de informatie instellen die wordt weergegeven in "Directe weergave" dat de gemaakte opname direct na het fotograferen toont in [Directe weergave] in het **C** 3-menu.



Weergavetijd	Stelt de weergavetijd van momentcontrole in. Indien ingesteld op [Hold], wordt het beeld weergegeven tot <b>SHUTTER</b> half wordt ingedrukt of een andere handeling wordt uitgevoerd.
Controle met vergroting	Hiermee kunnen beelden worden vergroot door  naar rechts te draaien of op <b>ADJ</b> of de +-kant van  te drukken tijdens Instant Review.
Wissen	Hiermee kunt u beelden verwijderen door op  te drukken tijdens Instant Review.

De beginvergroting voor het vergroten van opnamen in Directe weergave of enkele opnameweergave in de afspeelmodus kunt u instellen bij [Snelle zoom] in het **C** 3-menu. Selecteer de vergroting uit [x4], [x8], [x16] en [100%].

## De Live View-weergave instellen

U kunt de volgende items instellen voor de Live View-weergave in het **C** 3-menu.

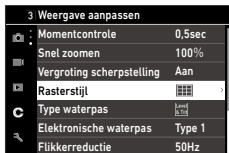

Rasterstijl	Stelt het lijntype in bij het weergeven van de rastergeleider. Selecteer het type uit [3x3 Grid] en [4x4 Grid].
Elektronische waterpas	Stelt in of alleen het horizontale niveau of het horizontale niveau en de kanteling (verticale richting) worden weergegeven.
Elektronische waterpas	[Type1]: Toont de balk onderaan het scherm. [Type2]: Toont de schaal onder aan het scherm. [Type3]: Toont de balk in het midden van het scherm.
Flickerreductie	Verlaagt de schermflickering op het Live weergave-scherm door de vermogensfrequentie in te stellen.

6

De instellingen wijzigen

## De helderheid en toon van de monitor instellen

### LCD-instelling

U kunt [Helderheid], [Verzadiging], [Aanpassen: Blauw-Amber], en [Adjust: Groen-Magenta] in [LCD-instelling] in het menu **3**.

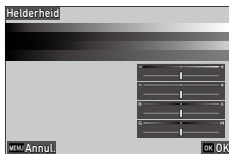

## Buitenweergave-instelling

Wanneer het monitorscherm slecht zichtbaar is bij het fotograferen buitenshuis of in andere situaties, kunt u de helderheid van de monitor aanpassen via [Outdoor View Setting] in het  3-menu.



### Memo

- Deze functie kan worden geregistreerd bij [ADJ-modusinstelling] in het  2-menu. (p.127)

## De lamp instellen

U kunt de lampverlichting instellen in het  4-menu.



Voedingslampje	Stelt in of het aan/uit-lampje moet branden wanneer de camera is ingeschakeld.
Aftellen	Bepaalt of het zelfontspannerlampje knippert bij het maken van opnames met [Zelfontspanner] van [Opnamemodus].

## De geluidseffecten instellen

U kunt de geluidseffecten instellen in menu  5.

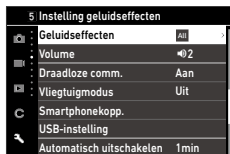

Geluidseffecten	[All]: Geeft het geluid van de sluiters, het scherpstelligeluid, het geluid van de aftelling van de timer en het geluid van het in- en uitschakelen van de draadloze LAN weer. [Alleen sluitergeluid]: Voert alleen het sluitergeluid uit.
Volume	Stelt het geluidsvolume in. Alle geluidseffecten zijn uitgeschakeld als u [0] selecteert.

## Energiebesparingsinstellingen

### De camera automatisch laten uitschakelen

De camera wordt automatisch uitgeschakeld als er gedurende de ingestelde tijd geen bewerkingen worden uitgevoerd. U kunt de tijd totdat de camera wordt uitgeschakeld, instellen op [1min.], [3min.], [5min.], [10min.], [30min.] of [Uit] in [Auto Power Off] in het menu  7.

Om de werking te hervatten, drukt u op de aan/uit-knop of .



#### Memo

- [Automatisch uitschakelen] is niet beschikbaar in de volgende gevallen.
  - Tijdens het opnemen of afspelen van video's
  - Tijdens het maken van opnamen met [Intervalopname] of [Intervalcompositie] van [Opnamestand]
  - Tijdens gegevensverwerking
  - Tijdens het overzetten van opnamen
  - Terwijl de camera aangesloten is op een computer
  - Terwijl de camera verbonden is met GR WORLD

## Het scherm dimmen

Het scherm wordt automatisch gedimd als u geen bedieningen uitvoert. De volgende items kunnen worden ingesteld in het  7-menu.



Slaapstand	Schakelt de monitor automatisch uit als er gedurende de ingestelde tijd geen bewerkingen worden uitgevoerd. Het statuslampje brandt tijdens de slaapstand. U kunt de tijd tot de monitor wordt uitgeschakeld instellen op [3sec.], [10sec.], [30sec.], [1min.], [3min.], [5min.], [10min.], [30min.] of [Uit].
LCD automatisch dimmen	Verdimt het scherm automatisch als u de camera vijf seconden niet gebruikt. U kunt deze functie instellen op [Aan] of [Uit].

6

De instellingen wijzigen

Wanneer u de camera gebruikt, wordt de oorspronkelijke helderheid hersteld.



### Memo

- Wanneer [Slaapstand inschakelen] is geregistreerd voor een knop in [Fn knopinstelling] in het menu  2 (p.129), schakelt de camera onmiddellijk over naar de slaapstand wanneer u op de knop drukt.
- [Slaapstand] is niet beschikbaar in de volgende gevallen.
  - Tijdens het maken van opnamen met [Intervalopname] of [Intervalcompositie] van [Opnamestand]
  - Tijdens het opnemen of afspelen van video's
  - Terwijl een audiovisueel apparaat aangesloten is op de camera
  - Terwijl de camera verbonden is met GR WORLD
- [LCD automatisch dimmen] is niet beschikbaar in de volgende gevallen.
  - Tijdens het maken van opnamen met [Intervalopname] of [Intervalcompositie] van [Opnamestand]
  - Tijdens momentcontrole
  - In de weergavestand
  - Terwijl een audiovisueel apparaat aangesloten is op de camera

## Instellingen voor bestandsbeheer

### De map/bestandsinstellingen specificeren

Standaard worden bestanden en mappen als volgt benoemd.

Bestandsnaam	R0000001.JPG t/m R0999999.JPG
Bestandsnaam	100 tot 999

Wanneer het bestandsnummer R0\* \*9999 overschrijdt, wordt de volgende map aangemaakt en wordt het bestandsnummer R0\* \*0001. Wanneer het bestandnummer R0\* \*9999 overschrijdt bij mappummer 999, kunnen er geen bestanden meer worden opgeslagen op de momenteel ingevoegde geheugenkaart.

Je kunt de namen van bestanden en mappen wijzigen.

### Nieuwe map maken

Wanneer [Nieuwe map maken] is geselecteerd in het  1-menu, wordt bij het opslaan van de volgende opname een map met een nieuw nummer aangemaakt.



#### **Voorzichtig** -----

- U kunt niet achtereenvolgens meerdere mappen maken.



#### **Memo** -----

- Er wordt automatisch een nieuwe map gemaakt tijdens het fotograferen met [Intervalopname] of [Intervalsamenvatting] van [Opnamemodus].

## Bestandsnaam

Wanneer er foto's worden genomen met de camera, wordt er automatisch een map aangemaakt en worden de genomen foto's daarin opgeslagen. Elke mapnaam bestaat uit een volgnummer van 100 t/m 999 en een reeks van vijf karakters.

U kunt de tekenreeks in de mapnaam wijzigen.

**1** Selecteer [Mapnaam] in het  1-menu en druk op .

Het scherm [Mapnaam] verschijnt.

**2** Kies [Datum] of [Optioneel] voor [Mapnaam].

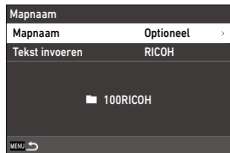

6

De instellingen wijzigen

Datum	Wijst na het mapnummer vier cijfers van de maand en de dag van de opnamedatum toe. De toegewezen maand en dag zijn in overeenstemming met de datumnotatie die ingesteld is in [Datum aanpassen] in het menu  10. Voorbeeld) 101_0125: Opnamen die zijn gemaakt op 25 januari
Optioneel	Wijst een vrij gedefinieerde reeks van vijf karakters toe na het mapnummer. (Standaard: RICOH) Voorbeeld) 101RICOH

Wanneer u [Datum] selecteert of de tekenreeks niet hoeft te wijzigen, ga dan verder met Stap 6.

**3** Druk op  om [Tekst invoeren] te selecteren en druk vervolgens op .

Het scherm voor tekstinvoer verschijnt.

## 4 Voer een mapnaam in.

U kunt maximaal vijf alfanumerieke single-byte karakters invoeren.



De volgende bedieningshandelingen zijn beschikbaar.

	Verplaatst de tekstselectiecursor.
	Verplaatst de tekstselectiecursor omhoog en omlaag.
	Verplaatst de tekstselectiecursor naar rechts en links.
	Voert een karakter in dat is geselecteerd met de tekstselectiecursor.

Je kunt ook het aanraakscherm gebruiken voor de bediening.

## 5 Voer de tekst in, verplaats de tekstselectiecursor naar en druk vervolgens op .

Het bevestigingsscherm verschijnt.

## 6 Druk op nadat u de ingevoerde naam hebt gecontroleerd.

Het scherm van stap 2 verschijnt opnieuw.



### Memo

- Er wordt een map met een nieuw nummer aangemaakt wanneer de volgende opname wordt gemaakt nadat de mapnaam is gewijzigd.



### Voorzichtig

- Het maximale mapnummer is 999. Wanneer de mapnaam wordt gewijzigd of een nieuwe map wordt aangemaakt nadat het mapnummer 999 heeft bereikt, kunt u geen nieuwe opnamen maken. U kunt ook geen nieuwe foto's maken wanneer het bestandsnummer 9999 bereikt.

## Bestandsnaam

Een van de volgende tekenreeksen wordt gebruikt als voorvoegsel voor de bestandsnaam van stilstaande beelden, afhankelijk van de instelling [Kleurruimte] (p.87) in het menu 4.

Kleurruimte	Bestandsnaam
sRGB	R0*****.JPG
AdobeRGB	_R*****.JPG

U kunt de eerste twee karakters van bestandsnamen vanaf "R0" wijzigen.

**1** Selecteer [Bestandsnaam] in het  1-menu en druk op .

Het scherm [Bestandsnaam] verschijnt.

**2** Gebruik   om  of  te selecteren en gebruik vervolgens   om een tekenreeks op te geven.

Hoofdletters, cijfers en "\_" kunnen worden opgegeven.

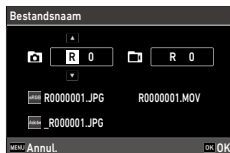

**3** Druk op .



**Memo** -----

- Wanneer [Kleurruimte] is ingesteld op [AdobeRGB], is de voorvoegsel van de bestandsnaam "\_" en wordt het eerste teken van de opgegeven tekenreeks gebruikt voor de bestandsnaam.

## Doorlopende nummering

In [Doorlopende nummering] in het  1-menu stelt u in of de doorlopende nummering voor map- en bestandsnamen wordt voortgezet wanneer een nieuwe map wordt aangemaakt of de geheugenkaart wordt verwisseld.



Opeenvolg. nummering	Wanneer een nieuwe map wordt gemaakt	Wanneer de geheugenkaart wordt vervangen	
	Bestand	Bestandsnaam	Bestand
Map en bestand	Doorgaan	Doorgaan	Doorgaan
Bestand	Doorgaan	Reset	Doorgaan
Uit	Reset	Reset	Reset

## Nummering terugzetten

Wanneer u na [Nummering resetten] in het  1-menu een nieuwe opname maakt, wordt een map met een nieuw mapnummer aangemaakt en begint de bestandsnummering bij 0001.





### **Memo** .....

- Wanneer het bestandsnummer het nummer 9999 bereikt, dan wordt een nieuwe map gemaakt en het bestandsnummer teruggezet.
- Zonder geheugenkaart wordt het bestandsnummer van opnames in het interne geheugen gereset.

## De copyrightinformatie instellen

U kunt de copyrightinformatie instellen die is ingesloten in de Exif-gegevens.

**1** Selecteer [Copyright-informatie] in het  1-menu en druk op . Het scherm [Copyrightinformatie] verschijnt.

**2** Selecteer [Aan] of [Uit] in [Insluiten auteursrechtgegevens] en druk vervolgens op **OK**.



**3** Druk op  bij [Copyrighthouder]. Het scherm voor tekstinvoer verschijnt.



**4** Voer de naam van de rechthebbende in.

U kunt maximaal 32 alfanumerieke single-byte karakters en symbolen invoeren.

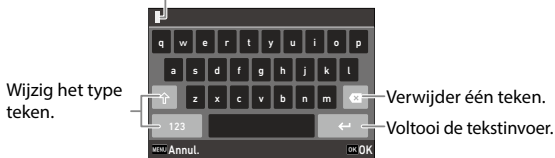
Cursor voor tekstinvoer



De volgende bedieningshandelingen zijn beschikbaar.

	Verplaatst de tekstselectiecursor.
	Verplaatst de tekstselectiecursor omhoog en omlaag.
	Verplaatst de tekstselectiecursor naar rechts en links.
<b>OK</b> / <b>ADJ</b>	Voert een karakter in dat is geselecteerd met de tekstselectiecursor.

Je kunt ook het aanraakscherm gebruiken voor de bediening.

**5** Voer de tekst in, verplaats de tekstselectiecursor naar ← en druk vervolgens op **OK**.

Het bevestigingsscherm verschijnt.

**6** Druk op **OK** nadat u de ingevoerde naam hebt gecontroleerd.

Het scherm van stap 2 verschijnt opnieuw.



**Memo** -----

- U kunt de Exif-informatie controleren in [Gedetailleerde info. Display] (p.21) in de afspeelmodus.

## Optionele accessoires aansluiten

### Conversielens/lensadapter

Verwijder de ringkap voordat u de groothoekconversielens (GW-4) en lensadapter (GA-3) gebruikt.

Raadpleeg voor informatie over het gebruik van optionele accessoires de gebruiksaanwijzing die bij elk product wordt geleverd.

#### De ringkap verwijderen

Schakel de camera uit en draai de kap linksom totdat u deze kunt verwijderen. Raak de converterpennen niet aan (①). Om de lensadapter te verwijderen, draait u deze op dezelfde manier linksom.

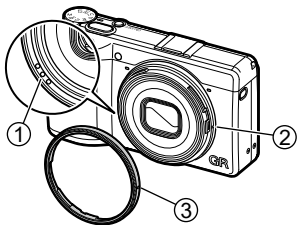

#### De ringkap bevestigen

Breng, bij een uitgeschakelde camera, de markering op de ringkap (③) op één lijn met de markering op het camerahuis (②) en draai de ringkap rechtsom totdat u een klik hoort.



#### Voorzichtig



- Als je een lensadapter gebruikt, gebruik dan altijd de lensadapter GA-3. Als andere adapters worden gebruikt, worden de oorspronkelijke optische prestaties van de camera niet verkregen.

## Voedingsbron



Probleem	Oorzaak	Oplossing	Pagina
De camera kan niet worden ingeschakeld.	De batterij is niet geplaatst.	Laad de batterij op en plaats deze op de juiste wijze in de camera.	p.42
	De batterij is leeg.		
	De batterij is andersom geplaatst.		
	De batterij is niet verenigbaar met de camera.	Gebruik de speciale oplaadbare batterij (DB-120).	—
	De netvoedingsadapter is niet juist aangesloten.	Sluit de netvoedingsadapter juist aan.	—
De camera schakelt zichzelf uit tijdens gebruik.	De functie [Automatisch uitschakelen] is geactiveerd omdat de camera gedurende een bepaalde tijd niet gebruikt is.	Schakel de camera weer in.	p.44
	De batterij is leeg.	Laad de batterij op.	p.42
De camera kan niet worden uitgeschakeld.	De camera vertoont een storing.	Haal de batterij uit de camera en plaats deze weer terug.	p.40
De indicator voor een bijna lege batterij wordt weergegeven of de camera wordt zelfs uitgeschakeld wanneer een volledig opgeladen batterij is geplaatst.	De batterij is niet verenigbaar met de camera.	Gebruik de speciale oplaadbare batterij (DB-120).	—
De batterij kan niet worden opgeladen.	De batterij is defect.	Vervang de batterij dan.	—
	De batterij is heet.	Laat de batterij afkoelen tot omgevingstemperatuur.	—

Probleem	Oorzaak	Oplossing	Pagina
De batterij raakt snel leeg.	De omgevings-temperatuur is zeer hoog of zeer laag.	—	—



## Opnamen maken

Probleem	Oorzaak	Oplossing	Pagina
Er kunnen geen opnamen worden gemaakt door op <b>SHUTTER</b> te drukken.	De batterij is leeg.	Laad de batterij op.	p.42
	De camera wordt uitgeschakeld of staat niet in de opnamestand.	Schakel de camera in of druk op <b>SHUTTER</b> om de camera in de opnamestand te zetten.	p.44
	De geheugenkaart is niet geformatteerd.	Voer [Formatteren] uit in menu  1.	p.46
	De geheugenkaart is vol.	Plaats een nieuwe kaart of verwijder niet-benodigde bestanden.	p.98
	De geheugenkaart heeft het einde van zijn levensduur bereikt.	Plaats een nieuwe geheugenkaart.	—
	De contacten van de geheugenkaart zijn vuil.	Maak deze schoon met een zachte, droge doek.	—
Opnamen kunnen niet worden gecontroleerd nadat deze zijn gemaakt.	De bevestigingstijd is te kort.	Wijzig de instelling van [Weergavetijd] van [Momentcontrole] in menu  3.	p.135

Probleem	Oorzaak	Oplossing	Pagina
De monitor is leeg.	De helderheid van de monitor is donker.	Wijzig de helderheid van de monitor in menu  3.	p.136
	De monitor is uit.	Druk op <b>DISP</b> om de monitor in te schakelen.	p.20
	Er is een audiovisueel apparaat aangesloten op de camera.	Verwijder de kabel uit de camera.	p.97
De camera kan niet scherp stellen in de autofocusstand.	De lens is vuil.	Maak deze schoon met een zachte, droge doek.	—
	Het onderwerp bevindt zich niet in het midden van het kader.	Vergrendel de scherpstelling om opnamen te maken.	—
	Het onderwerp is niet geschikt voor autofocus.	Vergrendel de scherpstelling of zet de scherpstelstand op [MF] voor het maken van opnamen.	p.65
	Het onderwerp is te dichtbij.	Gebruik de macrostand of maak de afstand tussen uzelf en het onderwerp groter.	p.66
Opnamen zijn wazig.	De camera werd bewogen toen <b>SHUTTER</b> werd ingedrukt.	Houd de camera vast met uw ellebogen tegen uw lichaam aangedrukt, of gebruik een statief.	—
	Bij het fotograferen op een donkere plek wordt de sluitertijd langer en worden opnamen gemakkelijk onscherp.	Gebruik een flitser of selecteer een hogere ISO-gevoeligheid voor [ISO-instelling].	p.71 p.70
De flitser gaat niet af.	U hebt een functie geselecteerd die de werking van de flitser blokkeert.	Controleer de instellingen en cameramodus.	—
De flitser verlicht het onderwerp niet.	Het onderwerp is te donker.	Pas de flitsbelichting aan.	p.72
	De flitsintensiteit is niet geschikt.		



Probleem	Oorzaak	Oplossing	Pagina
Opnamen zijn te helder.	De flitsintensiteit is niet geschikt.	Pas de flitsbelichting aan, ga verder van het onderwerp staan of gebruik een andere lichtbron.	p.72
	De helderheid van de monitor is niet geschikt.	Wijzig de helderheid van de monitor in menu  3.	p.136
Opnamen zijn te donker.	De helderheid van de monitor is niet geschikt.	Wijzig de helderheid van de monitor in menu  3.	p.136
	De belichtingscorrectie is ingesteld op een negatieve waarde.	Wijzig de waarde van de belichtingscorrectie.	p.53
De helderheid van de monitor verandert tijdens autofocus.	De omgevingsverlichting is zwak of verschilt van die welke wordt gebruikt voor autofocus.	Dit is normaal en duidt niet op een storing.	—
De indicators voor elektronische waterpas worden niet weergegeven.	De indicators voor elektronische waterpas zijn verborgen.	Controleer de [opname-informatie. Display] instelling in het  3-menu.	p.134
De opname is niet horizontaal hoewel de niveau-indicator liet zien dat de camera horizontaal werd gehouden.	De camera werd bewogen tijdens het maken van opnamen omdat u zich op een bewegend object bevond of vanwege andere oorzaken.	Beweeg de camera niet tijdens het maken van opnamen.	—
	Het onderwerp is niet horizontaal.	Controleer het onderwerp.	—

## Weergave/verwijderen

Probleem	Oorzaak	Oplossing	Pagina
De opnamegegevens worden niet weergegeven.	De informatieweergave is ingesteld op [Geen infoweergave].	Druk op <b>DISP</b> om de informatie op het scherm te wijzigen.	p.20
Op opnamen verschijnen stof- of vuildeeltjes.	De sensor is vuil of stoffig.	Voer [Stofreiniging] uit in het  9 menu. U kunt de stofreiniging instellen zodat deze automatisch wordt uitgevoerd bij het in- en uitschakelen van de camera.	—
In de opname verschijnen pixeldefecten zoals heldere en donkere plekken.	Er zijn defecte pixels in de sensor.	Voer [Pixeltoewijzing] uit in het  9-menu. Het corrigeren van defecte pixels duurt ongeveer 30 seconden, dus zorg dat u een volledig opgeladen batterij gebruikt.	—
Opnamen worden niet weergegeven op een audiovisueel apparaat.	De kabel is niet juist aangesloten.	Volg de juiste procedure om de kabel aan te sluiten.	p.97
	De inganginstelling van het audiovisuele apparaat is niet juist.	Controleer de instellingen van het audiovisuele apparaat.	—
De opnamen op de geheugenkaart kunnen niet worden weergegeven. Opnames worden niet weergegeven op het scherm.	De geplaatste geheugenkaart is niet met deze camera geformatteerd.	Plaats een geheugenkaart die is geformatteerd met [Formatteren] in het  1-menu van deze camera.	p.46
	De contacten van de geheugenkaart zijn vuil.	Maak deze schoon met een zachte, droge doek.	—
	De kaart vertoont een storing.	Er is geen probleem met de camera als u opnames van een andere geheugenkaart met deze camera kunt afspelen. Gebruik geen geheugenkaart die een probleem vertoont.	—

Probleem	Oorzaak	Oplossing	Pagina
De monitor werd uitgeschakeld.	De batterij is leeg.	Laad de batterij op.	p.42
	De functie [Automatisch uitschakelen] is geactiveerd omdat de camera gedurende een bepaalde tijd niet gebruikt is.	Schakel de camera weer in.	p.44
Bestanden kunnen niet worden verwijderd.	U hebt [Beveiligen] ingesteld voor de bestanden.	Annuleer de beveiliging met [Beschermen] in het  2-menu.	p.100

## Overige

Probleem	Oorzaak	Oplossing	Pagina
De geheugenkaart kan niet worden geplaatst.	Er werd geprobeerd om de geheugenkaart andersom in de camera te plaatsen.	Plaats de geheugenkaart zodanig dat deze met de juiste zijde naar de camera is gericht.	p.40
De bedienings-elementen van de camera werken niet.	De batterij is leeg.	Laad de batterij op.	p.42
	De camera vertoont een storing.	Zet de camera uit en terug aan.	p.44
Haal de batterij uit de camera en plaats deze weer terug. Als u de netvoedingsadapter gebruikt, sluit deze dan weer aan.		p.40	
De datum is niet juist ingesteld.	De datum en tijd zijn niet juist ingesteld.	Stel de datum en tijd in menu  10 juist in.	p.45
De datuminstelling is gereset.	De batterij werd verwijderd.	De datuminstelling gaat verloren indien de batterij langer dan vijf dagen uit de camera wordt gehouden. Stel de datum en tijd in menu  10 juist in.	p.45

Foutbericht	Beschrijving
Geheugenkaart vol.	De geheugenkaart is vol en er kunnen geen opnamen meer worden opgeslagen. Plaats een nieuwe geheugenkaart of verwijder onnodige bestanden. (p.98)
Intern geheugen is vol.	Het interne geheugen is vol en er kunnen geen opnamen meer worden opgeslagen. Plaats een geheugenkaart of verwijder onnodige bestanden. (p.98)
Geen afbeelding.	Er zijn geen opnames die kunnen worden afgespeeld op het geheugenkaartje en het interne geheugen.
Geen geheugenkaart in camera.	Er is geen geheugenkaart in de camera geplaatst.
Geheugenkaartfout.	De geheugenkaart vertoont een probleem, en er kunnen geen opnamen worden gemaakt of weergegeven. Je kunt de beelden misschien afspelen met een computer.
Interne geheugenfout.	Het interne geheugen heeft een probleem. Formateer het interne geheugen. (p.46)
Geheugenkaart is niet geformatteerd.	De door u gebruikte geheugenkaart is niet geformatteerd of is eerder op een ander apparaat gebruikt en is niet compatibel met deze camera. Formateer de kaart met deze camera voordat u de kaart in gebruik neemt. (p.46)
Geheugenkaart is niet bruikbaar.	Er is een geheugenkaart geplaatst die niet compatibel is met deze camera.
Kan de afbeelding niet opslaan.	Er is een probleem met de geheugenkaart of het interne geheugen en het beeld kan niet worden opgeslagen.
Beeldmap kon niet gemaakt worden.	Het hoogste mapnummer (999) wordt gebruikt, er kunnen geen opnamen meer worden opgeslagen. Plaats een nieuwe geheugenkaart of formateer de geheugenkaart of het interne geheugen. (p.46)
Deze afbeelding beeld kan niet worden weergegeven.	U probeert een opname weer te geven met een indeling die niet wordt ondersteund door deze camera. Je kunt de beelden misschien afspelen met een computer.

Foutbericht	Beschrijving
Deze afbeelding kan niet worden vergroot.	U probeert een opname te vergroten die niet kan worden vergroot.
Deze afbeelding kan niet worden verwerkt.	Dit bericht verschijnt wanneer u een functie probeert uit te voeren in het menu  3 voor beelden die met andere camera's zijn gemaakt, of [Grootte aanpassen] of [Bijsnijden] voor beelden met minimale bestandsgrootte.
Deze functie is niet geschikt voor batchverwerking van meerdere opnamen.	Verwerk elke afbeelding één voor één.
Deze functie is in deze modus niet beschikbaar.	Stel de functie in na het overschakelen naar de  -modus. U kunt ook [Vliegtuigmodus] instellen op [Uit] in het  6-menu.
Deze functie is niet beschikbaar, behalve in gebruikersmodus.	Stel de functie in nadat u de modusknop op <b>U1</b> , <b>U2</b> of <b>U3</b> hebt gezet.
De camera wordt uitgeschakeld om oververhitting te voorkomen.	De camera schakelt zichzelf uit omdat de interne temperatuur te hoog is. Laat de camera uitgeschakeld totdat deze is afgekoeld voordat u de camera weer inschakelt.
Het bijwerken is mislukt.	De update kon niet juist worden uitgevoerd. Zet de camera uit en weer aan en voer de update opnieuw uit.
Firmware bijwerken onmogelijk. Er is een probleem met het bestand voor de update van de firmware.	Er is een probleem met het bestand voor de update van de firmware. Download opnieuw het updatebestand en voer vervolgens de update uit.
Onvoldoende batterijvermogen over om Pixel Mapping te activeren.	Deze berichten verschijnen als u een functie probeert uit te voeren terwijl het batterijniveau onvoldoende is. Plaats een volledig opgeladen batterij.
Onvoldoende batterijvermogen over om de firmware bij te werken.	
Er is onvoldoende batterijstroom over om de fabrieksinstellingen te herstellen.	

Foutbericht	Beschrijving
Koppeling mislukt. Controleer de actiemodus.	Bluetooth®-koppeling mislukt. Controleer de instellingen. (p.118)
Koppeling mislukt. Controleer de vliegtuigmodus.	
Koppelen mislukt omdat de camera momenteel is aangesloten via USB.	

## Belangrijkste specificaties

### Camera

<b>Objectief</b>	Objectief-constructie	7 elementen in 5 groepen (3 asferische lenzen)
	Brandpuntsafstand en diafragma	18,3 mm (circa. 28 mm met 35 mm-equivalent van brandpuntsafstand) / F2.8 t/m F16
<b>Beeldopname-eenheid</b>	Beeldsensor	Type: Monochrome, CMOS Formaat: 23,3 mm × 15,5 mm
	Effectief aantal pixels	Ca. 25,74 megapixels
	Gevoeligheid (standaard-uitvoer)	ISO 160 t/m ISO 409600: Auto (ISO automatische ondergrens/bovengrens en minimum sluitertijd kunnen worden ingesteld), Handmatig
	Beeldstabilisatie	Beeldstabilisatie door sensorverschuiving "SR" (5-assig)
	AA-filtersimulator	Vermindering van moiré met de SR-eenheid (Uit, Laag, Hoog)
	Sensor stofvrij maken	Reiniging beeldsensor via ultrasonische vibraties "DR II"

<b>Bestandsindelingen</b>	Stilstaand beeld	Bestandsindeling: RAW (DNG) 14bit, JPEG (compatibel met Exif 2.3), compatibel met DCF 2.0 Kleurruimte: sRGB, AdobeRGB Opnameresolutie: [3:2] L (26M: 6192 × 4128) M (16M: 4944 × 3296) S (8.2M: 3504 × 2336) XS (2.5M: 1920 × 1280) [4:3] L (23M: 5504 × 4128) M (15M: 4400 × 3296) S (7.3M: 3120 × 2336) XS (2.8M: 1920 × 1440) [1:1] L (17M: 4128 × 4128) M (11M: 3296 × 3296) S (5.5M: 2336 × 2336) XS (1.6M: 1280 × 1280) [16:9] L (22M: 6192 × 3480) M (14M: 4944 × 2784) S (6.9M: 3504 × 1968) XS (2.1M: 1920 × 1080)
	Video	Bestandsindeling: MPEG4 AVC/H.264 (MOV) Opnameresolutie: Full HD (1920 × 1080, 60p/30p/24p) Geluidsopname: Ingebouwde stereomicrofoon Opnametijd: Tot 4 GB of 25 minuten; het opnemen wordt automatisch stopgezet als de interne temperatuur van de camera te hoog wordt.
	Opslagmedium	Intern geheugen (ca. 53 GB), microSD/microSDHC/microSDXC-geheugenkaart (microSDHC-geheugenkaart en microSDXC-geheugenkaart voldoen aan UHS-I-normen)

<b>Focus</b>	Type	Hybride AF (beeldvlakfasedetectie en contrastdetectie)
	Focusinst.	Auto-area AF, Zone Select AF, Select AF, Pinpoint AF, Tracking AF, Continuous AF, MF, Snap (0,3 m, 1 m, 1,5 m, 2 m, 2,5 m, 3,5 m, 5 m, ∞), ∞
	Focus Begrenzer	Dichtbij, Verre kant, Uit
	Opn. bij voll. indr.	Opname door te focussen op de Snap-afstand met een enkele druk op de ontspanknop of een aanraking op het scherm
	Gezichts-/ oogherkenning	Aan, Alleen auto AF-gebruik, Uit
	Scherpstelbereik (vanaf lenszijde)	Normale modus: Ca. 0,1 m tot ∞ Macrostand: Ca. 0,06 tot 0,15 m
<b>Belichtingsregeling</b>	Belichtingsfunctie	Programma AE, Diafragmaprioriteit AE, Sluittertijdprioriteit AE, Snapafstandprioriteit AE, Handmatige belichting
	Lichtmetingsstand	Multi-segmentmeting, centrum-georiënteerde meting, spotmeting, highlight-georiënteerde meting
	Sluittertijd	1/4000 tot 30 sec. (beperkt door diafragma - F2.8: tot 1/2500 sec., F5.6 of hoger: tot 1/4000 sec.), Timed exposure (10 sec. tot 20 min.), Bulb, Tijd <ul style="list-style-type: none"> <li>• Met de elektronische sluiters kunt u een sluitertijd instellen tot 1/16000 seconde.</li> </ul>
	Belichtingscorrectie	Stilstaand beeld: ±5 EV, 1/3 EV-stappen Film: ±2 EV, 1/3 EV-stappen
<b>Transportstand</b>	Opname-transport	Enkelbeeldopname, Continuopname, Bracketing, Meerdere opnamen, Intervalopname, Intervalcompositie
	Zelfontspanner	10 sec., 2 sec., Uit

<b>Opname- functies</b>	Bijsnijden	Uit, 35mm, 50mm
	Beeldregeling	Standaard, Stevig, Zacht, Hoog contrast, Korrelig, HDR-toon, Aangepast 1, Aangepast 2, Aangepast 3 Aanpassingsparameters: Aanpassing hoge/lage tonen, Contrast, Contrast (hooglichten), Contrast (schaduwen), Scherpste, Schaduwverloop, Helderheid, Toning, Korreligheid, HDR-toonaanpassing <ul style="list-style-type: none"> <li>• De instelbare parameters variëren afhankelijk van de geselecteerde opname-instelling.</li> </ul>
	Correctie dynamisch bereik	Overbelichtingscorrectie, Schaduwcorrectie
	Ruisonderdrukking	Ruisonderdrukking bij lange sluitertijd, Ruisonderdrukking bij hoge ISO-waarde
	Horizon-correctie	SR Aan: Correctie tot 1 graad SR Uit: Correctie tot 1,5 graden
	Roodfilter	Aan, Uit
	Scherm	Weergavevergroting (4x, 16x), Rastergids (3x3-raster, 4x4-raster), Histogram, Highlightwaarschuwing, Elektronisch waterpas
<b>Weergave- functies</b>	Weergavebeeld	Weergave van enkele afbeelding, weergave van meerdere afbeeldingen (20 afbeeldingen, 48 afbeeldingen), weergavevergroting (tot 16x; 100%-weergave en snelle zoomweergave beschikbaar), histogram (Y-histogram), rasterlijnen (3x3-raster, 4x4-raster), overbelichtingswaarschuwing, automatische afbeeldingsrotatie, mapweergave, filmstripdisplay met kalender
	Aanpassing basisparameters	Aanpassingsparameters: Helderheid, Kleurtoon, Contrast, Scherpste
	RAW-ontwikkeling	Opties voor RAW-afbeeldingsselectie: Enkel beeld, Meerdere beelden, Beelden in de geselecteerde map, Beelden op de geselecteerde opnamedatum RAW-ontwikkelingsparameters: JPEG-opgenomen pixels, beeldverhouding, kleuruimte, beeldregeling, randverlichtingscorrectie, gevoeligheid, ruisonderdrukking bij hoge ISO, schaduwcorrectie
	Bewerken	Verwijderen, Beveiligen, Beeldrotatie, Kopiëren van beeld, Bestandsoverdracht, Formaat wijzigen, Bijsnijden (beeldverhouding en schuine aanpassingen beschikbaar), Niveauaanpassing, Film bewerken (Knippen, Splitsen), Filmframe opslaan als JPEG-bestand

<b>LCD-monitor</b>	Type	3,0-inch TFT-kleuren-LCD met brede kijkhoek (beeldverhouding: 3:2) met luchtspleetloos gehard glas, Ca. 1037K dots
	Aanraakscherm	Type capacitieve detectie
	Aanpassingen	Heldheid, verzadiging, blauw/amber, groen/magenta, instelling voor buitenaanzicht (automatisch, handmatig (±2 stappen))
<b>Draadloze LAN-communicatie</b>	Standaards	2,4 GHz: IEEE802.11 b/g/n/ax 5,2 GHz: IEEE802.11 a/n/ac/ax (niet beschikbaar in sommige regio's) 5,8 GHz: IEEE802.11 a/n/ac/ax (niet beschikbaar in sommige regio's)
	Frequentiebandbereik	2,4 GHz: 2400 tot 2483,5 MHz 5,2 GHz: 5150 tot 5250 MHz (niet beschikbaar in sommige regio's) 5,8 GHz: 5725 tot 5850 MHz (niet beschikbaar in sommige regio's)
	Bandbreedte	2,4 GHz: 20 MHz 5,2 GHz: 20/40/80 MHz 5,8 GHz: 20/40/80 MHz
	Beveiliging	Authenticatie: WPA2™, WPA3™ Encryptie: AES
<b>Bluetooth® Communicatie</b>	Standaards	Bluetooth® v5.3 (Bluetooth Low Energy)
	Frequentiebandbereik	2400 tot 2483,5 MHz
<b>Interfaces</b>	USB Type-C	Batterij opladen/voeding (bij gebruik van een optionele AC-adapter), gegevensoverdracht (MTP), video-uitvoer (DisplayPort™ over USB-C (DisplayPort Alternative Mode))
	Flitsschoen	Compatibel met speciale flitsers Flitsstand: Flitser aan, Flitser aan+rode-ogenreductie, Langzame synchronisatie, Langzame synchronisatie+rode-ogenreductie Flitseruitvoer: AUTO (1/1, 1/4)
	Lens-adapterpen	Beschikbaar

<b>Voedingsbron</b>	Batterijtype	Oplaadbare batterij DB-120
	Netvoedingsadapter	Netadapter compatibel met USB Power Delivery, netadapter (K-AC166; optioneel) <ul style="list-style-type: none"> <li>De camera is compatibel met USB Power Delivery, maar is niet gecertificeerd met het USB Implementers Forum-logo.</li> </ul>
	Levensduur batterij	Aantal opnamen dat kan worden gemaakt: Circa 250 opnamen <ul style="list-style-type: none"> <li>Dit is volgens het resultaat van testen in overeenstemming met de CIPA-standaard met een volledig opgeladen oplaadbare batterij bij een temperatuur van 23°C (73°F). Feitelijke resultaten kunnen verschillen afhankelijk van de opname-omstandigheden.</li> </ul> Weergavetijd: Ca. 240 min <ul style="list-style-type: none"> <li>Dit is volgens het resultaat van RICOH interne tests. Feitelijke resultaten kunnen verschillen afhankelijk van de opname-omstandigheden.</li> </ul>
<b>Afmetingen en gewicht</b>	Afmetingen	Ca. 109,4 mm (B) × 61,1 mm (H) × 32,7 mm (D) (4,3 in. (B) × 2,4 in. (H) × 1,3 in. (D)) (exclusief bedieningselementen en uitsteeksels) Dikte van het objectiefgedeelte: 31,3 mm (1,2 in.) Dikte van het bodysegment: 24,5 mm (1,0 in.)
	Gewicht	Ongeveer 262 g (inclusief de meegeleverde batterij en microSD-geheugenkaart) Ca. 228 gram (alleen behuizing)
<b>Inbegrepen accessoires</b>		Oplaadbare batterij DB-120, USB-kabel I-USB198, handriem O-ST198
<b>Taal</b>		English, French, German, Spanish, Portuguese, Italian, Dutch, Danish, Swedish, Finnish, Polish, Czech, Hungarian, Turkish, Greek, Russian

## Opladbare batterij DB-120

Nominale spanning	3,85 V
Nominale capaciteit	1800 mAh, 6,93 Wh
Bedrijfstemperatuur	0 t/m 40 °C (32 t/m 104 °F)
Opslagtemperatuur	-20 tot 45°C (4 tot 113°F)
Afmetingen	40,9 mm (B) × 35,4 mm (H) × 10,75 mm (D) (1,6 in. (B) × 1,4 in. (H) × 0,4 in. (D))
Gewicht	Ca. 33 g

## Beeldopslagcapaciteit

De volgende tabel geeft een overzicht van het aantal foto's en (in seconden) de opnameduur van video's die in diverse indelingen kunnen worden opgeslagen in het interne geheugen en op een geheugenkaart.

### Stilstaand beeld

Bestands-indeling/ JPEG-resolutie	Verhoudingen	Brandpunts-afstand*1	Opnameresolutie	Intern geheugen 53 GB	Geheugen-kaart 64 GB
L	3:2	—	26M: 6192 × 4128	2.911	3.267
	4:3	—	23M: 5504 × 4128	3.261	3.660
	1:1	—	17M: 4128 × 4128	4.338	4.869
	16:9	—	22M: 6192 × 3480	3.443	3.864
M	3:2	—	16M: 4944 × 3296	4.519	5.071
	4:3	—	15M: 4400 × 3296	5.103	5.728
	1:1	—	11M: 3296 × 3296	6.778	7.607
	16:9	—	14M: 4944 × 2784	5.355	6.011
S	3:2	—	8.2M: 3504 × 2336	8.853	9.936
	4:3	—	7.3M: 3120 × 2336	9.859	11.066
	1:1	—	5.5M: 2336 × 2336	13.146	14.754
	16:9	—	6.9M: 3504 × 1968	10.581	11.875
XS	3:2	—	2.5M: 1920 × 1280	27.114	30.431
	4:3	—	2.8M: 1920 × 1440	25.519	28.641
	1:1	—	1.6M: 1280 × 1280	39.439	44.264
	16:9	—	2.1M: 1920 × 1080	33.371	37.454

Bestands- indeling/ JPEG-resolutie	Verhoudingen	Brandpunts- afstand*1	Opnameresolutie	Intern geheugen 53 GB	Geheugen- kaart 64 GB	
RAW	3:2	28 mm	26M: 6192 × 4128	937	1.051	
		35 mm	16M: 4944 × 3296	979	1.099	
		50 mm	8.2M: 3504 × 2336	1.018	1.142	
	4:3	28 mm	23M: 5504 × 4128	949	1.065	
		35 mm	15M: 4400 × 3296	985	1.106	
		50 mm	7.3M: 3120 × 2336	1.020	1.145	
	1:1	28 mm	17M: 4128 × 4128	974	1.094	
		35 mm	11M: 3296 × 3296	1,004	1,127	
		50 mm	5.5M: 2336 × 2336	1.030	1.156	
	16:9	28 mm	22M: 6192 × 3480	955	1.072	
		35 mm	14M: 4944 × 2784	990	1.111	
		50 mm	6.9M: 3504 × 1968	1.023	1.148	
	RAW+	3:2	28 mm	26M: 6192 × 4128	708	795
			35 mm	16M: 4944 × 3296	804	903
			50 mm	8.2M: 3504 × 2336	913	1.025
4:3		28 mm	23M: 5504 × 4128	736	826	
		35 mm	15M: 4400 × 3296	826	927	
		50 mm	7.3M: 3120 × 2336	926	1.040	
1:1		28 mm	17M: 4128 × 4128	796	893	
		35 mm	11M: 3296 × 3296	874	981	
		50 mm	5.5M: 2336 × 2336	957	1.074	
16:9		28 mm	22M: 6192 × 3480	747	839	
		35 mm	14M: 4944 × 2784	835	938	
		50 mm	6.9M: 3504 × 1968	932	1.047	

\*1 35 mm-equivalent van brandpuntsafstand

## Video

Resolutie	Verhoudingen	Beeldsnelheid	Opname-resolutie	Intern geheugen 53 GB	Geheugenkaart 64 GB
Full HD	16:9	60p	1920 × 1080	1:26'56"	1:37'38"
		30p		2:50'51"	3:11'53"
		24p		3:31'44"	3:57'48"



### Memo

- De cijfers voor films geven de totale opnametijd weer die kan worden opgenomen. De maximale opnameduur per opname is 25 minuten of het equivalent van 4 GB.
- Het aantal opnames dat gemaakt kan worden, kan afwijken van het aantal opnames dat op het scherm wordt weergegeven.
- De opslagcapaciteit varieert al naargelang de opnameomstandigheden en de capaciteit van het geheugen.

## Besturingsomgeving

Van de USB-verbinding tussen de camera en een computer is bevestigd dat deze werkt met de volgende besturingsystemen.

Windows®	Windows® 11, Windows® 10
Mac	macOS 26 Tahoe, macOS 15 Sequoia, macOS 14 Sonoma, macOS 13 Ventura, macOS 12 Monterey, macOS 11 Big Sur

## **Gebruik van de camera in het buitenland**

Raadpleeg de productpagina en FAQ op de website van RICOH IMAGING voor de gebruiksvoorwaarden en belangrijke punten waar u op moet letten als u de camera in het buitenland gebruikt.

## Camera

- Laat de camera niet vallen en stel deze niet bloot aan schokken.
- Let erop dat de camera niet tegen objecten aan stoot wanneer u de camera bij u draagt. Let vooral op de lens en monitor.
- De batterij kan bij langdurig gebruik heet worden. Wacht totdat de batterij is afgekoeld voordat u deze uit de camera verwijdt.
- De monitor is onder direct zonlicht mogelijk moeilijk leesbaar.
- Het kan gebeuren dat de helderheid van de monitor wisselend is of dat de monitor pixels bevat die niet oplichten of die altijd oplichten. Dit komt bij veel LCD-monitors voor en duidt niet op een storing.
- Oefen geen kracht uit op de monitor.
- Abrupte temperatuurswisselingen kunnen leiden tot condensatie, wat tot gevolg heeft dat binnen in de lens zichtbare condensatie optreedt of dat de camera defect raakt. Dit kunt u voorkomen door de camera in een plastic zak te doen om de temperatuursverandering te vertragen, en de camera pas uit de zak te halen nadat de lucht in de tas dezelfde temperatuur heeft bereikt als de temperatuur van de omgeving.
- Voorkom beschadiging van de camera door geen voorwerpen in de gaatjes van de microfoon- en luidsprekerafdekplaten te steken.
- Laat de camera niet nat worden. Bedien de camera ook niet met natte handen. Als u deze voorzorgsmaatregel niet in acht neemt, kan dit leiden tot een storing van de camera of een elektrische schok.
- Maak een testopname om te controleren of de camera goed werkt voordat u deze in gebruik neemt voor belangrijke gebeurtenissen zoals een reis of trouwfeest. Het verdient aanbeveling om deze handleiding en reservebatterijen bij de hand te houden.



### ***Omstandigheden die condensatie kunnen veroorzaken***-----

- Als u naar een andere ruimte gaat met een sterk afwijkende temperatuur
- Als de vochtigheid hoog is
- In een koude kamer nadat de verwarming is ingeschakeld, of waar de camera wordt blootgesteld aan koude lucht uit een airconditioner of ander apparaat

## Oplaadbare batterij DB-120

- Dit is een lithium-ionbatterij.
- De batterij wordt bij aankoop niet volledig opgeladen geleverd. Let erop dat u de batterij eerst oplaadt.
- Open of beschadig de batterij niet. Anders kan dit leiden tot brand of letsel. Laat de batterij niet warmer worden dan 60 °C (140 °F) en stel de batterij niet bloot aan vuur.
- Vanwege de batterij-eigenschappen kan de gebruikstijd van een batterij korter worden als deze wordt gebruikt in een koude omgeving, zelfs wanneer de batterij volledig opgeladen is. Houd in dat geval de batterij warm in uw jaszak of houd een reservebatterij gereed.
- Verwijder de batterij uit de camera of batterijlader wanneer u deze niet gebruikt. Er kan een kleine hoeveelheid stroom uit de batterij lekken, zelfs wanneer de stroom uitgeschakeld is. Hierdoor vindt een excessieve ontlading plaats en wordt de batterij onbruikbaar. De datum- en tijdstelling gaat verloren als u de batterij langer dan vijf dagen uit de camera houdt. Stel in dat geval opnieuw de datum en tijd in wanneer u de camera weer gebruikt.
- Als u de batterij langere tijd niet gebruikt, laad de batterij dan éénmaal per jaar gedurende 15 minuten op voordat u deze weer opbergt.
- Bewaar de batterij op een droge, koele plaats met een omgevingstemperatuur tussen 15°C en 25°C. Bewaar de batterij niet bij extreem hoge en extreem lage temperaturen.
- Laad de batterij niet onmiddellijk opnieuw op nadat u de batterij hebt opgeladen.
- Laad de batterij op bij een omgevingstemperatuur tussen 10 °C en 40 °C (50 °F en 104 °F). De batterij kan verslechteren als u deze oplaadt bij een hoge temperatuur. Opladen bij een lage temperatuur kan verhinderen dat de batterij volledig wordt opgeladen.
- Als de batterij volledig opgeladen is, maar de gebruikstijd erg kort wordt, dan heeft de batterij het einde van zijn levensduur bereikt. Vervang ze door een nieuwe batterij. Zorg ervoor dat u een vervangende batterij gebruikt die wordt aanbevolen door RICOH IMAGING.
- De oplaadtijd met de meegeleverde USB-kabel (I-USB198) is ongeveer 2 uur (bij 25°C (77°F)).



### **Voorzichtig** -----

- Gebruik van andere batterijen kan leiden tot een explosie.
- Recycle gebruikte batterijen in een recyclebox bij uw plaatselijke elektronicawinkel of supermarkt.

# Onderhoud en opslag van uw camera

## Behandeling van de camera

- De beeldkwaliteit kan nadelig worden beïnvloed door vingerafdrukken en ander vreemd materiaal op de lens. Raak de lens niet met uw vingers aan.
- Verwijder stof of pluis met een commercieel verkrijgbare blower, of maak de lens voorzichtig schoon met een zacht, droog doekje.
- Reinig de camera grondig na gebruik op het strand of na het werken met chemicaliën.
- Raadpleeg in het onwaarschijnlijke geval van een storing het dichtstbijzijnde servicecentrum of de dichtstbijzijnde dealer.
- De camera bevat circuits met hoge voltages. Demonteer de camera niet.
- Stel de camera niet bloot aan vluchtige stoffen zoals verdunner, benzine of pesticiden. Anders kan dit leiden tot schade aan de camera of de coatings hiervan.
- Op de monitor komen gemakkelijk krassen. Raak de monitor niet aan met harde voorwerpen.
- Reinig de monitor door deze schoon te vegen met een zacht doekje dat is bevochtigd met een kleine hoeveelheid monitorreiniger die geen organische oplosmiddelen bevat.

7

Bijlage

## Opbergen

- Berg de camera niet op plaatsen op waar deze wordt blootgesteld aan:
  - Extreme hitte of vochtigheid, grote schommelingen in temperatuur of vochtigheid
  - Stof, vuil, zand
  - Zware trillingen
  - Langdurig contact met chemicaliën, waaronder pesticiden, of met vinyl- of rubberproducten
  - Sterke magnetische velden (bijvoorbeeld in de nabijheid van een monitor, transformator of magneet)
- Remove the battery if the camera is left unused for a long period of time.

## Voordat u de camera reinigt

- Zorg ervoor dat u de camera uitschakelt.
- Verwijder de batterij en netvoedingsadapter uit de camera.

## Garantiebepalingen

Al onze camera's die via de erkende kanalen door de officiële importeur zijn ingevoerd en via de erkende handel worden gekocht, zijn tegen materiaal- en/of fabricagefouten gegarandeerd voor een tijdsduur van twaalf maanden na de datum van uw aankoop. Tijdens die periode worden onderhoud en reparaties kosteloos uitgevoerd, op voorwaarde dat de camera niet beschadigd is door vallen of stoten, ruwe behandeling, inwerking van zand of vloeistoffen, corrosie van batterijen of door chemische inwerking, gebruik in strijd met de bedieningsvoorschriften, of wijzigingen aangebracht door een niet-erkende reparateur. De fabrikant of zijn officiële vertegenwoordiger is niet aansprakelijk voor enige reparatie of verandering waarvoor geen schriftelijke toestemming is verleend en aanvaardt geen aansprakelijkheid voor schade als gevolg van vertraging en gedeerd gebruik voortvloeiend uit indirecte schade van welke aard dan ook, of deze nu veroorzaakt wordt door ondeugdelijk materiaal, slecht vakmanschap of enige andere oorzaak. Uitdrukkelijk wordt gesteld dat de verantwoordelijkheid van de fabrikant of zijn officiële vertegenwoordiger onder alle omstandigheden beperkt blijft tot het vervangen van onderdelen als hierboven beschreven. Kosten voortvloeiend uit reparaties die niet door een officieel servicecentrum zijn uitgevoerd, worden niet vergoed.

### Procedure tijdens de garantieperiode van 12 maanden

Een camera die defect raakt gedurende de garantieperiode van 12 maanden, moet worden geretourneerd aan de handelaar waar het toestel is gekocht, of aan de fabrikant. Als in uw land geen vertegenwoordiger van de fabrikant gevestigd is, zendt u het apparaat naar de fabriek met een internationale antwoordcoupon voor de kosten van de retourzending. In dit geval zal het vrij lang duren voordat het apparaat aan u kan worden geretourneerd, als gevolg van de ingewikkelde douaneformaliteiten. Wanneer de garantie op het apparaat nog van kracht is, zal de reparatie kosteloos worden uitgevoerd en zullen de onderdelen gratis worden vervangen, waarna het apparaat aan u wordt teruggezonden. Indien de garantie verlopen is, wordt het normale reparatietarief in rekening gebracht. De verzendkosten zijn voor rekening van de eigenaar. Indien uw camera gekocht is in een ander land dan waarin u tijdens de garantieperiode de reparatie wilt laten verrichten, kunnen de normale kosten in rekening worden gebracht door de vertegenwoordigers van de fabrikant in dat land. Indien u uw camera in dat geval aan de fabriek terugzendt, wordt de reparatie desalniettemin uitgevoerd volgens de garantiebepalingen. De verzend- en inklaringskosten zijn echter altijd voor rekening van de eigenaar. Teneinde de aankoopdatum indien nodig te kunnen bewijzen, gelieve u het garantiebewijs en de aankoopnota van uw camera gedurende ten minste één jaar te bewaren. Voordat u uw camera voor reparatie opstuurt, dient u zich ervan te vergewissen dat u de zending inderdaad hebt geadresseerd aan de fabrikant. Vraag altijd eerst een prijsopgave. Vraag altijd eerst een prijsopgave. Pas nadat u zich hiermee akkoord hebt verklaard, geeft u het servicecentrum toestemming de reparatie uit te voeren.

- **Deze garantiebepalingen zijn niet van invloed op de wettelijke rechten van de klant.**
- **De plaatselijke garantiebepalingen van onze distributeurs in sommige landen kunnen afwijken van deze garantiebepalingen. Wij adviseren u daarom kennis te nemen van de garantiekaart die u hebt ontvangen bij uw product ten tijde van de aankoop, of contact op te nemen met onze distributeur in uw land voor meer informatie en voor een kopie van de garantiebepalingen.**

### Conditions of RICOH IMAGING North America Warranty

1. RICOH IMAGING-producten die oorspronkelijk door RICOH IMAGING AMERICAS CORPORATION en RICOH IMAGING CANADA zijn gedistribueerd en via onze geautoriseerde distributiekanaal zijn aangekocht, worden door RICOH IMAGING AMERICAS CORPORATION en RICOH IMAGING CANADA gegarandeerd aan de oorspronkelijke eindkoper gedurende een periode van één jaar vanaf de aankoopdatum tegen defecten in materiaal en/of vakmanschap.
2. This warranty is limited to repair of defects in material and/or workmanship. These repairs will be made at no charge to the customer. However, all charges related to shipping the product to the service center are the responsibility of the owner. (Note: RICOH IMAGING AMERICAS CORPORATION and RICOH IMAGING CANADA will not assume the responsibility for damages or loss encountered in transit to the service center but will assist in processing any claims whenever possible.)
3. This warranty does not cover finishes or batteries, nor does it cover damages resulting from accident, misuse, abuse, dirt, water, sand, battery leakage, tampering, servicing performed or attempted by unauthorized service agencies. This warranty is valid only in the country where this product is purchased. Routine cleaning and normal cosmetic and mechanical wear are not covered under the terms of this warranty. RICOH IMAGING AMERICAS CORPORATION and RICOH IMAGING CANADA shall not be liable for any consequential or incidental damages resulting from any breach of warranty, express or implied, applicable to this product.
4. Please be sure to keep your original or a copy of your proof of purchase receipt (bill of sale), to obtain warranty service during the warranty period. The dated proof of purchase receipt (bill of sale) must be provided to ensure warranty status. If the dated proof of purchase receipt (bill of sale) is not received with the product, a repair estimate will be issued.

Some states do not allow limitations on how long an implied warranty lasts, so the above limitations may not apply to you. Some states do not allow the exclusion or limitation of incidental or consequential damages, so the above limitations may not apply to you. This warranty gives you specific rights and you may have other legal rights which vary from state to state. This warranty policy does not affect the consumer's statutory rights.

Register your product:

USA: Verwijder de batterij als u de camera voor langere tijd niet gebruikt.<https://us.ricoh-imaging.com/register-product/>

CAN: <https://www.ricoh-imaging.ca/register-your-ricoh-imaging-product/>

For service-related inquiries:

USA: <https://us.ricoh-imaging.com/repairs/>

CAN: <https://www.ricoh-imaging.ca/support/repairs/>

For technical support:

USA: <https://us.ricoh-imaging.com/online-support/>

Tel: 1-800-234-0276

CAN: <https://www.ricoh-imaging.ca/support/digital-support/>

Tel: 1-800-224-6767

### Conditions de garantie RICOH IMAGING en Amérique du Nord

1. Les produits RICOH IMAGING distribués à l'origine par RICOH IMAGING AMERICAS CORPORATION et RICOH IMAGING CANADA et achetés par l'entremise de nos réseaux de distribution dûment agréés sont garantis par RICOH IMAGING AMERICAS CORPORATION et RICOH IMAGING CANADA contre tout défaut de fabrication et de main-d'œuvre pendant un an à partir de la date d'achat initiale pour l'acheteur original.
2. Cette garantie se limite aux réparations des défauts de fabrication et de main-d'œuvre. Ces réparations seront effectuées sans frais pour le client. Cependant, tous les frais reliés à l'envoi du produit dans un Centre de service seront à la charge de l'utilisateur. (Nota : RICOH IMAGING AMERICAS CORPORATION et RICOH IMAGING CANADA n'assumeront aucune responsabilité pour les dommages ou perte pouvant survenir lors du transport, mais assistera dans le traitement de toute réclamation dans la mesure du possible.)
3. Cette garantie ne couvre pas le fini ni les piles, et ne couvre pas non plus les dommages résultant d'un accident, d'une utilisation inappropriée ou abusive ainsi que de la poussière, eau, écoulement des piles, modifications ou réparations réalisées ou tentées par une agence de réparation non agréée. Cette garantie n'est valable que dans le pays où le produit a été acheté. Le nettoyage de routine et l'usure mécanique et esthétique ne sont pas couverts par cette garantie. RICOH IMAGING AMERICAS CORPORATION et RICOH IMAGING CANADA ne peuvent être tenues responsables des dommages accidentels, indirects et consécutifs résultant d'un manquement à une condition de la garantie, expresse ou implicite, applicable à ce produit.
4. Conservez votre bon d'achat original (facture de vente datée) ou une , copie afin de fournir lors d'une demande de réparation pendant la période de garantie. Votre bon d'achat doit être fournie pour assurer l'état de la garantie. Si votre bon d'achat n'est pas reçue avec le produit, un devis de réparation sera émis.

Certains pays, états ne permettent pas de limiter la durée d'une garantie implicite, donc les limitations citées ci-dessus peuvent ne pas s'appliquer à vous. De même, certains pays, états permettent pas l'exclusion ou la limitation des dommages accidentels ou consécutifs, en conséquence, les limitations peuvent ne pas s'appliquer à vous. Cette garantie vous donne des droits spécifiques et vous pouvez avoir d'autres droits selon la juridiction en vigueur dans votre région. Cette garantie ne peut diminuer les droits juridiques du consommateur.

Renseignement relatif au service :

<https://www.rioh-imaging.ca/fr/service-et-solution/repairs/>

Soutien technique :

<https://www.rioh-imaging.ca/fr/service-et-solution/soutien-technique/>

# Verklaringen inzake conformiteit met regelgeving

## For Customers in USA

### STATEMENT OF FCC COMPLIANCE

#### Supplier's Declaration of Conformity 47 CFR § 2.1077 Compliance Information

Product Name: RICOH GR IV Monochrome

Model: R09010

This device complies with Part 15 of the FCC Rules. Operation is subject to the following two conditions: (1) This device may not cause harmful interference, and (2) this device must accept any interference received, including interference that may cause undesired operation.

Responsible party: RICOH IMAGING AMERICAS CORPORATION

Address: 2 Gatehall Drive Suite 204, Parsippany, New Jersey 07054, U.S.A.

Phone: 800-877-0155

#### VOORZICHTIG:

Wijzigingen of aanpassingen die niet uitdrukkelijk werden goedgekeurd door de partij verantwoordelijk voor de naleving, zou de toestemming van de gebruiker om de apparatuur te bedienen ongedig kunnen maken.

#### FCC Part 15 Subpart B Class B

This equipment has been tested and found to comply with the limits for a Class B digital device, pursuant to part 15 of the FCC Rules. These limits are designed to provide reasonable protection against harmful interference in a residential installation. This equipment generates, uses and can radiate radio frequency energy and, if not installed and used in accordance with the instructions, may cause harmful interference to radio communications. However, there is no guarantee that interference will not occur in a particular installation. If this equipment does cause harmful interference to radio or television reception, which can be determined by turning the equipment off and on, the user is encouraged to try to correct the interference by one or more of the following measures:

- Reorient or relocate the receiving antenna.
- Increase the separation between the equipment and receiver.
- Connect the equipment into an outlet on a circuit different from that to which the receiver is connected.
- Consult the dealer or an experienced radio/TV technician for help.

## **FCC Deel 15 Subdeel E**

Voldoet aan FCC-vereiste 15.407(c)

Gegevensoverdracht wordt altijd geïnitieerd door software, die wordt doorgegeven via de MAC, door de digitale en analoge basisband, en tenslotte naar de RF-chip. Verschillende speciale pakketten worden door de MAC geïnitieerd. Dit zijn de enige manieren waarop het digitale basisbandgedeelte de RF-zender zal inschakelen, die hij vervolgens uitschakelt aan het einde van het pakket. Daarom zal de zender alleen ingeschakeld zijn wanneer een van de bovengenoemde pakketten wordt uitgezonden. Met andere woorden, dit apparaat stopt automatisch met zenden wanneer er geen informatie is om te zenden of wanneer er een operationele storing optreedt.

Frequentietolerantie (2,4 GHz-band): 25 ppm

Frequentietolerantie (5 GHz-band): 20 ppm

## **Waarschuwing voor blootstelling aan radiofrequenties**

Dit apparaat voldoet aan de overheidseisen voor blootstelling aan radiogolven. Dit apparaat is ontworpen en vervaardigd om de emissielimieten voor blootstelling aan radiofrequente (RF) energie, zoals vastgesteld door de Federal Communications Commission van de VS, niet te overschrijden. Overheid.

De blootstellingsnorm gebruikt een meeteenheid die bekend staat als de Specifieke Absorptiesnelheid, of SAR. De SAR-limiet van de FCC is 1,6 W/kg. Tests voor SAR worden uitgevoerd met standaard werkposities die door de FCC zijn geaccepteerd, waarbij de EUT uitzendt met het gespecificeerde vermogensniveau in verschillende kanalen.

De FCC heeft een Equipment Authorization verleend voor dit apparaat met alle gerapporteerde SAR-niveaus geëvalueerd als zijnde in overeenstemming met de RF-blootstellingsrichtlijnen van de FCC. SAR-informatie over dit apparaat is opgeslagen bij de FCC en is te vinden in het gedeelte Display Grant van <https://apps.fcc.gov/oetcf/eas/reports/GenericSearch.cfm> na het zoeken op FCC ID: 2ACZS-R09010.

## Veiligheidsnorm voor knoopcel- of muntbatterijen en consumentenproducten die dergelijke batterijen bevatten

Dit product bevat een niet-vervangbare knoopcel- of muntbatterij.

Vervang de knoopcel- of muntbatterij niet. Dit kan resulteren in brand of een elektrische schok.

### **WAARSCHUWING**

- **INSLIKGEVAAR:** Dit product bevat een knoopcel- of muntbatterij.
- **DOOD of ernstig letsel kan zich voordoen bij inslikken.**
- **Een ingeslikte knoopcel of muntbatterij kan in slechts 2 uur interne chemische brandwonden veroorzaken.**
- **Houd** nieuwe en gebruikte batterijen **buiten het bereik van KINDEREN.**
- **Zoek onmiddellijk medische hulp** als het vermoeden bestaat dat een batterij is ingeslikt of in een lichaamsdeel is geplaatst.



- a) Gooi gebruikte batterijen onmiddellijk weg volgens de plaatselijke voorschriften en houd ze uit de buurt van kinderen. Gooi de batterij **NIET** weg met het huisvuil of verbrand hem.
- b) Zelfs een gebruikte batterij kan ernstig of dodelijk letsel veroorzaken.
- c) Bel een plaatselijk antigifcentrum voor informatie over behandeling.
- d) Batterijtype ML414H IV01E
- e) Nominale accuspanning: 3 V
- f) Een niet-oplaadbare batterij mag niet worden opgeladen.
- g) De batterij niet geforceerd ontladen, opladen, demonteren, verhitten boven de door de fabrikant opgegeven temperatuur of verbranden. Dit kan leiden tot letsel door ontluchting, lekkage of explosie met chemische brandwonden tot gevolg.

## Algemeen conformiteitscertificaat

PRODUCT MODEL	MODEL: R09010 TYPE: DIGITALE CAMERA
VERWIJZING NAAR ELKE CPSC-PRODUCT-VEILIGHEIDSRREGEL VOLGENS WELKE DIT PRODUCT WORDT GECERTIFICEERD	16 CFR Deel 1263 - Veiligheidsnorm voor knoopcel- of muntbatterijen en consumentenproducten die dergelijke batterijen bevatten
DE IMPORTEUR DIE HET CERTIFICAAT	RICOH IMAGING AMERICAS CORPORATION 2 Gatehall Drive Suite 204, Parsippany, New Jersey 07054, U.S.A. (800) 234-0276
CONTACTINFORMATIE VOOR HET INDIVIDU ADMINISTRATIE BIJHOUDEN VAN TESTRESULTATEN	RICOH IMAGING AMERICAS CORPORATION Yuliana Kwok orders@ricoh-usa.com 2 Gatehall Drive Suite 204, Parsippany, New Jersey 07054, U.S.A. (905) 795-5729
DATUM EN PLAATS OF MANUFACTURE	Maart 2025 Guangdong Sheng, China
DATUM EN PLAATS WAARBIJ HET PRODUCT WAS GETEST	1/4/2025 tot 20/6/2025 Kanagawa, Japan
LABORATORIUM UITVOEREN VAN TESTEN WAAROP DE CERTIFICAAT HANGT AF	RICOH IMAGING COMPANY, LTD. 16-1 Shinei-cho, Tsuzuki-ku, Yokohama, Kanagawa 224-0035 Japan

## For Customers in USA and Canada

Lithium-ion batteries are recyclable.

You can help preserve our environment by returning your used rechargeable batteries to the collection and recycling location nearest you.

Voor meer informatie over het recyclen van oplaadbare batterijen, bel gratis 1-877-723-1297 of bezoek <https://www.call2recycle.org/>.

## For Customers in Canada

### **Innovation, Science and Economic Development Canada (ISED) Regulatory Compliance Notice**

This Class B digital apparatus complies with Canadian ICES-003 (B).

This device contains licence-exempt transmitter(s)/receiver(s) that comply with Innovation, Science and Economic Development Canada's licence-exempt RSS(s). Operation is subject to the following two conditions:

1. This device may not cause interference.
2. This device must accept any interference, including interference that may cause undesired operation of the device.

Waarschuwing:

- (i) Het apparaat voor gebruik in de band 5150-5250 MHz is alleen bedoeld voor gebruik binnenshuis om de kans op schadelijke interferentie met mobiele satellietssystemen op hetzelfde kanaal te verkleinen.
- (ii) Voor apparaten met afneembare antenne(s) dient de maximaal toegestane antenneversterking voor apparaten in de 5725-5850 MHz-band zodanig te zijn dat de apparatuur nog steeds voldoet aan de e.i.r.p.-grenswaarden, voor zover van toepassing.

### **Informatie over blootstelling aan radiofrequentie (RF)**

Het uitgestraalde uitgangsvermogen van het draadloze apparaat ligt onder de grenswaarden voor blootstelling aan radiofrequenties van Innovation, Science and Economic Development Canada (ISED). De Wireless Device moet zodanig worden gebruikt dat de kans op menselijk contact tijdens normaal gebruik zo klein mogelijk is. Dit apparaat is geëvalueerd en voldoet aan de ISED Specific Absorption Rate ("SAR") limieten wanneer het wordt gebruikt in draagbare blootstellingsomstandigheden. (Antennes bevinden zich op een afstand van meer dan 0 mm van het lichaam van een persoon.)

### **Avis de conformité à la réglementation d'Innovation, Sciences et Développement économique Canada (ISDE)**

Cet appareil numérique de la classe B est conforme à la norme NMB-003 (B) du Canada.

L'émetteur/récepteur exempt de licence contenu dans le présent appareil est conforme aux CNR d'Innovation, Sciences et Développement économique Canada applicables aux appareils radio exempts de licence. L'exploitation est autorisée aux deux conditions suivantes :

1. L'appareil ne doit pas produire de brouillage ;
2. L'appareil doit accepter tout brouillage radioélectrique subi, même si le brouillage est susceptible d'en compromettre le fonctionnement.

Waarschuwing:

- (i) Apparaten die werken in de band 5150 tot 5250 MHz zijn uitsluitend bestemd voor gebruik binnen het gebouw om het risico van storing te beperken voor mobiele satellietssystemen die dezelfde kanalen gebruiken.
- (ii) Voor apparatuur met amovibiele antennes moet de maximale versterking van de antenne (voor apparatuur die gebruikmaakt van de band van 5725 tot 5850 MHz) in overeenstemming zijn met de specifieke limiet voor p.i.r.e., afhankelijk van het geval.

### **Informatie over blootstelling aan radiofrequenties (RF)**

De stralingssterkte van het apparaat zonder filter is lager dan de blootstellingslimieten aan radiofrequenties van de Canadese ISDE (Innovation, Sciences et Développement économique). Het draadloze apparaat moet op zodanige wijze worden gebruikt dat het potentieel voor menselijk contact tijdens normaal gebruik tot een minimum wordt beperkt.

Dit apparaat is geëvalueerd en goedgekeurd conform de specifieke absorptielimieten ("SAR") van ISDE wanneer het wordt gebruikt in draagbare expositieomstandigheden. (De antennes bevinden zich op meer dan 0 mm van het lichaam van een persoon.)

## Voor klanten in landen die CE-markering vereisen

Dit product voldoet aan de essentiële eisen en bepalingen.

### RE Richtlijn 2014/53/EU

U kunt de EU-conformiteitsverklaring raadplegen via de URL:

[https://www.ricoh-imaging.co.jp/english/support/declaration\\_of\\_conformity.html](https://www.ricoh-imaging.co.jp/english/support/declaration_of_conformity.html)

en door het toepasselijke product te selecteren.

Werkfrequentieband: 2400 tot 2483,5 MHz

5150 tot 5250 MHz

5725 tot 5850 MHz

Maximaal radiofrequentievermogen: 2400 tot 2483,5 MHz: 12,80 dBm EIRP

5150 tot 5250 MHz: 11,20 dBm EIRP

5725 tot 5850 MHz: 12,73 dBm EIRP

Het minimale vermogen dat nodig is om de radioapparatuur op te laden: 2,5 W

Het maximale vermogen dat de radioapparatuur nodig heeft om de maximale oplaadsnelheid te bereiken: 10 W



Importeur (CE-keurmerk): RICOH IMAGING EUROPE S.A.S.

7-9, avenue Robert Schuman, 94150 Rungis, Frankrijk

Fabrikant: RICOH IMAGING COMPANY, LTD.

1-3-6, Nakamagome, Ohta-ku, Tokyo 143-8555, JAPAN

## Batterijverordening (EU) 2023/1542

Dit product voldoet aan de essentiële eisen en bepalingen.

### Oplaadbare Li-ion batterij

DB-120

Importeur (CE-keurmerk): RICOH IMAGING EUROPE S.A.S.  
7-9, avenue Robert Schuman, 94150 Rungis, Frankrijk  
<https://ricoh-imaging.eu/>

Fabrikant: RICOH IMAGING COMPANY, LTD.  
1-3-6, Nakamagome, Ohta-ku, Tokyo 143-8555, JAPAN  
<https://www.ricoh-imaging.co.jp/english/>

### Lithium-secundaire batterij

ML414H IV01E

Importeur (CE-keurmerk): RICOH IMAGING EUROPE S.A.S.  
7-9, avenue Robert Schuman, 94150 Rungis, Frankrijk  
<https://ricoh-imaging.eu/>

Fabrikant: Seiko Instruments Inc.  
8, Nakase 1-chome, Mihama-ku, Chiba-shi, Chiba 261-8507,  
JAPAN  
[https://krs.bz/sii/m/battery\\_inq\\_en](https://krs.bz/sii/m/battery_inq_en)

## Draadloze LAN

	AT	EE	IE	NL	ES	CH
	BE	FI	IT	PL	SE	HR
	BG	FR	LV	PT	UK(NI)	MK
	CY	DE	LT	RO	IS	TR
	CZ	EL	LU	SK	LI	ME
	DK	HU	MT	SI	NEE	RS

- Gebruik de 5 GHz band (W52) van draadloze LAN niet buitenshuis in de hierboven vermelde landen. Het gebruik buitenshuis van de W52 is in deze landen wettelijk verboden. Gebruik de 2,4 GHz- of 5,8 GHz-band buiten.
- Het frequentiebereik dat door dit product wordt gebruikt, is beperkt tot 5150 tot 5250 MHz (W52) of 5725 tot 5850 MHz (W58) in de 5 GHz-band.

## Met betrekking tot batterijen

- Het vervangen van een batterij met een onjuist type kan een beveiliging tenietdoen (bijvoorbeeld bij sommige typen lithiumbatterijen).
- Het weggooien van een batterij in vuur of een hete oven, of het mechanisch verbrijzelen of doorsnijden van een batterij kan een explosie veroorzaken.
- Als een batterij in een omgeving met extreem hoge temperaturen wordt achtergelaten, kan dit een explosie of het lekken van ontvlambare vloeistof of gas veroorzaken.
- Een batterij die wordt blootgesteld aan extreem lage luchtdruk kan een explosie of het lekken van ontvlambare vloeistof of gas veroorzaken.

## Voor klanten in landen waar het UKCA-keurmerk vereist is

Dit product voldoet aan de essentiële eisen en bepalingen.

### Voorschriften radioapparatuur 2017

U kunt de UK-conformiteitsverklaring raadplegen via de URL:

[https://www.ricoh-imaging.co.jp/english/support/declaration\\_of\\_conformity.html](https://www.ricoh-imaging.co.jp/english/support/declaration_of_conformity.html)

en door het toepasselijke product te selecteren.

Werkfrequentieband: 2400 tot 2483,5 MHz

5150 tot 5250 MHz

5725 tot 5850 MHz

Maximaal radiofrequentievermogen: 2400 tot 2483,5 MHz: 12,80 dBm EIRP

5150 tot 5250 MHz: 11,20 dBm EIRP

5725 tot 5850 MHz: 12,73 dBm EIRP

Fabrikant:

RICOH IMAGING COMPANY, LTD.

1-3-6, Nakamagome, Ohta-ku, Tokyo 143-8555, JAPAN



## PSTI-verklaring van naleving

Deze conformiteitsverklaring is opgesteld door RICOH IMAGING COMPANY, LTD., 1-3-6, Nakamagome, Ohta-ku, Tokyo 143-8555, Japan (de 'Fabrikant') in overeenstemming met Sectie 9 (2) van de Product Security and Telecommunications Infrastructure Act 2022 met betrekking tot het volgende product:

Producttype: DIGITALE CAMERA

Product Model: R09010

Einddatum voor beveiligingsondersteuning: 30/11/2026

Voor meer informatie raadpleegt u de hieronder getoonde webpagina's.  
<https://www.ricoh-imaging.co.jp/english/about/security/products/support/>



Naar de mening van de fabrikant heeft de fabrikant voldaan aan de volgende toepasselijke veiligheidseisen:

Beveiligingsvereisten voor fabrikanten zoals uiteengezet in BIJLAGE 2 van de Verordening inzake Productbeveiliging en Telecommunicatie-infrastructuur (Beveiligingsvereisten voor Relevante Aansluitbare Producten) 2023.

Toepasselijke normen: ETSI EN 303 645 V.2.1.1 (2020-06)  
ISO/IEC 29147:2018 (2018-10)

Geautoriseerd door:



Kazunobu Saiki

Titel van de autoriteit: Algemeen directeur, divisie Camera Business  
RICOH IMAGING COMPANY, LTD.

Plaats en datum van uitgifte: Tokyo, Japan  
30-6-2025 (dd-mm-jjjj)

### Informatie voor gebruikers over inzameling en verwijdering van oude apparatuur en gebruikte batterijen



#### 1. In de Europese Unie

Deze symbolen op de verpakking en in bijgevoegde documenten duiden erop dat gebruikte elektrische en elektronische apparatuur en batterijen niet bij het gewone huisvuil mogen worden verwerkt.



Gebruikte elektrische/elektronische apparatuur en batterijen moeten afzonderlijk en in overeenstemming met de bestaande wetgeving worden behandeld.

Als u zich op de juiste wijze van deze producten ontdoet, dan draagt u ertoe bij dat het afval op de juiste wijze wordt behandeld en hergebruikt en dat geen schade optreedt aan het milieu of de gezondheid.

Als, in overeenstemming met de Batterijrichtlijn, een chemisch symbool is toegevoegd onder het hierboven getoonde symbool, dan houdt dit in dat een zwaar metaal (Hg = Kwik, Cd = Cadmium, Pb = Lood) in de batterij aanwezig is met een concentratie die hoger is dan de desbetreffende drempelwaarde die is gespecificeerd in de Batterijrichtlijn.

Neem voor meer informatie over de inzameling en recycling van gebruikte producten contact op met de gemeente, de vuilnisdienst of de leverancier van het product.

#### 2. In andere landen buiten de EU

Deze symbolen zijn alleen geldig in de Europese Unie. Als u zich van gebruikte producten wilt ontdoen, neem dan contact op met de lokale overheid of een dealer om te vragen naar de juiste methode voor afvalverwerking.

Voor Zwitserland: Gebruikte elektrische/elektronische apparatuur kan gratis worden teruggebracht naar de leverancier, zelfs wanneer u geen nieuw product koopt. Andere inzamelpunten vindt u op de website van [www.swico.ch](http://www.swico.ch) of [www.sens.ch](http://www.sens.ch).

## Statement of Compliance

Security standard for consumer grade relevant connectable products  
AUSTRALIA

This statement of compliance has been prepared by RICOH IMAGING COMPANY, LTD., who is the manufacturer of the below product. The statement of compliance is made in accordance with the Cyber Security (Security Standards for Smart Devices) Rules 2025, authorised by the *Cyber Security Act 2024*.

### Product manufacturer and Product details

Name of the manufacturer: RICOH IMAGING COMPANY, LTD.

Address of the manufacturer: 1-3-6, Nakamagome, Ohta-Ku, Tokyo 143-8555, Japan

Name of the authorised representative: C. R. Kennedy & Company Pty Ltd.

Address of the authorised representative: 300 Lorimer Street, Port Melbourne, VIC 3207, Australia

Product type: DIGITAL CAMERA

Batch identifier: R09010

End of Security Support Date: 30/11/2026

For details, refer to the webpages shown below.

[https://www.ricoh-  
imaging.co.jp/english/about/security/products/support/](https://www.ricoh-imaging.co.jp/english/about/security/products/support/)



### Declaration

It is declared that, in the opinion of the manufacturer:

1. The product listed in the table above has been manufactured in compliance with the requirements of Part 1 of Schedule 1 of the Cyber Security (Security Standards for Smart Devices) Rules 2025.
2. The manufacturer has complied with any other obligations relating to the product in Part 1 of Schedule 1 of the Cyber Security (Security Standards for Smart Devices) Rules 2025.

It is declared that this statement of compliance has been prepared by RICOH IMAGING COMPANY, LTD. of the product as mentioned above and is accurate at the date of issue of 31/10/2025.

**Prepared by RICOH IMAGING COMPANY, LTD.**



Kazunobu Saiki

General Manager / Camera Business Division

(Name, function and signature of the manufacturer)

Tokyo, Japan

31/10/2025(dd/mm/yyyy)

(Place and date of issue of the statement of compliance)

## Voor klanten in Thailand

เครื่องโทรคมนาคมและอุปกรณ์นี้ มีความสอดคล้องตามมาตรฐานหรือข้อกำหนดทางเทคนิคของ กสทช



กสทช.

เครื่องวิทยุคมนาคมนี้ ได้รับยกเว้น ไม่ต้องได้รับใบอนุญาตให้มี ใช้ซึ่งเครื่องวิทยุคมนาคมหรือตั้งสถานีวิทยุคมนาคมตามประกาศ กสทช. เรื่อง เครื่องวิทยุคมนาคม และสถานีวิทยุคมนาคมที่ได้รับยกเว้นไม่ต้องได้รับใบอนุญาตวิทยุคมนาคม ตามพระราชบัญญัติวิทยุคมนาคม พ.ศ. 2498



**nab.** โทรคมนาคม

กำกับดูแลเพื่อประชาชน

Call Center 1200 (Inswi)

## Voor klanten in India

### Battery Waste Management Rules

EPR-nr: 7252955672223764882

# Index

## Getallen

1-druk bel.geh. in M ..... 56, 131

## A

AA-filtersimulator ..... 89  
Aanpass. basisparam..... 113  
Aanpassen..... 127  
Aanraak-AF ..... 55  
Aanraakscherm ..... 21  
Aansluiting op een computer..... 116  
ADJ.-modus ..... 24  
AdobeRGB..... 87  
AF-hulplicht..... 62  
AF-punt..... 64  
Afspeelinfo Scherm ..... 134  
Afspelen..... 50, 94  
Aftellen..... 137  
Animatie-instelling ..... 51  
Audiovisueel apparaat..... 97  
Auto AF-gebied (Focus) ..... 61  
Auto bracketing ..... 78  
Auto grootte aanpass. .... 121  
Auto LW-correctie ..... 54  
Autom. belicht..... 68  
Auto opnamerotatie..... 96  
Auto overzetten ..... 121  
Auto SR Uit ..... 93  
Auto Uitsch..... 139  
Av-modus..... 53

## B

Basisinstellingen ..... 44  
Batterij ..... 40, 42  
Batterijniveau..... 20  
Beelden vergroten ..... 50  
Beeldinstelling buiten ..... 137  
Beeldregeling..... 90  
Beeldrotatie ..... 96  
Beeldsnelheid ..... 88  
Beeld van Live View vergroten ..... 49  
Bel.geh. vasthouden..... 131  
Belichtingscorrectie..... 53  
Belichtingsfunctie ..... 52, 126  
Belichtingsgeheugen..... 54

Belichtingsvoorkeur ..... 127  
Bestand overzetten..... 104  
Bestandsindeling..... 87  
Bestandsnaam ..... 142, 144  
Beveiligen..... 100  
Bewerken van opnamen..... 106  
Bezig met koppelen ..... 45, 119  
Bijsnijden..... 87, 88  
Bluetooth® ..... 45, 118  
Box ..... 124  
Bracketing ..... 78  
Bulb ..... 56  
Bulb timer..... 56

## C

Centrum-georiënteerd (AE-meting).... 68  
Certificeringsmerktekens ..... 3  
Communicatieapparaat ..... 45, 117  
Continu AF (Scherpstellen)..... 61  
Continue opname ..... 77  
Conversielens..... 148  
Copyrightinformatie..... 146  
Cursorpositie opsl. .... 26  
Cut (film)..... 114

## D

Datum instellen..... 45  
D-bereikcorrectie..... 92  
Delen..... 116  
Diafragma waarde..... 52  
Diafr. voorkeuze AE..... 53  
DisplayPort™ ..... 97  
DNG ..... 87  
Draadloze communicatie ..... 119

## E

Een reeks tonen corrigeren..... 92  
Effen (beeldregeling) ..... 90  
Eindscherm..... 44  
Elektronische sluiters ..... 57  
Elektronische waterpas ..... 136  
Elektr. Waterpas..... 134  
Energie besparen..... 139  
Enkelbeeldweergave..... 50  
Exif ..... 146

## F

Fabrieksinstellingen herstellen .....	26
Firmware bijwerken .....	117
Flikkerreductie .....	136
Flitser .....	71
Flitser aan+rode ogen (flitser) .....	72
Flitser aan (Flitser) .....	72
Flitsinstelling .....	72
Flitsintensiteit .....	72
Fn-knop .....	23
Focus .....	49, 61
Focus Begrenzer .....	63
Focusinstellingen .....	131
Formaat wijzigen .....	109
Formatteren .....	46

## G

Garantiebepalingen .....	171
Gebruikersmodus .....	122
Geheugen .....	133
Geheugenkaart .....	40
Geluidseffecten .....	138
Geluidsopname .....	88
Gevoeligheid .....	70
Gezichts-/oogherkenning .....	63
GR WORLD .....	45, 117

## H

Handmatige belichting .....	53
Handmatige scherpstelling .....	65
HDR-toon (beeldregeling) .....	90
Het geheugen formatteren .....	46
Highlight-gewogen (AE-meting) .....	68
Histogram .....	134
Hoog contrast (beeldinstelling) .....	90
Hooglichtcor .....	92
Horizoncorrectie .....	93
Hulp display .....	23, 131

## I

Inhoud van het pakket .....	13
Instelling ADJ-modus .....	127
Instelling Fn-knop .....	129
Instelling ontspanknop .....	132
Instelling opnamegeheugen .....	86
Instellingsmenu's .....	37
Instelvak .....	124

Intern geheugen .....	41
Intervalcompositie .....	83
Intervalopname .....	81
ISO-gevoeligheid .....	70
ISO-instelling .....	70

## J

JPEG-opgen. pix. ....	87
-----------------------	----

## K

Kaart .....	40
Kleurruimte .....	87
Knop .....	16
Kopp. AE en AF-punt .....	69
Koppeling met smartphone .....	45
Korrelig (beeldregeling) .....	90

## L

Lange belichting .....	56
Langzame synchronisatie (flits) .....	72
LCD automatisch dimmen .....	140
LCD-instelling .....	136
Lensadapter .....	148
Locatiegegevens opslaan .....	121

## M

Macro .....	66
Macrofotografie .....	66
Mapweergave .....	95
Meerdere opnamen .....	79
Meerdere opnamen, weergave .....	95
Meervlaksmeting (AE-meting) .....	68
Menu .....	25
Menu's voor aanpassing van instellingen .....	34
Menu's voor afspelinstantellingen .....	33
Menu's voor foto-instellingen .....	28
Menu's voor video-instellingen .....	31
MF .....	65
MF auto vergroting .....	65
microSD-geheugenkaart .....	40
Moirévermindering .....	89
Momentcontrole .....	48, 135
Monitor .....	18
Movie SR .....	93
M-stand .....	53

## N

Naamsverandering camera .....	117
Netvoedingsadapter .....	42
Nieuwe map maken .....	141
Niveau aanpassen .....	111
Nummering terugzetten .....	145

## O

Oneindigheid (Focus) .....	61
Ontspanknop Bevestiging .....	132
Opbergen .....	170
Opeenvolg. nummering .....	145
Opladen van batterij .....	42
Opname-info Scherm .....	134
Opname-instell. foto's .....	87
Opname-instell. video .....	88
Opname kopiëren .....	102
Opnamen maken op afstand .....	117
Opn. bij voll. indr. ....	67
Opslagcapaciteit .....	43, 164
Opties afspeelvolgorde .....	96
Overbelichting .....	134
Overdracht bij Uit .....	121

## P

Perifere verl. Corr. ....	92
Pijltoetsen .....	22
Pixeluitlijning .....	153
P-modus .....	48, 53
Preview .....	55
Programma AE .....	48, 53
Programma Auto Ex .....	54
Programmalijn .....	55
Punt AF (Scherpstellen) .....	61
Puntmeting (belichtingsmeting) .....	68

## R

Raster .....	134
Rasterstijl .....	136
RAW .....	87
RAW-ontwikkeling .....	106
Reset .....	26
Reset instellingen .....	26
Ringkap .....	148
Roodfilter .....	89
Ruisonderdrukking .....	74
Ruisond. hoge ISO .....	74

Ruisond. lange sl.t. ....	74
---------------------------	----

## S

Schaduwcorrectie .....	92
Scherpe contouren .....	62
Scherpstelkader .....	49
Scherpstellingsbalk .....	65
Scherptediepte .....	55
Selecteer AF (scherpstelling) .....	61
Selectiescherm voor afspeelfunctie .....	94
Sensor stofvrij maken .....	153
Shake Reduction .....	93
Slaapstand .....	140
Sl.tijd voorkeuze AE .....	53
Sluittijd .....	52
Smartphonekopp. ....	121
Snap Afstandprioriteit AE .....	53
Snap (Focus) .....	61
Snapfocusafstand .....	61
Snel zoomen .....	135
Sn-modus .....	53
Specificaties .....	158
Splitsen (Video) .....	114
sRGB .....	87
Statuslamp .....	49
Systeemvoorwaarden .....	166

## T

Taal instellen .....	45
Tijd .....	56
Tijdsynchronisatie .....	117
Tracking AF (scherpstelling) .....	61
Trage synchronisatie + rode ogen (flitser) .....	72
Transportstand .....	76
TV .....	97
Tv-modus .....	53
Type waterpas .....	136

## U

Uitsnijden .....	110
USB-kabel .....	42, 116

## V

Vergroting scherpstelling .....	51
Verhoudingen .....	87
Verwerken van opnamen .....	106

Video .....	58
Video bewerken .....	114
Voeding.....	44
Voedingslampje .....	137
Volume .....	138
Volumelabel .....	47

## **W**

Wazigheid van opnamen	
verminderen .....	93
Weergave opnamedatum .....	95
Weergave wijzigen.....	20
Wiel.....	16
Wissen.....	98

## **Z**

Zacht (beeldregeling) .....	90
Zelfontspanner.....	85
Zone selecteren AF (scherpstellen).....	61
Zorg .....	170





**RICOH IMAGING COMPANY, LTD.**

16-1, Shinei-cho, Tsuzuki-ku, Yokohama, Kanagawa  
224-0035 Japan  
(<https://www.ricoh-imaging.co.jp>)

**RICOH IMAGING EUROPE  
S.A.S.**

7-9, avenue Robert Schuman, 94150 Rungis, Frankrijk  
(<https://www.ricoh-imaging.eu>)

**RICOH IMAGING  
AMERICAS CORPORATION**

2 Gatehall Drive Suite 204, Parsippany, New Jersey  
07054, VS.  
(<https://www.us.ricoh-imaging.com>)

**RICOH IMAGING CANADA  
INC.**

5560 Explorer Drive, Suite 400, Mississauga, Ontario,  
L4W 5M3, Canada  
(<https://www.ricoh-imaging.ca>)

**RICOH IMAGING CHINA  
CO., LTD.**

Room A 23F Lansheng Building, 2-8 Huaihaizhong  
Road, Huangpu District, Shanghai, 200021, China  
(<https://www.ricoh-imaging.com.cn/china/>)

**<https://www.ricoh-imaging.co.jp/english/>**

Deze contactgegevens zijn zonder kennisgeving  
onderhevig aan verandering. Controleer de meest  
recente gegevens op onze websites.

RICOH IMAGING COMPANY, LTD.  
November, 2025



Gedrukt in China  
78640 Z040



\* 4 Q D K Z 0 4 0 \*